

BUtgb



09/2287

Geldig van 19/08/2009
tot 18/08/2012

Belgische Unie voor de technische goedkeuring in de bouw
c/o FOD ECONOMIE, K.M.O., MIDDENSTAND & ENERGIE
Algemene Directie Kwaliteit en Veiligheid - Kwaliteit en Innovatie - Bouw (BOCOVA)
Simon Bolivarlaan 30 - 1000 Brussel, Tel. 02/277.81.76
Lid van de Europese Unie voor de technische goedkeuring in de bouw (EUtgb)

TECHNISCHE GOEDKEURING MET CERTIFICAAT

**Brandwerende houten draaideuren Rf ½ h
THEUMA DD RF 30**

Fabrikant:
THEUMA nv
Zandstraat 10
B-3460 BEKKEVOORT
Tel: 013/35.12.00 Fax: 013/31.27.38

Deuren Portes
Turen Doors

Bijkomende eigenschappen vermeld op vraag van de fabrikant :

Onderhavige goedkeuring met certificaat houdt enkel de goedkeuring en certificatie in met betrekking tot de brandweerstand en de mechanische eigenschappen, vermeld in paragraaf 6 van deze goedkeuring. Een deel van de deuren uit het toepassingsdomein beschreven in deze goedkeuring beschikt over bijkomende eigenschappen, namelijk inbraakweerstand. Op het ogenblik van de aflevering van deze goedkeuring werden deze bijkomende eigenschappen aangetoond door de documenten vermeld in paragraaf 7 van deze goedkeuring. Deze bijkomende eigenschappen werden niet door het Benor/Atg-bureau 'brandwerende deuren' gecontroleerd en dienen door de fabrikant te worden aangetoond.

DRAAGWIJDTE

In overeenstemming met de norm NBN 713-020 - addendum 1 "Weerstand tegen brand van bouwelementen" en de Eengemaakte technische specificaties STS 53 "Deuren" worden met "deuren" bouwelementen bedoeld die samengesteld zijn uit één of meer vleugels, hun omlijsting, en hun verbinding aan de ruwbouw, eventueel een bovenraam of andere vaste gedeelten, alsook de ophangings-, sluitings- en werkingsonderdelen.

De **weerstand tegen brand van de deuren** wordt bepaald op basis van resultaten van proeven verricht volgens de

norm NBN 713-020 "Weerstand tegen brand van bouwelementen" - Uitgave 1968 - en Addendum 1 aan deze norm - Uitgave 1982. De toekenning van het BENOR-merk is gebaseerd op het geheel van de proefverslagen samen met de mogelijke interpolaties en extrapolaties en niet alleen op basis van elk proefverslag afzonderlijk.

De aanwezigheid van het **BENOR/ATG-merk** op een deur bevestigt dat de in de hierna volgende beschrijving opgenomen elementen, indien beproefd volgens NBN 713-020, de op het BENOR/ATG-label aangeduide

- Certificatie-instelling : ANPI-BOSEC (Belgian Organisation for Security Certification), Aarlenstraat 15, 1050 Brussel; Tel : 02/234.36.10, Fax : 02/234.36.17.
- Technisch secretariaat : ISIB (Institut de Sécurité incendie / Instituut voor Brandveiligheid), Ottergemsesteenweg-Zuid 711, 9000 Gent; Tel : 09/240.10.80, Fax : 09/240.10.85.
- Samenstelling van het Bureau BENOR-ATG Brandwerende deuren : . Basungangelesi (SPF ECO-BOCOVA), dr. ir. Bruls (ISIB), ir. Clauwaert (Seco), ing. Huwel (UGent), ir. Martin (WTGB), ing. Vandendoren (ANPI-BOSEC), prof. dr. ir. Vandeveld (UGent), ing. Van Pestel (TCHN), ir. Van Wesemael (ISIB).
- Samenstelling van het ANPI-BOSEC - Comité "Passieve Brandbescherming":

Baes G., ANPI	Kirch E., S.I. de Luxembourg	Raekelboom M., FOD Werkgelegenheid, Arbeid en Sociaal Overleg
Basungangelesi C., BOCOVA	Lens N., WTGB	Vandendoren M., ANPI-BOSEC
Bruls A., ISIB	Maekelberg S., FOD Binnenl. Zaken	Vandeveld P., UGent
Chavée M., S.I. Charlerloi	Sauvage L., Brandweer Brussel	Van Pestel R., TCHN
Dietvorst J., Fedustria	Schaubroeck E., Brandweer Gent	Van Wesemael E., ISIB
Dutré D., Agoria	Spehl P., SECO	
Huwel R., UGent		

brandweerstand zullen vertonen in de volgende voorwaarden:

- naleving van de procedure opgesteld in uitvoering van het Algemeen reglement en van het Bijzonder Gebruiks- en Controle-Reglement van het BENOR/ATG-merk in de sector van de passieve brandbescherming.
- naleving van de bij de deur geleverde plaatsingsvoorschriften, opgenomen in paragraaf 5 van onderhavige goedkeuring. Te dien einde dient elke levering van BENOR/ATG-deuren vergezeld te zijn van een exemplaar van onderhavige goedkeuring met plaatsingsvoorschriften.

De **duurzaamheid**, de **gebruiksgeschiktheid** en de **veiligheid** van de deuren worden onderzocht op basis van resultaten van proeven verricht volgens de Eengemaakte Technische Specificaties STS 53 "Deuren" (uitgave 1990).

De **technische goedkeuring** wordt afgeleverd door de Directie Kwaliteit en Veiligheid, Afdeling Kwaliteit en Innovatie, Bouw, van de Federale Overheidsdienst ECONOMIE. De **machtiging tot gebruik van het BENOR/ATG-merk** wordt verleend door ANPI-BOSEC en is afhankelijk van de uitvoering in de fabriek van een doorlopende fabricatiecontrole en van periodieke externe controles uitgevoerd door een afgevaardigde van de door ANPI-BOSEC aangeduide inspectie-instelling op de in de fabriek vervaardigde elementen.

Teneinde voldoende zekerheid te hebben omtrent een correcte plaatsing van de brandwerende deur, is het aan te bevelen de deuren te laten plaatsen door plaatsers gecertificeerd door een hiertoe geaccrediteerd organisme, zoals ISIB. Dergelijke certificatie wordt afgeleverd op basis van een opleiding en een praktische proef, waarin het correct lezen en toepassen van de plaatsingsvoorschriften wordt geëvalueerd.

Door het aanbrengen van het ISIB-label, d.i. een transparant plaatje met de vermelding van het certificatenummer van de plaatser van onderstaande vorm (diameter : 22 mm), dat bovenop het BENOR/ATG-label wordt aangebracht, en het afleveren van een plaatsingsattest, verzekert de gecertificeerde plaatser dat de plaatsing van het deurgeheel conform paragraaf 5 van deze goedkeuring werd uitgevoerd en neemt deze laatste hiervoor ook de verantwoordelijkheid.



Door het aanbrengen van dit label, onderwerpt de gecertificeerde plaatser zich aan een periodieke controle uitgevoerd door het certificatie-organisme.

BESCHRIJVING

1 VOORWERP

1.1 Toepassingsdomein

Brandwerende houten draaideuren "THEUMA DD RF 30" :

- met een weerstand tegen brand van een half uur (Rf ½ h), bepaald op basis van onderstaande proefverslagen:

Nummers van de beproevingsverslagen :
Laboratorium voor Aanwending der Brandstoffen en Warmte-Overdracht - Universiteit Gent
1270, 1273, 1524, 1608, 1609, 1850, 1852, 2031, 2035, 2085, 2466, 2479, 2669, 2802, 2827, 2927, 3100, 3101, 3220, 3308, 3311, 3365, 3594, 4079, 4148, 4215, 4216, 4320, 4329, 4527, 4528, 4992, 4999, 5067, 5078, 5172, 5214, 5466, 5467, 5613, 5813, 6205, 6206, 6303, 7178, 7218, 7256A, 7256B, 7835, 8169, 8727, 8957, 8971, 9152, 10100, 10287
Service de Ponts et de Charpentes - Institut du Génie Civil - Universiteit Luik
035, 062, 077, 088, 102, 128, 375, 376, 416, 618A, 618B, 624, 636B, 637A, 637B, 677, 669, 681, 687B, 945A
WFRGent nv
11796B, 11798, 12815
Centrum voor Brandveiligheid, TNO, Delft (Nederland)
B 84.458

- behorend tot volgende categorieën:
 - **enkele houten draaideuren**, al dan niet beglaasd, met houten of stalen omlijsting, eventueel voorzien van een bovenpaneel en/of zijpanelen al dan niet beglaasd;
 - **dubbele houten draaideuren**, al dan niet beglaasd, met houten of stalen omlijsting, eventueel voorzien van een bovenpaneel en/of zijpanelen al dan niet beglaasd.
- waarvan de prestaties volgens STS 53 werden bepaald op basis van onderstaande beproevingsverslagen:

Nummers van de beproevingsverslagen
Technisch Centrum der Houtnijverheid
3020, 3238, 3851, 6160, 6580

Deze deuren worden geplaatst in muren uit metselwerk, beton of cellenbeton met een minimale dikte van 90 mm of in wanden beschreven in deze goedkeuring, met uitsluiting van alle andere lichte wanden.

Wanneer deuren in serie geplaatst worden, dienen zij onderling gescheiden te zijn door een penant die tenminste dezelfde eigenschappen inzake brandwerendheid en mechanische stabiliteit heeft als de wand waarin ze geplaatst zijn.

De muuropeningen moeten voldoen aan de voorschriften van § 5.1 om de deuren te kunnen plaatsen volgens de voorwaarden opgelegd in § 5.

De vloerbekleding in de muuropeningen is hard en vlak zoals tegels, parket, beton of linoleum.

1.2 Merking en controle

Deze deuren maken het voorwerp uit van de geïntegreerde procedure BENOR/ATG, waardoor de fabrikant de machtiging tot gebruik van het hieronder voorgestelde BENOR/ATG-merk bekomt. Volgens § 00.31.42 van STS 53 "Deuren" worden de deuren vrijgesteld van de technische opleveringsproeven vóór de uitvoering.

Het BENOR/ATG-merk (diameter: 22 mm) heeft de vorm van een dun zelfklevend plaatje volgens onderstaand model :



Het wordt verzonken aangebracht op de bovenste helft van de smalle zijde langs de scharnierzijde van de deurvleugel.

Indien de omlijstingselementen moeten voorzien zijn van schuimvormend product om de brandweerstand van de deur te verzekeren, worden ze door bovenstaand plaatje of op een door ANPI-BOSEC aanvaarde manier van een merk voorzien. Deze elementen worden aan de deurvleugel bevestigd geleverd. Wanneer de omlijsting niet voorzien is van een schuimvormend product dient deze niet te worden gemerkt.

Enkel door het aanbrengen van het BENOR/ATG-merk op een deurelement, verzekert de fabrikant dat dit element werd vervaardigd overeenkomstig de beschrijving van het bouwelement in de onderhavige goedkeuring, d.w.z.

Element	Conform paragraaf
Materialen	2.
Deurvleugel + beschrijving	3.1.1.
Afmetingen	3.1.1.8.
Houten omlijsting (1)	3.1.2.1.
Stalen omlijsting (1)	3.1.2.2.
Hang- en sluitwerk (1)	3.1.3.
Toebehoren (1)	3.1.3.3.
Bovenpaneel	3.2.

(1) Indien deze op het leveringsdocument vermeld zijn.

1.3 Levering en controle op de bouwplaats

Elke levering van BENOR/ATG-deuren moet vergezeld zijn van een exemplaar van onderhavige goedkeuring, teneinde de opleveringscontroles na plaatsing toe te laten.

Deze controles op de bouwplaats omvatten:

1. de controle van de aanwezigheid van het BENOR/ATG-merk op de deurvleugel,
2. de controle van de overeenkomstigheid van de elementen beschreven in onderstaande tabel,
3. de controle van de overeenkomstigheid van de plaatsing met de beschrijving van deze goedkeuring.

De controles vermeld in punten 2 en 3 omvatten in het bijzonder:

Element	Te controleren volgens paragraaf
Omlijstings- en plaatsingsmaterialen	2.
Omlijsting (2)	3.1.2.
Hang- en sluitwerk (2)	3.1.3.
Toebehoren (2)	3.1.3.3.
Afmetingen	3.1.1.8.
Plaatsing	5.

(2) Indien deze niet op het leveringsdocument vermeld zijn

1.4 Bemerkingen met betrekking tot bestekvoorschriften

De brandwerende deuren beschikken over bijzondere eigenschappen die hen toelaten om in gesloten toestand de brandwerende eigenschappen van de muur waarin zij geplaatst zijn te vervullen.

Deze bijzondere prestaties kunnen in het algemeen enkel bekomen worden door een specifieke constructie van de deur en hangen af van de zorg waarmee de plaatsing van het ganse deurelement gebeurt (zie "Levering en controle op de bouwplaats" § 1.3.)

Hieruit volgt dat de elementen van de deur (vleugel, omlijsting, hang- en sluitwerk, de afmetingen van de deur, enz.) gekozen moeten worden binnen de beperkingen van onderhavige goedkeuring (zie "Levering en controle op de bouwplaats" § 1.3.)

2 MATERIALEN ⁽¹⁾

De merknaam en de karakteristieken van elk der samenstellende materialen zijn gekend door het ANPI-BOSEC-Benor-Atg bureau. Ze worden steekproefsgewijze geverifieerd door een afgevaardigde van de door ANPI-BOSEC aange-deuide inspectie-instelling.

2.1 Deurvleugel

- Vurenhout: Epicéa, bot. naam : Picéa abies, volumemassa: min. 415 kg/m³ bij H.V. 8 à 12%
- Hardhout: spintvrij, volumemassa: min. 550 kg/m³ bij max. H.V. 15% (voorbeelden: tabel 1)
- Vlasspaanderplaat: volumemassa: min. 365 kg/m³, H.V. max. 8%
- Houtvezelplaat: "Hardboard", volumemassa: min. 900 kg/m³, of "MDF", volumemassa: min. 750 kg/m³, H.V. max. 8%
- Schuimvormend product: Palusol : dikte: 2 mm
Interdens : dikte 1 mm
- Neutrale siliconen
- Brandwerende beglazing (zie § 3.1.1.6)
- Brandwerend rooster (zie § 3.1.1.7)

Tabel 1 : Harde houtsoorten		
Commerciële naam	Botanische naam	Volumemassa bij 15 % H.V. (kg/m ³)
Dark Red Meranti	Shorea sp. div.	550 - 850
Afzelia	Afzelia Africana	750 - 900
Eik	Quercus sp. div.	650 - 750
Merbau	Intsia Bakeri	750 - 1020
Wenge	Milletia Laurenti	800 - 1000
Beuk	Fagus sylvatica	650 - 750
Ramin	Gonystyllus S.P.P.	600 - 750

2.2 Omlijsting

- Hardhout: spintvrij, volumemassa: min. 550 kg/m³ bij max. H.V. 15% (voorbeelden: tabel 1)
- Multiplex : WBP, kwaliteit 72 - 100 volgens STS 31 EN 53
- Panzerholz: fabrikant: Dillignit, volumemassa: min. 1350 kg/m³
- Houtvezelplaat "MDF", volumemassa: min. 700 kg/m³;
- Geëxtrudeerde alu-profielen "Idea"-omlijsting
- Stalen omlijstingen: staal of verzinkt staal, dikte: 1 mm tot 1,5 mm
- Stalen T-profielen, sectie: 25 x 25 x 3 mm
- Rotswol: (vb. Rockwool Lapinus 211) - initiële nominale volumemassa: 30 à 45 kg/m³
- Polyurethaanschuim: Promafoam-C (Promat nv), Firefoam 1C (SA Odice), Soudafoam FR 2K, FR Click & Fix of 1KFR (Soudal nv), 2-componentenschuim Hilti CF162 (Hilti nv) of 1-componentenschuim Hilti CF-1750/B2 (Hilti nv).

2.3 Hang- en sluitwerk

- Scharnieren : zie § 3.1.3.1.
- Sluitwerk : zie § 3.1.3.2.
- Toebehoren : zie § 3.1.3.3.

2.4 Scheidingswand

1 Het raamwerk

- verzinkt stalen U-profiel (type : MSH 50 of hoger) met een sectie van 40 x 50 x 40 x 0,6 mm
- verzinkt stalen C-profiel (type : MSV 50 of hoger) met een sectie van 6 x 48 x 58,8 x 51 x 6 x 0,6 mm
- soepele afdichtingsbanden (handelsnaam: PE/30) met een initiële sectie van 30 x 6 mm
- vurenhouten raamwerk met een sectie van steunbalken 100 x 60 mm.
- hardhouten raam- en deurconstructie, sectie 94 x 23 mm gecombineerd met J-profielen 75 x 17 x 10 x 1,5 mm en basisprofielen 25 x 55 x 1.5 mm

2 De wandpanelen

- gipskartonplaten, dikte: 12,5 mm
- houtspaanelen, dikte: 18 mm, volumemassa: min. 650 kg/m³ met vinylbekleding (Interwand).

3 De isolatie

- glaswolmatten: dikte: 50 mm, volumemassa: min. 16 kg/m³, fabrikant: Isover
- rotswolplaten: dikte: 45 mm en/of 60 mm, volumemassa: min. 45 kg/m³ (Interwand-Promat)

3 ELEMENTEN ⁽¹⁾

3.1 Enkele en dubbele draaideur zonder boven-paneel

3.1.1 Deurvleugel

De standaard deurvleugel bestaat uit:

3.1.1.1 Een kern van spaanplaat op basis van vlasvezels met een dikte van 33 mm.

3.1.1.2 Een kader

- Ofwel een kader uit vurenhout of hardhout, bestaande uit 2 stijlen en 2 dwarsregels van 33 mm breedte x 33 mm dikte. In het kader is een gleuf aangebracht van 26 x 2 mm waarin een schuimvormend product, sectie: 25 x 1,9 mm, wordt aangebracht (fig. 1a). Bijkomend kunnen op het kader hardhouten kantlatten (2 of 4-zijdig), al dan niet zichtbaar, sectie: 40 mm x max. 12 mm worden aangebracht (fig. 1b). Indien een deursluiser wordt toegepast, kan eventueel een bijkomende horizontale dwarsregel in het kader worden voorzien.
- Ofwel een kader uit vurenhout of hardhout van 33 mm breedte x 33 mm dikte zonder schuimvormend product in de stijlen of in de stijlen en de dwarsregels bij respectievelijk 2 of 4, al dan niet zichtbare hardhouten kantlatten, sectie: 40 mm x 12 tot max. 25 mm. In deze kantlatten wordt het schuimvormend product geïntegreerd in de kantlat zelf (fig. 1c).
- Een zelfde constructie wordt toegepast voor de kantlatten type "Citadelle" van 42 x 12 tot max. 25 mm (fig. 1d)
- Bij bovenstaande constructies kan het schuimvormend product in de dwarsregels vervangen worden door een zichtbaar, doorlopend (over de volledige breedte tot ca. 3 mm van elke zijkant) strook schuimvormend product in kunststofmantel (sectie : 15 x 2,8 mm) (fig. 1e of 1g). Dit product wordt aangebracht in een daartoe aangepaste uitsparing. Bij deurvleugels, voorzien van kantlatten, mag het product aan beide zijden stoppen tegen de kantlat
Eventueel mogen de dwarsregels voorzien worden van een bijkomende strook zichtbaar strook schuimvormend product in kunststofmantel (sectie : 15 x 2,8 mm) (fig. 1f en 1h).

3.1.1.3 De dagvlakken van de kern, evenals het kader, zijn bedekt met een daarop verlijmd houtvezelplaat "hardboard" of "MDF" (dikte: 3 - 5 mm).

Bij de toepassing van

- houtvezelplaten met een dikte van 5 mm op een kader van 33 mm,
 - houtvezelplaten met een dikte van 3 mm en een vulling van minimaal 390 kg/m³,
 - of een deurdikte van min. 49 mm,
- kunnen in het deuropervlak groeven met een max. diepte van 2 mm worden aangebracht (design - deuren).

3.1.1.4 Makelaars

- Op elke deurvleugel van een dubbele deur wordt een hardhouten makelaar, min. sectie: 40 x 13 mm, geplaatst (fig. 2a tot 2c)
- Bij dubbele deuren met opdekspinning (gangvleugel) en tegenopdekspinning (standvleugel) zonder makelaars wordt het schuimvormend product in het kader of in de kantlat ingewerkt (fig. 2d tot 2f)

3.1.1.5 Afwerking

De houtvezelplaat kan volgende afwerkingen krijgen:

- een verf-, lak- of vernislaag,
- één van volgende bekledingslagen in een dikte van ten hoogste 1,5 mm
 - een houtfineerlaag, houtsoort naar keuze,
 - een gelamineerde kunstharstplaat,
 - een P.V.C.-bekleding,
 - een textielbekleding,
 - een desktoppbekleding.

Deze bekledingslaag bedekt de volledige dagvlakken van de deurvleugel, eventueel met uitzondering van de hardhouten kantlatten.

De smalle kanten van de deur blijven onbedekt of worden bekleed met één van de volgende materialen:

- een verf-, lak- of vernislaag
- gemelamineerde papierstrips, dikte: max. 1 mm
- strips in kunststof, dikte: max. 1 mm
- strips in houtfineer, dikte: max. 2,5 mm

3.1.1.6 Beglazing

De deurvleugel kan desgevallend door de fabrikant worden voorzien van één of meerdere boven elkaar geplaatste, rechthoekige brandwerende beglazingen van onderstaande types :

Type	Min. dikte
Pyrobel (Glaverbel nv)	12 mm
Pyrostop (Flachglas AG)	15 mm
Pyrobel in versterkte versie	16 mm

Pyrobel in versterkte versie bestaat uit Pyrobel (min. dikte : 12 mm), waaraan een transparante of matte PVB-film en 3, 4 of 6 mm klare float zijn toegevoegd.

Elke beglazing voldoen aan onderstaande voorwaarden:

Max. oppervlakte	1,34 m ²
Max. hoogte	1710 mm

Veelhoekige beglazingen zijn eveneens toegelaten voor zover de omschreven rechthoek binnen bovenvermelde afmetingen valt.

De beglazing wordt tussen hardhouten of MDF-glaslatten (minimale sectie van de omschreven rechthoek: 20 mm x 30 mm of 22 x 22 mm) aangebracht met behulp van houten stelblokken en siliconen (fig. 3a).

Bij deuren met meerdere beglazingen of bij een glasoppervlakte groter dan 1 m² of bij een glashoogte (breedte in het geval van een bovenpaneel) groter dan 1300 mm wordt(en) deze beglazing(en) in een bijkomend kader in vurenhout met een minimale sectie van 30 mm x 33 mm, dat in de deurvleugel is aangebracht, geplaatst (fig. 3b).

De beglazing(en) moet(en) nochtans omringd zijn door een volle sectie met een minimale breedte van:

	Volle sectie (fig. 3c)
S ₁ , S ₂ , S ₃	140 mm
S ₄	225 mm
S ₅	150 mm

De plaatsing van ronde beglazingen (max. Ø 450 mm) is eveneens toegelaten. De bovenvermelde s_i - waarden dienen te worden gerespecteerd. De glaslatten, met dezelfde sectie als voor de rechthoekige beglazingen, worden in dit geval uitgefreesd.

De rechthoekige of veelhoekige beglazingen mogen eveneens worden voorzien van afgeronde hoeken met een maximale straal van 225 mm. De afgeronde delen van de glaslatten worden in dit geval uitgefreesd. De bovenvermelde s_i - waarden dienen te worden gerespecteerd.

3.1.1.7 Brandwerend rooster

De deurvleugel kan desgevallend door de fabrikant worden voorzien van een of meerdere brandwerende roosters van onderstaande types.

3.1.1.7.1 Type 1: RENSON 465/2 (fig. 4a)

Max. afmetingen (hoogte x breedte) : 190 x 290 mm.

Het rooster is samengesteld uit strippen schuimvormend product beschermd door middel van een PVC omhulsel (sectie : 45 x 6 mm).

Het rooster wordt in een kader in dennenhout (minimale sectie : 30 mm x 33 mm), die in de deurvleugel is aangebracht, geplaatst. Het wordt in de deurvleugel bevestigd met hardhouten latten (sectie: 12 x 15 mm) waarop een aluminiumprofiel (sectie: 28 x 20 x 1 mm) is vastgeschroefd. Het rooster is langs één zijde aan het aluminiumprofiel bevestigd door middel van ingewerkte schroeven.

De volle secties rondom de roosters dienen te voldoen aan de volle secties rondom de beglazingen vermeld in paragraaf 3.1.1.6.

3.1.1.7.2 Type 2: RENSON Type 466 (fig. 4b)

Max. afmetingen (hoogte x breedte) : 200 x 380 mm.

Dit ventilatierooster heeft dezelfde opbouw en inbouw als beschreven voor Type 1. Enkel de hardhouten deklattjes hebben een sectie van 25 x 5 mm.

De volle secties rondom de roosters dienen te voldoen aan de volle secties rondom de beglazingen vermeld in paragraaf 3.1.1.6.

3.1.1.7.3 Type 3: Fire Vac (Fabrikant : Proseco sa) (fig. 4c)

Max. afmetingen (hoogte x breedte) : 250 x 250 mm.
Het ventilatierooster is samengesteld uit lamellen schuimvormend product in PVC-omhulsel (totale breedte: 60 mm, dikte van de lamel: 4 mm). De lamellen worden op hun plaats gehouden door middel van holle PVC-inlasstukken. De afstand tussen de lamellen bedraagt 8 mm. Dit geheel is omgeven door een kader, eveneens opgebouwd uit lamellen, identiek aan deze van het eigenlijke rooster.

Het rooster wordt in de deur bevestigd door middel van hardhouten latjes (min. sectie 25 x 20 mm) langs beide zijden van de deur. Deze latjes zijn met nagels en door verlijming aan de deurvleugel bevestigd.

De volle secties rondom de roosters dienen te voldoen aan de volle secties rondom de beglazingen vermeld in paragraaf 3.1.1.6.

3.1.1.7.4 Type 4: Rf-Technologies Type GV1 (fig. 4d)

Max. afmetingen (hoogte x breedte) : 200 x 400 mm.
Het rooster is samengesteld uit strippen schuimvormend product, beschermd door middel van een PVC-omhulsel (sectie 40 x 6 mm).

Het rooster wordt zonder binnenraamversterking in de uitgefreesde opening van het deurblad geplaatst en bevestigd met hardhouten latjes sectie 22 mm x 10 mm x 8 mm (schuinhellend).

De volle secties rondom de roosters dienen te voldoen aan de volle secties rondom de beglazingen vermeld in paragraaf 3.1.1.6.

3.1.1.7.5 Type 5: Pyro Protection (fig. 4e)

Max. afmetingen (hoogte x breedte) : 300 mm x 500 mm
Het rooster is samengesteld uit horizontale en verticale strippen schuimvormend product, beschermd door middel van een PVC-omhulsel (sectie 40 x 6 mm – afstand tussen de horizontale strippen: 15 mm, afstand tussen de verticale strippen: 92 mm).

Het rooster wordt zonder binnenraamversterking in de uitgefreesde opening van het deurblad geplaatst en bevestigd met hardhouten latjes sectie 22 mm x 7 mm.

De volle secties rondom de roosters dienen te voldoen aan de volle secties rondom de beglazingen vermeld in paragraaf 3.1.1.6.

3.1.1.8 Afmetingen

De afmetingen van elke deurvleugel dienen binnen de volgende uiterste waarden te liggen:

Afmetingen in mm	Minimum	Maximum
Enkele deuren		
Hoogte	500	2315
Breedte	350	1240
Dubbele deuren		
Hoogte	1400	2315
Breedte van de dienstvleugel	305	1240
Breedte van de halfvaste vleugel	200	1240

De minimale dikte, onafhankelijk de bekleding, bedraagt 38,5 mm.

Het verschil in breedte tussen de twee deurvleugels van een dubbele deur bedraagt maximaal 715 mm.

De verhouding hoogte/breedte van elke deurvleugel is groter dan of gelijk aan 1.

3.1.2 Omlijstingen

De omlijstingen kunnen zowel driezijdig (verticale zijden en bovenzijde) als vierzijdig (rondom de deurvleugel) worden uitgevoerd, tenzij door reglementaire bepalingen verboden.

3.1.2.1 Houten omlijstingen

Indien de houten omlijsting 4-zijdig wordt uitgevoerd kan de onderzijde ofwel identiek aan de bovenste dwarsregel uitgevoerd worden ofwel bestaat deze uit een vlakke hardhouten lat met een minimale sectie van 75 x 21 mm.

3.1.2.1.1 Type 1: Theuma prefab-kozijn (fig. 5a)

Het prefab kozijn is samengesteld uit een deurkast, min. dikte: 18 mm, en deklatten, dikte: 12 mm, min. breedte: 90 mm, uit multiplex of brandvertragende houtspaanderplaat, type Anti-flam van Spano nv, of MDF. In de deurkast is een hardhouten of MDF-aanslaglat, sectie: min. 22 x 22 mm, 4 mm verzonken aangebracht. Deze aanslag kan eventueel voorzien worden van een ingewerkt dempingsprofiel met lip, of een op te kleven dempingsprofiel in TPS (fabrikant: Deventer en Dipro). De deklatten in L-vorm worden met tand- en groefverbinding verlijmd gemonteerd met de deurkast.

3.1.2.1.2 Type 2 : Hardhouten, multiplex of MDF omlijsting (fig. 5b)

De omlijsting bestaat uit een hardhouten, multiplex of MDF-deurkast, dikte: min. 18 mm, waarin een aanslaglat, sectie: min. 22 mm x 22 mm, 2 mm verzonken wordt aangebracht. De omlijsting kan eventueel worden afgewerkt met deklatten in een houtsoort naar keuze (fig. 5b).

3.1.2.1.3 Type 3 : Hardhouten deurkozijn (fig. 5c en 5d)

Het deurkozijn bestaat uit een hardhouten kader met een minimum sectie van 60 x 55 mm (fig. 5c) of 37 x 75 mm (fig. 5d). In dit kader is een sponning aangebracht van 41 mm op 19 mm, tolerantie: ± 1 mm, die de deuraanslag vormt.

3.1.2.1.4 Type 4 : Omlijsting Euro-collection (fig. 5e)

Deze omlijsting kan enkel worden toegepast voor enkele deuren.

De omlijsting bestaat uit een vast gedeelte en een aanvullende verstelbare binnenkast, beide vervaardigd uit houtvezelplaat "MDF", volumemassa: min. 750 kg/m³.

Het vaste gedeelte heeft een sectie van 35 x 90 mm en is voorzien van volgende uitsparingen:

- 8 x 8 mm voor het aanbrengen van afdeklatten,
- 5 x 19 mm waarin een aanslaglat van 14 x 60 mm, voorzien van een PVC-afdichtingsprofiel, verlijmd wordt,
- 8 x 20 mm voor de aansluiting met de aanvullende binnenkast.

De aanvullende binnenkast heeft een dikte van 35 mm en een breedte die aangepast is aan de muurdikte. Aan één zijde is de aanvullende binnenkast voorzien van een tand met een sectie van 20 x 8 mm, die past in de overeenstemmende uitsparing in het vaste gedeelte van de omlijsting. Verder is er een uitsparing met een sectie van 8 x 8 mm voor het aanbrengen van afdeklatten.

De ruimte tussen de omlijsting en de muur wordt enkel ter hoogte van het vast gedeelte opgevuld met rotswol.

Op de omlijsting worden langs beide zijden afdeklatten van 38 x 12 mm in houtvezelplaat "MDF" aangebracht. In de afdeklatten is een uitsparing van 8 x 4 mm voorzien, waardoor een tand gevormd wordt die past in de overeenstemmende gleuven in de vaste en verstelbare gedeelten van de omlijsting.

3.1.2.1.5 Type 5 : Omlijsting Idea (fig. 5f)

Deze omlijsting mag alleen worden toegepast voor enkele deuren.

De Idea-omlijsting bestaat uit twee geëxtrudeerde aluminium profielen, met tussenin een WBP-multiplier of MDF, dikte: 18 mm. In de aluminium aanslag is een hardhouten lat aangebracht. De speling tussen de omlijsting en de muur wordt opgevuld met rotswol.

De aluminium aanslag bevat een PVC deuraanslag- en schroefafdekingsprofiel waarachter een strip schuimvormend product 16 mm x 2 m is aangebracht.

De fabrikant is Bogoma Productiemaatschappij nv te Bekkevoort (Theuma nv).

3.1.2.1.6 Houten omlijstingen met dempingsprofiel

Bij de houten deuromlijstingen mag in de aanslag een hol kunststof dempingsprofiel met een maximale hoogte van 7 mm en een maximale breedte van 12 mm worden aangebracht. Voor de plaatsing van het dempingsprofiel wordt in de aanslag ter plaatse van de aansluiting van de deurvleugel met de omlijsting een uitsparing van max. 12 mm x 3 mm aangebracht. In het midden van deze uitsparing wordt een zaagsnede van max. 8 mm x 4 mm aangebracht, waarin het kunststof dempingsprofiel wordt vastgekleipt. In gesloten toestand mag de afstand tussen de aanslaglat en de deurvleugel niet groter zijn dan 2 mm.

De afmetingen van de aanslaglat dienen zodanig te worden aangepast dat een netto sectie van 20 mm x 22 mm overblijft (zie fig. 5g).

3.1.2.2 Stalen omlijstingen

Indien de stalen omlijsting 4-zijdig wordt uitgevoerd, wordt de onderzijde identiek aan de bovenste dwarsregel uitgevoerd.

3.1.2.2.1 Opgegoten stalen omlijstingen

Deze omlijstingen worden volledig met beton opgegoten. De hieronder beschreven omlijstingen kunnen eveneens in roestvrij staal met dezelfde dikte uitgevoerd worden.

3.1.2.2.1.1 Type 1 (fig. 5h)

De omlijsting bestaat uit een staalprofiel van 1,5 mm dik. In de aanslagplooï van het profiel zijn al of niet perforaties aangebracht. Een éénlippig of drielippig neopreen dichtingsprofiel is voorzien in de aanslag. Een kunststof PVC clips is voorzien aan de buitenzijde van de plooi in de omlijsting met perforaties.

De fabrikant is de firma nv CSF Léonard André te Blegny.

3.1.2.2.1.2 Type 2 (fig. 5i)

De omlijsting bestaat uit een verzinkte staalplaat van 1,5 mm dik. Ter plaatse van de aanslag is een groef voorzien waarin een neopreen dichtingsprofiel is aangebracht.

De fabrikant is de firma TURNHOUTSE METAALWERKEN pvba, Visbeekstraat 26 te Turnhout.

3.1.2.2.1.3 Type 3 (fig. 5j en 5k)

De omlijsting bestaat uit een verzinkte staalplaat van 1,5 mm dik. Ter plaatse van de aanslag van 25 x 43 mm is een groef voorzien waarin een neopreen dichtingsprofiel is aangebracht.

De uitvoering volgens fig 5k heeft een aanslag van 15 x 33 mm welke kan variëren tot de volledige wanddikte. In dit laatste geval wordt de aanzichtzijde van het kozijn aan de tegenoverliggende zijde van de deur verbreed tot 45 mm.

De fabrikant is de firma Ets. H. SYMONS, Brusselsesteenweg 157 te 1840 Epegem.

3.1.2.2.1.4 Type 4 (fig. 5l)

De deuromlijsting bestaat uit twee uit staalplaat geplooid profielen, dikte: 1,5 mm. Tussen beide profielen is een strip kunststof PVC (sectie 30 x10 mm) voorzien. De twee profielen zijn aan elkaar bevestigd door middel van bouten M8. De fabrikant is de firma Vanderplanck Metalworks nv te Bois d'Haine. De omlijsting is voorzien van 3 of 4 stalen stiftscharnieren van 80 mm met slijtring (Simons Werke) per deurvleugel.

De uitvoering volgens fig. 5m is gemaakt uit één geplooid profiel, dikte: 1,5 mm, met geïntegreerde dichtingsaanslag.

3.1.2.2.1.5 Type 5 (fig. 5n)

De deuromlijsting bestaat uit 2 staalprofielen, dikte: 1,5 mm, die aan elkaar bevestigd zijn door stalen plaatjes. Deze plaatjes zorgen er tevens voor dat de profielen op afstand gehouden worden. In de aanslag van het kozijn is een afdichtingsprofiel op basis van PVC voorzien. De ruimte tussen de omlijsting en het metselwerk wordt opgegoten met beton.

De fabrikant is de firma Theuma Metal Industries te Bunschoten (NL).

3.1.2.2.1.6 Type 6 (fig. 5o)

De omlijsting bestaat uit een geplooid staalplaat, dikte: 1,5 mm. Ter hoogte van de aanslag is een rechthoekige holte geplooid die voorkomt over gans de omtrek in de omlijsting. In deze plooi zijn op regelmatige afstand perforaties voorzien. In de holte is een voegdichting, handelsnaam Litaflex 2500, aangebracht.

De fabrikant is de firma FEIDERT te Luxemburg (Groot Hertogdom Luxemburg).

3.1.2.2.1.7 Type 7 (fig. 5p)

De omlijsting bestaat uit een geplooid staalplaat, dikte: 1,5 mm. Ter hoogte van de aanslag is een rechthoekige holte geplooid. In deze holte is een neopreen aanslagprofiel met gesloten cellen aangebracht. Ter plaatse van deze plooi zijn in de omlijsting rechthoekige perforaties (afmetingen : ± 20 x 3 mm, hartafstand : ± 25 mm), aangebracht.

De fabrikant is de firma BOOGAERTS bvba te Malle.

3.1.2.2.1.8 Type 8 (fig. 5q)

De omlijsting bestaat uit twee gegalvaniseerde geplooid profielen, dikte 1,5 mm, samengebracht en gepuntlast alle 400 mm ter hoogte van de aanslag.

In de aanslagholte wordt een dempingsprofiel in PVC aangebracht.

De omlijsting wordt door middel van vasthechtingsdoken verankerd bij het opgieten.

De fabrikant is de firma HÖRMANN te Genk.

3.1.2.2.1.9 Type 9 (fig. 5r)

De omlijsting bestaat uit een gegalvaniseerde staalplaat van 1,5 mm dik. Ter plaatste van de aanslag is een groef voorzien waarin een EPDM dichtingsprofiel is aangebracht. De fabrikant is de firma TURNHOUTSE METAALWERKEN pvba, Visbeekstraat 26 te Turnhout.

3.1.2.2.2 Niet opgegoten stalen omlijstingen**3.1.2.2.2.1 Type 1 (fig. 5s)**

In dit type omlijsting zijn uitsluitend enkele deuren toegelaten.

De tweedelige omlijsting bestaat uit een verzinkte staalplaat of inox-plaat (dikte : 1,5 mm). Deze worden op de muur bevestigd met metalen beugels en aan elkaar geschroefd achter de PVC-dichting.

De fabrikant is de firma nv CSF Léonard André te Blegny. De ruimte tussen de muur en de omlijsting wordt volledig opgevuld met rotswol, beton of brandvertragend PU-schuim. In dit laatste geval wordt een gispkartonstrook aangebracht in het deel van de omlijsting evenwijdig met de muur langs de scharnierzijde.

3.1.2.2.2.2 Type 2 (fig. 5t)

De omlijsting van de fabrikant Theuma Metal Industries te Bunschoten bestaat uit een geplooid staalplaat met een dikte van 1 mm tot 1,5 mm. Ter hoogte van de aanslag is in de omlijsting een holte voorzien, waarin een neopreen profiel is aangebracht. De omlijsting wordt aan de muur bevestigd met muurbeugels en opgevuld met gips.

3.1.2.2.2.3 Type 3 (fig. 5u)

De omlijsting van type 3 is op dezelfde manier vervaardigd als type 2. De bevestiging op de muur gebeurt echter met borgklauwen i.p.v. met muurbeugels. De omlijsting wordt tijdens het plaatsen opgevuld met gips.

3.1.2.2.2.4 Type 4 (fig. 5v)

In dit type omlijsting zijn uitsluitend enkele deuren toegelaten.

De tweedelige omlijsting uit verzinkte staalplaat (dikte : 1,5 mm) bestaat uit een voorkant en een achterkant die aan elkaar bevestigd zijn met schroeven. Op de voorkant zijn beugels gelast die op de muur bevestigd worden. Ofwel wordt achter deze omlijsting een strook palusol gekleefd en volledig opgevuld met Promafoam-C of wordt deze voorkant van de omlijsting volledig opgevuld met een speciale mortel (Knauf – Zadur) (fig. 5w).

De fabrikant is de firma Ets. H. Symons te Epegem.

3.1.3 Hang- en sluitwerk**3.1.3.1 Scharnieren of paumelles**

Aantal en plaats van de paumelles: zie § 5.3.1.

Types

a) *Paumelles voor houten en stalen omlijstingen (behalve IDEA-omlijsting):*
Roestvrijstalen paumelles, hoogte: 80 - 110 mm, diameter: 12 tot 16 mm
Stalen paumelles, hoogte: 80 - 140 mm, diameter: 16 mm
Paumelles Simons-Werke - serie Variant

b) *Paumelles uitsluitend voor houten omlijstingen:*
Aluminium paumelles ARGENTA 80/80A en 100/85A. Als middelste paumel kan de veerscharnier Argenta-close 80/80 aluminium toegepast worden. Ingewerkte scharnieren enkel van toepassing bij hardhouten kozijnen met een minimale sectie van 60 x 55 mm:

SOSS type 218 (70 x 120 mm)²

VICI type 1209 (70 x 160 mm)²

² Deze scharnieren dienen, zowel in de deurvleugel als in de omlijsting, aan de vijf ingebouwde zijden te worden beschermd door middel van schuimvormend product (min. dikte: 1 mm)

c) *Paumelles uitsluitend voor IDEA-omlijsting*
Aluminium paumelles IDEA, hoogte: 80 mm, diameter: 22 mm

d) *Scharnieren of paumellen voor niet-opgegoten metalen omlijstingen*

De afmetingen van de paumellen of scharnieren x/y zijn respectievelijk de hoogte en de totale breedte van de omschreven rechthoek van de scharnervleugel, gemeten tot de aslijn van de as van de scharnier. De productietoleranties op deze afmetingen bedragen ± 2 mm.

- inox of gegalvaniseerde kogelfits-scharnieren 90 x 90 (diameter knoop : 12 mm)
- inox of gegalvaniseerde kogelfitspaumellen (diameter knoop : 16 mm)

3.1.3.2 Sluitwerk**Krukken:**

Model en materiaal naar keuze met doorgaande metalen krukstaaf, met of zonder regelschroef, sectie 8 x 8 mm.

Vingerplaten of rozetten:

Naar keuze

De vingerplaten of rozetten worden op de deurvleugel bevestigd met schroeven die max. 20 mm diep in de deurvleugel indringen.

Ze mogen echter eveneens bevestigd worden met doorgaande schroeven met een maximale diameter van 8 mm voor zover deze schroeven doorheen de slotkast gaan. Doorgaande schroeven die zich buiten de slotkast bevinden, mogen nochtans eveneens toegepast worden op voorwaarde dat achter de vingerplaten een strip schuimvormend product (Interdens, dikte : 1 mm) wordt aangebracht.

Sloten:**Inbouwsloten:****Eenpuntslot met cilinder of baardsleutel met dag- en nachtschoot.**

De toegelaten inbouwsloten zijn sloten met stalen, getemperd stalen, messing of roestvrij stalen schoten, met een stalen of roestvrij stalen voorplaat en met een stalen slotkast met onderstaande afmetingen en gewicht. De stalen onderdelen kunnen eventueel zijn beschermd tegen corrosie.

De sloten zijn voorzien van een stalen krukstaaf met afmetingen van 8 x 8 mm.

Max. afmetingen van de slotkast :

- hoogte : 195 mm
- breedte : 16 mm
- diepte : 95 mm.

Max. afmetingen van de voorplaat van het slot :

- hoogte : 305 mm
- breedte : 26 mm
- dikte : 4 mm.

Maximaal gewicht van het slot : 1000 g.

Max. afmetingen van de uitsparing (freesaf rondingen niet inbegrepen) in de smalle kant van de deur vleugel voorzien voor de plaatsing van het slot :

- hoogte : hoogte van de slotkast + max. 5 mm
- breedte : dikte van de slotkast + max. 5 mm
- diepte : diepte van de slotkast + max. 5 mm.

De slotkast wordt langs de vijf zijden voorzien van een laag schuimvormend product (dikte: 1 mm). Het schuimvormend product wordt door de fabrikant meegeleverd met de deur vleugel.

Het slot wordt op de smalle kant van de deur vleugel bevestigd met behulp van schroeven.

De toegelaten cilinders zijn Europrofiel-cilinders met stalen, roestvrij stalen, getemperd stalen of messing onderdelen.

Speciale éénpuntsloten :

- Knopsloten met nachtschoot Type Weiser of Vachette.
- In de stalen omlijstingen kan een Technilock slot M3 2417 SA worden geplaatst. Het slot kan worden voorzien van een halve cilinder.

Meerpuntsloten met vlakke voorplaat van maximaal 20mm breedte:

- KfV Type 2300 en 4300 serie.
- ASSA ABLOY Serie 81 (T1081 & T1781)
- NEMEF type 4923

Opbouwsloten:

Model naar keuze met stalen, messing of roestvrij stalen schoten, met Europrofiel-cilinder en met stalen, of roestvrij stalen slotkast voor zover de doorgaande openingen in de deur vleugel zijn beperkt tot de opening voor de krukstaaf en de slotcilinder. De stalen onderdelen kunnen eventueel zijn beschermd tegen corrosie.

De sloten zijn voorzien van een stalen krukstaaf van 8 x 8 mm.

De opbouwsloten worden op de dagvlakken van de deur vleugel bevestigd met schroeven die maximaal 20 mm diep in de deur vleugel indringen.

Ze mogen echter eveneens worden bevestigd met doorgaande schroeven met een maximale diameter van 8 mm op voorwaarde dat tussen het slot en de deur vleugel een strip schuimvormend product (Interdens, dikte : 1 mm) wordt aangebracht.

Elektrische sloten :

- VingCard Electronic Locks Type 2100

Bij toepassing van dit type slot wordt de slotkast langs de vijf vlakken bekleed met schuimvormend product. Bovendien wordt aan de beide zijden van de deur vleugel een afstandshouder (dikte: 6 mm) voorzien waarin een laag schuimvormend product is aangebracht (fig. 23).

Grendels:

De vaste deur vleugel van de dubbele deuren wordt voorzien van twee grendels, één bovenaan en één onderaan de deur vleugel.

Hefgrendels: max. afmetingen:

- hoogte : 250 mm
- breedte : 17 mm
- diepte : 15 mm

Schuifgrendels: max. afmetingen:

- hoogte : 235 mm
- breedte : 25 mm
- diepte : 25 mm

3.1.3.3 Toebehoren

Alle hierboven beschreven deur vleunels mogen voorzien zijn van de volgende toebehoren (tenzij door reglementaire bepalingen verboden):

- *opgevezen deurknop*: op de dagvlakken van de deur vleugel bevestigd met schroeven die maximaal 20 mm diep in de deur vleugel indringen. Ze mogen echter eveneens worden bevestigd met doorgaande schroeven met een max. diameter van 8 mm voor zover deze schroeven doorheen de slotkast gaan. Doorgaande schroeven die zich buiten de slotkast bevinden, mogen nochtans eveneens toegepast worden op voorwaarde dat achter de deurknop een strip schuimvormend product (Interdens, dikte : 1 mm) wordt aangebracht;
- *aluminium of inox opgelijmde platen en/of vingerplaten*: maximale hoogte 300 mm, breedte: mag niet in contact komen met de aanslaglat, maximale dikte: 1 mm;
- *opgebouwd mechanisme dat de deur tot sluiten dwingt (in geval van brand), met of zonder mechanisme om de deur open te houden*;
- *sluitregelaars* : de dubbele zelfsluitende deuren (in geval van brand) worden uitgerust met een sluitregelaar,
- *ingebouwde deursluiters* : type PERKOMATIC, rondom beschermd met schuimvormend product "Interdens", dikte: 1 mm;
- *ingebouwde kabeldoorvoer* Abloy serie nr. 8811 (afmetingen : 480 x 22 x 17 mm). De boring voor de kabel (10 x 10 mm) is inwendig voorzien van een schuimvormend product en dient bij productie te worden aangebracht. De gegevens i.v.m. het aanbrengen van de boring zijn gekend door de door ANPI-BOSEC aangeduide inspectie-instelling.

- *tochtafsluiters:*
 - ingebouwde tochtstrip: type en merk gekend door het ANPI-BOSEC-Benor-Atg-bureau (fig 6a);
 - automatische tochtstrip ELLEMATIC SPECIAL 2 (fig. 6b);
 - bodemaftichting Planet Typ HS (fig. 6c).
 - bodemaftichting Planet KT (fig. 6d).

De tochtstrippen worden steeds door de fabrikant geplaatst.
- *spionoog* met een max. boordiameter van 15 mm en een lens uit glas of kunststof.
- *dievenklauwen*
Geharde stalen spillen (max. Ø : 10 mm; max. lengte : 36 mm) mogen aangebracht worden in het deurblad tussen de scharnieren. In het kozijn mogen stalen hulzen (max. Ø : 14 mm; lengte : 17 mm) aangebracht worden om de stalen klauwen te omvatten in gesloten toestand. In geval van een 18 mm omlijsting is het nodig plaatselijk een versterking (min. dikte : 5 mm) aan te brengen aan de muurzijde van de omlijsting.

3.2 Enkele of dubbele draaideuren met boven- en/of zijpanelen

3.2.1 Enkele en dubbele draaideuren met vast bovenpaneel zonder tussenregels (fig. 7, 7a en 7b)

De draaideuren met bovenpaneel worden geplaatst in de omlijsting zoals beschreven in § 3.1.2.

De deurvleugel(s) is(zijn) samengesteld zoals beschreven in § 3.1.1, behalve voor de bovenste dwarsregel(s), waar de gleuf met schuimvormend product in spiegelbeeld wordt gemonteerd. Voor het bovenpaneel geldt dezelfde constructie, doch hier is de onderste dwarsregel in spiegelbeeld geplaatst.

Een aanslag van 15 mm is in de bovenregel van de deurvleugel en in de onderregel van het bovenpaneel aangebracht.

In een stalen omlijsting wordt het bovenpaneel met ten minste 2 houten pennen in de bovenste dwarsregel van de omlijsting bevestigd. De bevestiging onderaan het bovenpaneel wordt door middel van een drevel/schroefverbinding gerealiseerd.

In het geval van een IDEA-omlijsting, wordt het bovenpaneel met vier schroeven vastgezet op de stijlen van de omlijsting.

In geval van een houten omlijsting wordt het bovenpaneel genageld.

Het bovenpaneel kan desgevallend door de fabrikant worden voorzien van een rechthoekige brandwerende beglazingen van één van de types beschreven in § 3.1.1.6.

De beglazing wordt op dezelfde wijze in het bovenpaneel aangebracht als in de deurvleugel (§ 3.1.1.6).

De beglazing moet nochtans omringd zijn door een volle sectie met een min. breedte van 140 mm aan de zijkanten en van min. 85 mm aan de onder- en bovenkant.

Max. toegelaten afmetingen:

- Deurvleugel:
 - hoogte en breedte volgens § 3.1.1.8.
- Bovenpaneel:
 - maximale hoogte: 580 mm
 - minimale hoogte: 170 mm
 - breedte: overeenkomstig de deurvleugel(s)

3.2.2 Enkele of dubbele draaideur met zij- en/of bovenpanelen met zichtbare tussenstijlen

De draaideuren volgens § 3.1. kunnen voorzien worden van volle of beglaasde zij- en/of bovenpanelen.

Wanneer verschillende deurelementen in serie geplaatst worden dienen zij onderling gescheiden te zijn door een penant die dezelfde eigenschappen en stabiliteit heeft als de wand waarin zij geplaatst zijn.

Deze panelen worden beschouwd als samenstellende deurelementen.

3.2.2.1 Enkele of dubbele deur opgehangen aan de omlijsting (fig. 8 en 8a tot 8c)

De zij- en bovenpanelen kunnen vol of beglaasd zijn.

Het zijpaneel bevindt zich steeds langs de slotkant van de deurvleugel. Hierdoor kan een enkele deurvleugel maximaal omringd worden door een bovenpaneel plus een zijpaneel en een dubbele deur door een bovenpaneel, wat het totaal aantal mogelijkheden beperkt tot de configuraties in fig. 8.

De omlijsting van het geheel bestaat uit een deurkozijn met een sectie van minimaal 70 mm x 57 mm of uit een deurkast over de ganse buitenomtrek (fig. 8a tot 8c).

De verschillende elementen worden onderling gescheiden door een zichtbare hardhouten dwarsregel of stijl met een globale sectie van 65 x 78 mm in geval van deurkast of van 70 x 78 mm ingeval van een deurkozijn (beiden eventueel bestaande uit twee samengevoegde stukken), waartegen het glas of het vulpaneel vastgezet wordt.

De beglazing beantwoordt aan de voorschriften van § 3.1.1.6.

De vulpanelen bestaan, zoals de deurbladen, uit een kern van vlaspaanplaat bekleed met een houtvezelplaat, zoals beschreven in § 3.1.1, evenwel steeds zonder kantlatten. Bij de vulpanelen wordt steeds een strip schuimvormend product in het kader geïntegreerd.

Afmetingen:

De totale afmetingen van het deurgeheel (vleugel(s) en boven- en/of zijpanelen) mogen de volgende waarden niet overschrijden:

- max. hoogte : 3500 mm;
- max. breedte : 2500 mm.

De afmetingen van elk der elementen afzonderlijk mogen de volgende waarden niet overschrijden:

- Deurvleugel(s):
 - min. en max. afmetingen: zie § 3.1.1.8
 - max. afmetingen beglazing(en): zie § 3.1.1.6.
- Panelen:

In tegenstelling tot de deurvleugels zijn er voor de panelen geen minimale afmetingen voorzien. Alle afmetingen zijn toegelaten voor zover zij niet groter zijn dan de hiernavolgende max. waarden:

 1. *Panelen met kern van spaanplaat*
 - a. *Zijpanelen:*
 - max. hoogte : 2315 mm
 - max. breedte : 1240 mm

Het paneel mag gedeeltelijk beglaasd zijn (fig. 8c).
 - b. *Bovenpanelen:*
 - max. hoogte : 1240 mm
 - max. breedte : 2315 mm
 2. *Volledig beglaasde panelen:*
 - max. hoogte : 2000 mm
 - max. oppervlakte : 2,4 m²

3.2.2.2 Enkele of dubbele draaideur opgehangen aan tussenstijlen (fig. 9 en 9a tot 9c)

De zij- en bovenpanelen kunnen vol of beglaasd zijn.

Het zijpaneel mag zich zowel langs de scharnierzijde als langs de slotzijde van de deurvleugel(s) bevinden, wat resulteert in het aantal mogelijkheden weergegeven in fig. 9.

De constructie is identiek aan deze van § 3.2.2.1, met dit verschil dat de verschillende elementen onderling worden gescheiden door een houten profiel met een sectie 95 mm x 88 mm (eventueel bestaande uit twee samengevoegde stukken), waaraan de deurvleugel opgehangen wordt en/of waartegen het glas of het vulpaneel aansluit (fig. 9a tot 9c). De omlijsting van het samengestelde deurelement bestaat uit een deurkozijn met een sectie van min. 88 mm x 57 mm of uit een deurkast over de ganse buitenomtrek.

Voor wat de deurvleugels betreft is het schuimvormend product steeds in de deurvleugel zelf aangebracht.

Voor de volle panelen is de constructie gelijk aan deze van de deurvleugel.

Afmetingen:

De totale afmetingen van het deurgeheel (vleugel(s) en boven- en/of zijpanelen) mogen de volgende waarden niet overschrijden:

- max. hoogte : 3500 mm;
- max. breedte : 3500 mm.

De afmetingen van elk der elementen afzonderlijk mogen de waarden gegeven in 3.2.2.1 niet overschrijden.

3.2.3 Enkele deur met modulaire panelen (fig. 10, 10 a en 10 b)

Het geheel bestaat uit modules waarin de deurvleugel al dan niet beglaasd en de volle of beglaasde panelen geplaatst worden en die met elkaar verbonden zijn door middel van stalen T-profielen (25 x 25 x 3 mm).

Elk T-profiel wordt door middel van 2 schroeven afwisselend langs de ene en langs de andere zijde van de symmetrielijntussen twee modules op de houten omlijstingen bevestigd. Deze T-profielen zijn beschermd met een laag schuimvormend product en worden afgedekt door een houten lat (min. sectie: 40 x 13 mm). Elke module bestaat uit een hardhouten omlijsting waarin een inkeping is voorzien voor het aanbrengen van de T-profielen (fig. 10a en 10b). Dit systeem laat toe meerdere modules aan elkaar te koppelen volgens de configuratie van fig. 10 d.i. met een maximum van 2 zijmodules (eventueel opgedeeld in verschillende verticale modules) langs elke kant van de deur. De verbinding met de ruwbouw geschiedt volgens de in § 5 beschreven wijze.

Afmetingen:

De totale afmetingen van het deurgeheel (vleugel(s) en boven- en/of zijpanelen) mogen de volgende waarden niet overschrijden:

- max. hoogte : 3500 mm;
- max. breedte : 3500 mm.

De afmetingen van elk der elementen afzonderlijk mogen de waarden gegeven in 3.2.2.1 niet overschrijden.

3.3 Draaideuren in lichte scheidingswanden

In onderstaande paragraaf wordt een beschrijving gegeven van de lichte scheidingswanden waarin de hierboven beschreven deurelementen kunnen geplaatst worden. De lichte scheidingswanden vallen niet onder deze technische goedkeuring met certificaat.

De brandweerstand van de hieronder beschreven wanden dient door een afzonderlijk beproevingsverslag of certificaat te worden aangetoond.

3.3.1 Enkele en dubbele, al of niet beglaasde, draaideur, met of zonder bovenpaneel, in lichte scheidingswanden, op basis van gipskartonplaten.

3.3.1.1 De scheidingswand type 1

De scheidingswand bestaat uit een houten of metalen raamwerk, aan beide zijden bekleed met twee lagen gipskartonplaten (fig. 11a en 11b).

3.3.1.1.1 Het raamwerk

Houten raamwerk

Het houten raamwerk bestaat uit houten stijlen en dwarsregels met een minimale sectie van 63 mm x 45 mm (spouwdikte: 63 mm).

De randkepers worden om de 600 mm aan de structuur bevestigd met behulp van schroeven en bijbehorende PVC-pluggen. Tussen de randkepers en de muur wordt een strook rotswol samengedrukt. De stijlen hebben een maximale asafstand van 600 mm.

Langs elke zijde van de deuropening wordt een verticale stijl (houten keeper met een minimale sectie van 63 mm x 45 mm) aangebracht. Bovenaan en eventueel onderaan de deuropening wordt een bijkomende dwarsregel (houten keeper met een minimale sectie van 63 mm x 45 mm) aangebracht.

Metalen raamwerk

Het metalen raamwerk uit Metal Stud-profielen bestaat uit twee horizontale randprofielen, twee randstijlen en tussenstijlen.

De bovenste en onderste dwarsregel bestaan uit een verzinkt stalen U-profiel (type MSH 50 of hoger) met een minimale sectie van 40 x 50 x 40 x 0,6 mm. De onderste dwarsregel kan eventueel worden onderbroken ter plaatse van de deurvlugel. De rand- en tussenstijlen bestaan uit verzinkt stalen C-profielen (type MSV 50 of hoger) met een minimale sectie van 6 x 48 x 48,8 x 51 x 6 x 0,6 mm. De randprofielen worden om de 800 mm aan de muur bevestigd met behulp van schroeven en bijbehorende PVC-pluggen.

Tussen de randprofielen en de muur wordt een strook rotswol of twee soepele afdichtingsbanden (handelsnaam: PE/30) met een initiële sectie van 30 x 6 mm samengedrukt.

De tussenstijlen worden om de 600 mm tussen de horizontale randprofielen geklemd.

Langs beide verticale zijden van de deuropening worden twee verticale stijlen (C-profiel, type MSV 50 of hoger, minimale sectie : 6 x 48 x 48,8 x 51 x 6 x 0,6 mm) aangebracht. Bovenaan en eventueel onderaan de deuropening wordt een dwarsregel (U-profiel, type MSH 50 of hoger, minimale sectie 40 x 50 x 40 x 0,6 mm) aangebracht.

Bij MSV50 of hoger worden de profielen rond de deuropening versterkt met behulp van een hardhouten balk (min. sectie: 50 x 50 mm). Voor de profielen vanaf MSV/MSH 100 die de deuropening vormen, wordt een strook multiplex (dikte : 18 mm) aangebracht voor de bevestiging van de deuromlijsting.

3.3.1.1.2 De wandpanelen

Beide zijden van het raamwerk worden bekleed met twee lagen gipskartonplaten, dikte: 12,5 mm. De twee lagen gipskartonplaten worden met verspringende voegen aangebracht.

De binnenste laag gipskartonplaten wordt om de 400 mm aan de stijlen geschroefd met behulp van zelftappende gefosfateerd stalen schroeven (afmetingen: 3,5 x 25 mm, type 212/25). De buitenste laag gipskartonplaten wordt om de 200 mm aan de stijlen geschroefd met behulp van zelftappende gefosfateerd stalen schroeven (afmetingen: 3,5 x 35 mm, type 212/35).

De voegen tussen de gipskartonplaten van de buitenste laag en tussen de gipskartonplaten en de muur worden afgewerkt met een voegband en met voeggips. De schroefkoppen worden eveneens afgewerkt met hetzelfde voeggips.

3.3.1.1.3 De isolatie

De ruimte tussen de gipskartonplaten kan eventueel worden opgevuld met glas- of rotswol.

3.3.1.2 De deurconstructie

3.3.1.2.1 De deurvlugel/bovenpaneel

De constructie van de deurvlugel en/of bovenpaneel is identiek aan deze beschreven in § 3.2.1.

De eventuele beglazing wordt op dezelfde wijze aangebracht als in de deurvlugel § 3.1.1.6.

3.3.1.2.2 De omlijsting

De deuren in scheidingswand type 1 kunnen worden geplaatst in houten omlijstingen zoals beschreven in § 3.1.2.1. types 1 tot 3, in stalen of roestvrij stalen opgegoten omlijstingen zoals beschreven in § 3.1.2.2.1. type 1, type 2 of type 3 (met een aanslag van 25 mm, zoals weergegeven in figuur 5j) en niet-opgegoten omlijstingen zoals beschreven in § 3.1.2.2.2.

De houten omlijsting dient over de volledige dikte van de wand te worden geplaatst. De opening tussen de metalen profielen aan de rand van de deuropening en de omlijsting wordt volledig uitgevoerd met behulp van multiplex stroken (fig. 11a).

De opgegoten stalen omlijstingen worden met behulp van bevestigingsbeugels aan de stijlen van de wand bevestigd. De holle ruimte (min. 50 mm) tussen stijlen en de omlijsting wordt volledig opgevuld met behulp van een spuitpleister. (fig. 11b).

Bij de niet-opgegoten omlijstingen wordt de ruimte tussen de wand en de omlijsting opgevuld zoals beschreven in de § 3.1.2.2.2.1. tot en met 3.1.2.2.2.4.

3.3.1.2.3 Hang en sluitwerk.

Het hang en sluitwerk is identiek aan dit beschreven in § 3.1.3.

3.3.2 Enkele of dubbele draaideuren, al dan niet beglaasd, in scheidingswanden op basis van fibersilicaatplaten (fig. 12)

3.3.2.1 De scheidingswand type 2

De scheidingswand bestaat uit een houten raamwerk, aan beide zijden bekleed met één laag fibersilicaatplaten (fig. 12) en heeft een brandweerstand van één uur (Rf 1h).

3.3.2.1.1 Het raamwerk.

Het houten raamwerk bestaat uit kepers van 63 x 45 mm zoals beschreven in § 3.3.1.1.1, echter met een asafstand van 625 mm.

De randkepers worden om de 500 mm op de ruwbouw bevestigd met schroeven en PVC pluggen S8. Tussen de muur en de bovenste randkeper wordt een ALSIJOINT-strook, initiële dikte: 12 mm, samengedrukt.

3.3.2.1.2 De wandpanelen

Beide zijden van het raamwerk worden bekleed met één laag fibersilicaatplaten "Promatect-H", dikte: 10 mm.

De fibersilicaatplaten worden om de 200 à 250 mm aan de stijlen geschroefd met behulp van zelftappende schroeven met een lengte van 40 mm.

Er mogen zowel horizontale als verticale voegen worden toegepast. De zichtbare zijde van de plaat kan eventueel zijn voorzien van afgeschuinde boorden. De randaansluitingen, de voegen en de bevestigingspunten worden geplamuurd.

3.3.2.1.3 De isolatie

De ruimte tussen de kepers wordt opgevuld met rotswol, dikte: 60 mm, volumemassa: ca. 45 kg/m³.

3.3.2.2 Deurconstructie

3.3.2.2.1 De deurvleugel

De constructie van de deurvleugel is identiek aan deze beschreven in § 3.1.1.

3.3.2.2.2 De omlijsting

De deuren in scheidingswand type 2 kunnen worden geplaatst in houten omlijstingen zoals beschreven in § 3.1.2.1. types 1 tot 3.

De houten omlijsting dient over de volledige dikte van de wand te worden geplaatst. De opening tussen de kepers aan de rand van de deuropening en de omlijsting wordt volledig uitgevoerd met behulp van multiplex stroken.

3.3.2.2.3 Hang- en sluitwerk

Het hang en sluitwerk is identiek aan dit beschreven in § 3.1.3.

3.3.3 Enkele, al of niet beglaasde, draaideuren en/of beglaasde ramen in scheidingswanden op basis van houtspaanderplaten

3.3.3.1 De scheidingswand type 3 "Interwand" (fig. 13a en 13b)

De scheidingswand is de systeemwand type Interluxe PL-V/M.

De systeemwanden worden opgebouwd uit:

- Een metalen raamwerk, opgebouwd uit onder-, boven- en zijregels waartussen op regelmatige afstanden stijlen worden geplaatst. Alle metalen onderdelen zijn elektrolytisch verzinkt.
- Tegen dit raamwerk worden bekledingsplaten onzichtbaar bevestigd.
- Tussen de platen wordt isolatie aangebracht.

De verschillende onderdelen zijn als volgt opgebouwd:

3.3.3.1.1 Het metalen raamwerk

Onderregel:

De onderregel is gevormd uit 2 J-profielen uit gemoffelde staalplaat, dikte: 1,5 mm, waarmee een samengestelde U wordt gevormd. Hij is ca. 22 mm terugliggend t.o.v. de beplating. Langs de plaatdragende zijde is de onderregel langs elke zijde voorzien van een gemoffeld stalen L-profiel, waarop de platen worden geplaatst. De onderregel is ter plaatse van de vloer en tussen de onderregel en de panelen voorzien van een geluidsafdichting in PVC schuimband met open cellen. Ter plaatse van de aansluiting met de vloer is een strip schuimvormend product (Interdens, sectie: 30 x 1 mm) aangebracht. De onderregel wordt aan de vloer bevestigd door middel van U-profielen die aan de vloer worden vastgeschroefd.

Bovenregel:

De bovenregel is gevormd uit een hardhouten plafondlat, sectie: 23 x 94 mm en 2 J-profielen uit gemoffelde staalplaat, dikte: 1,5 mm, waarmee een samengestelde U wordt gevormd. De profielen zijn ca. 22 mm terugliggend t.o.v. de beplating. De bovenregel is ter plaatse van de aansluiting tussen de plafondlat en de J-profielen en tussen de J-profielen en de panelen voorzien van een geluidsafdichting in PVC schuimband met open cellen. Ter plaatse van de aansluiting met het vaste plafond en tussen de plafondlat en de samengestelde U is een strip schuimvormend product (Interdens, sectie: 30 x 1 mm) aangebracht. De bovenregel wordt aan het vast plafond bevestigd door middel van U-profielen die aan het vast plafond worden vastgeschroefd.

Stijlen:

De stijlen zijn gevormd uit getrokken geperforeerde stalen profielen, dikte: 2 mm, sectie: 50 x 30 mm, voorzien van twee gipskartonstroken. Langs de plaatdragende zijde zijn de stijlen voorzien van een geluidsafdichting in PVC schuimband met open cellen.

Muurprofielen:

De muurprofielen bestaan uit twee L-profielen in gemoffelde staalplaat, dikte: 1,5 mm, langs de muurzijde voorzien van een geluidsafdichting in PVC schuimband met open cellen. De muurprofielen worden aan de muur bevestigd met stalen U-profielen die in de muur worden vastgeschroefd.

3.3.3.1.2 De wandpanelen:

Aan beide zijden van het raamwerk worden 18 mm dikke houtspaanderplaten, volumemassa: min. 630 kg/m³, bevestigd.

Deze houtspaanderplaten zijn afgewerkt met:

1. vinyl van hoge kwaliteit op textielrug, min. 320 g/m² (uitvoering PL-V);
2. melamine toplaag, dikte: ca. 0,1 mm, min. 120 g/m² (uitvoering PL-M);
3. andere mogelijke afwerkingen: textiel, houtfijneer of stratifié, max. dikte: 1,5 mm.

Op de verticale zijden worden de panelen met schroeven bevestigd tegen de stijlen met verdeckte stalen haakjes, stalen U-profielen en aluminium H-profielen. De schroefkoppen worden afgedicht met een U-vormig clipsprofiel in PVC, kleur naar keuze, zodat een in hetzelfde vlak liggende voeg van 15 mm breed ontstaat.

Modulering:

- breedte : max. 1200 mm;
- hoogte : max. 3000 mm;
- dikte : 93 mm.

3.3.3.1.3 De isolatie:

De wand wordt inwendig geïsoleerd met een rotswolmat, dikte: 45 mm, volumemassa: ca. 35 kg/m³.

3.3.3.2 De deurconstructie

In dit type scheidingswand zijn uitsluitend enkele deuren toegelaten.

3.3.3.2.1 De deurvleugel

De constructie van de deurvleugel is identiek aan deze beschreven in § 3.1.1.

3.3.3.2.2 De omlijsting

De deuren in scheidingswand type 3 kunnen worden geplaatst in hardhouten deurkozijnen zoals beschreven in § 3.1.2.1. type 3, echter met een sectie van 93 x 57 mm. Het deurkozijn wordt zodanig geprofileerd dat het op dezelfde wijze als de wandpanelen aansluit op de stijlen. Het kozijn wordt met behulp van schroeven tegen de zijkant van de stijl bevestigd. Tussen de stijl en de omlijsting wordt een strook schuimvormend product (Interdens, sectie: 30 x 1 mm) aangebracht.

3.3.3.2.3 Hang en sluitwerk

Het hang- en sluitwerk is identiek aan dit beschreven in § 3.1.3.

3.3.4 Enkele, al dan niet beglaasde, draaideuren en/of beglaasde ramen in scheidingswanden op basis van houtspaanderplaten**3.3.4.1 De scheidingswand type 4 "Degotte" (fig. 14)**

De scheidingswand is de systeemwand type Degotte Units

3.3.4.1.1 Het houten raamwerk

Het raamwerk bestaat uit Noords grenen (Pin du nord) met een minimale sectie van 35 x 58 mm. De asafstand tussen de verticale stijlen bedraagt maximaal 408 mm.

3.3.4.1.2 De wandpanelen

Beide zijden van het raamwerk worden bekleed met samengestelde houtspaanderplaten (min. volumemassa : 680 kg/m³) van 22 mm en 12 mm gemelamineerd (klasse A1). De houtspaanderplaat van 22 mm wordt op het raamhout gelijmd (PU-lijm) en geschroefd. De gemelamineerde houtspaanderplaat (klasse A1) wordt vervolgens hierop gelijmd (PU-lijm), doch de plaatranden mogen niet samenvallen.

3.3.4.1.3 De isolatie

De ruimte tussen de kepers wordt opgevuld met een halfharde glaswolplaat (dikte : 60 mm; volumemassa : ca. 17 kg/m³, bv. URSA 30).

3.3.4.2 De deurconstructie

In dit type scheidingswand zijn uitsluitend enkele deuren toegelaten.

3.3.4.2.1 De deurvleugel

De constructie van de deurvleugel is identiek aan deze beschreven in § 3.1.1.

3.3.4.2.2 De omlijsting

De deuren in scheidingswand type 4 kunnen geplaatst worden in houten omlijstingen zoals beschreven in § 3.1.2.1. Type 1 tot 3.

De houten omlijsting dient over de volledige dikte van de wand geplaatst te worden, en wordt door middel van nagels of schroeven in de houten stijlen bevestigd. De opening tussen de kepers aan de rand van de deuropening en de omlijsting wordt volledig opgevuld met brandvertragend PU-schuim of rotswol.

3.3.4.2.3 Hang- en sluitwerk

Het hang- en sluitwerk is identiek aan dit beschreven in § 3.1.3.

3.3.5 Enkele, al of niet beglaasde, draaideuren in verplaatsbare scheidingswanden van het type BEDDELEEM JB2000 Rf30

3.3.5.1. De scheidingswand (fig. 14a)

De scheidingswand (dikte: 100 mm) bestaat uit een metalen raamwerk, aan beide zijden bekleed met één laag houtspaanplaten met een dikte van 18 mm.

3.3.5.1.1. Het raamwerk

- Het raamwerk bestaat uit metalen randprofielen, namelijk een plint- en plafond profiel (U-profiel, sectie : 78 x 63 x 78 x 1 mm), en twee muuraansluitingsprofielen (aluminium klemprofiel, omschreven rechthoek : 104 x 35 mm). Deze profielen worden om de ca 500 mm met slagpluggen bevestigd. Indien de aansluiting voldoende vlak is, wordt de dichting tussen de profielen en de ruwbouw alsook tussen profielen en panelen uitgevoerd met polyethyleen schuimbandjes met een initiële dikte van 3 mm. In het andere geval dient tussen de randprofielen en de vloer/plafond/wand een strook rotswol te worden samengedrukt.
- Tussen het plint- en het plafondprofiel worden verticale stalen C-profielen (sectie: 12 x 30 x 60 x 30 x 12 x 1,5 mm; maximale asafstand : 1500 mm) geplaatst. Deze profielen zijn geperforeerd ten behoeve van het inhaken van de wandpanelen. Onderaan steunt het C-profiel op een regelvoet met schroefstang M12. De C-profielen worden nergens aan bevestigd.
- Langs beide verticale zijden van de deuromlijsting wordt eveneens hetzelfde metalen C-profiel voorzien. In dit geval wordt het C-profiel aan de beugels van de deuromlijsting vastgeschroefd.
- In het plintprofiel worden spaanplaat blokken gelegd, zonder bijkomende bevestiging, doorsnede 60 x 54 mm. De blokken bestaan uit op elkaar gelijmde spaanplaatstroken. In het plafondprofiel worden dezelfde houten blokken geplaatst. Zij worden om de 500 mm aan het plafond bevestigd. In de muuraansluiting wordt een spaanplaatlat van 18 x 55 mm geplaatst. Deze wordt om de 500 mm aan de muur bevestigd door middel van twee rijen slagpluggen.

3.3.5.1.2. De wandpanelen

Beide zijden van het raamwerk worden voorzien van één laag houtspaanplaat van 18 mm dik met een decoratieve afwerking.

Op de niet zichtbare verticale langs zijden van de panelen worden om de ca 500 mm stalen paneelhaken geschroefd. Door middel van de paneelhaken worden de panelen in de perforaties van de C-profielen opgehangen.

3.3.5.1.3. De isolatie

De ruimte tussen de houtspaanplaten wordt opgevuld met één laag rotswolplaten (dikte: 60 mm, volumemassa: 45 kg/m³).

3.3.5.2. Deurgeheel (fig. 14b)

In deze verplaatsbare scheidingswanden zijn uitsluitend enkele deuren met zichtbaar schuimvormend product in kunststofmantel (sectie : 15 x 2,8 mm) (fig. 1e tot 1h), toegestaan.

3.3.5.2.1. De deurvleugel

De constructie van de deurvleugel is identiek aan deze beschreven in § 3.1.1.

Deze deurvleugel mag ook in 49 mm dikte toegepast worden.

3.3.5.2.2. Het bovenpaneel

De toepassing van een deur met bovenpaneel is niet toegestaan.

3.3.5.2.3. De omlijsting (fig. 14b)

De deurvleugel wordt geplaatst in een metalen omlijsting van het type Beddeleem JB2000.

De omlijsting bestaat uit geplooide staalplaat met een dikte van 1,5 mm. Ter plaatse van de aanslag is een holte in de omlijsting geplooid waarin een PVC dichtingsprofiel wordt aangebracht. Aan de binnenzijde van de omlijsting zijn stalen beugels gelast waartegen de verticale C-profielen van de wand worden geschroefd.

Onderaan de omlijsting zijn stalen vloerverbinders gelast om de omlijsting aan de vloer te bevestigen. Ter plaatse van de bovenregel van de omlijsting wordt een spaanplaat dwarsregel geplaatst, doorsnede 60 x 54 mm. Deze dwarsregel bestaat uit op elkaar gelijmde spaanplaatstroken. Aan weerszijden van de dwarsregel zijn polyethyleen schuimbandjes gekleefd met een initiële dikte van 3 mm voor dichting tussen blok en paneel en omlijsting. De ruimte tussen de omlijsting enerzijds, en de verticale C-profielen of de spaanplaat dwarsregel anderzijds, is volledig opgevuld met gips.

3.3.6. Enkele, al of niet beglaasde draaideur in verplaatsbare scheidingswanden van het type Flush-Line Rf30 (PAN-ALL NV).

3.3.6.1. De scheidingswand (fig. 21a)

De scheidingswand (dikte 100 mm) bestaat uit een metalen raamwerk, aan beide zijden bekleed met één laag houtspaanplaten met een dikte van 18 mm. De samenstelling van deze verplaatsbare scheidingswand wordt uitvoerig beschreven in beproevingsverslag nr. 10502, opgesteld door het Laboratorium voor Aanwending der Brandstoffen en Warmteoverdracht, Universiteit Gent.

3.3.6.1.1. Het raamwerk

Het raamwerk bestaat uit metalen randprofielen met perforaties, namelijk een plintprofiel (C-profiel, sectie: 80 x 62 x 80 x 0.8 mm), en een plafondprofiel (C-profiel, sectie: 60 x 62 x 60 x 0.8 mm). Deze profielen zijn aan de muurzijde voorzien van twee zelfklevende dichtingsstroken en aan elke opstaande zijde van één zelfklevende dichtingstrook (schuimrubber, sectie: 10 x 3 mm) en om de 500 mm met twee rijen schroeven bevestigd. De verticale randaansluitingen bestaan uit aluminium klemprofielen (sectie : 108 x 30 x 1,8 mm). Deze profielen zijn aan de muurzijde voorzien van twee zelfklevende dichtingsstroken (schuimrubber, sectie: 10 x 3 mm) en om de 500 mm met twee rijen schroeven bevestigd.

Tussen de horizontale randaansluitingen worden geperforeerde verticale stijlen (C-profiel, sectie: 12 x 33 x 60 x 33 x 12 x 1.5 mm; maximale asafstand : 1200 mm; lengte tot 2970 mm) geplaatst, onderaan steunend op een stelschroef passend in een stalen stelschroefhouder (sectie: 56 x 33 x 26 x 3mm) en bovenaan passend in het plafondprofiel maar niet vast bevestigd. De beide plaatdragende zijden zijn voorzien van een dichtingstrook (schuimrubber, sectie: 18 x 3 mm).

De randprofielen en de stijlen worden opgevuld door middel van een rotswolbalk (type Rockwool rockflush; dikte : 60 mm; volumemassa : 150 kg/m³).

3.3.6.1.2. De wandpanelen

Beide zijden van het raamwerk wordt voorzien van één laag houtspaanplaat (dikte : 18 mm) met een decoratieve afwerking. Op de niet zichtbare verticale langs zijden van de panelen worden op de ca 500 mm stalen paneelhaken geschroefd. Door middel van de paneelhaken worden de panelen in de perforaties van de C-profielen opgehangen. Het paneel aan de verticale randaansluiting wordt in het klemprofiel geklemd.

3.3.6.1.3. De isolatie

De ruimte tussen de houtspaanplaten wordt opgevuld met één laag rotswolplaten (dikte: 60 mm, volumemassa : 45 kg/m³).

3.3.6.2. Deurgeheel

In deze verplaatsbare scheidingswand zijn **uitsluitend enkele deuren** toegestaan (dikte: min. 49 mm).

3.3.6.2.1. De deurvleugel

De constructie van de deurvleugel is identiek aan deze beschreven in § 3.1.1.

3.3.6.2.2. Het bovenpaneel

De toepassing van een deur met bovenpaneel is **niet** toegestaan.

3.3.6.2.3. De omlijsting (fig. 21b)

De deurvleugel wordt geplaatst in een metalen omlijsting (merk: Symons; sectie: 100 x 50 x 33 x 1.5 mm – niet geperforeerd).

Ter plaatse van de aanslag is een neopreen dichtingsprofiel aangebracht. Aan de binnenzijde van de omlijsting zijn stalen beugels gelast waartegen de verticale C-profielen van de wand worden geschroefd. Onderaan de omlijsting zijn stalen vloerverbinders gelast om de omlijsting aan de vloer te bevestigen. De omlijsting is aan de binnenzijde volledig opgevuld met stroken gipskartonplaat. Op de dwarse bovenregel van de omlijsting is er een houten balk geplaatst, doormiddel van een hoekprofiel bevestigd aan de C-profielen. Er is geen slotkast in de omlijsting aanwezig. De omlijsting is ter plaatse van het deurslot opgevuld met een multiplexstrook.

3.6.6.2.4. Hang- en sluitwerk

Het hang- en sluitwerk is identiek als beschrijving in § 3.1.3.

3.3.7. Enkele, al of niet beglaasde draaideur in verplaatsbare scheidingswanden van het type STRING2 Rf30 (Maars holding B.V.)

3.3.7.1. De scheidingswand (fig. 22a)

De scheidingswand (dikte : 100 mm) bestaat uit een metalen raamwerk, aan beide zijden bekleed met één laag houtspaanelen met een dikte van 18 mm. De samenstelling van deze verplaatsbare scheidingswand wordt uitvoerig beschreven in beproevingsverslag nr. 06-V-042, opgesteld door Efectis France, Maizières-lès-Metz.

3.3.7.1.1. Het raamwerk

Het raamwerk bestaat uit horizontale metalen randprofielen met perforaties, namelijk een plintprofiel (C-profiel, sectie: 75 x 52 x 75 x 1,5 mm), en een plafondprofiel (C-profiel, sectie: 57 x 55 x 57 x 1,5 mm). Deze profielen zijn aan de muurzijde voorzien van twee stroken zelfklevend kunststofschuim (PVC, sectie: 3 x 9 mm). Elke opstaande zijde van het plafondprofiel is voorzien van één zelfklevende kunststofstrook (PVC, sectie: 6 x 9 mm). De randprofielen worden om de ± 500 mm met schroeven (Ø 5 x 50 mm) bevestigd en opgevuld met 3 gipsstroken (dikte : 12,5 mm). In het plintprofiel wordt vervolgens een metalen stelprofiel (Ω-profiel, sectie : 15 x 30 x 4,5 x 45 x 48 x 45 x 4,5 x 30 x 15 mm) geplaatst. Dit profiel is opgevuld met twee gipsstroken (dikte : 12,5 mm).

De verticale randaansluitingen (C-profiel, sectie : 23 x 104 x 23 x 0,8 mm) zijn aan de muurzijde voorzien van twee stroken zelfklevend kunststofschuim (PVC, sectie: 9 x 3 mm). Ze worden om de 300 mm met schroeven (Ø 5 x 50 mm) bevestigd en opgevuld met één gipsstrook (dikte : 12,5 mm), met hierop een metalen C-profiel (sectie : 34 x 56 x 36 x 0,6 mm) gemonteerd.

Tussen de horizontale randprofielen worden verticale stijlen (sectie: 32 x 56 x 0,8 mm en of 37 x 70 x 0,8 mm, met geïntegreerde voeg, lengte tot 3 m; maximale asafstand : 1200 mm) geplaatst. Deze stijlen worden onder- en bovenaan vastgezet met een metalen steun (dikte : 1,5 mm).

3.3.7.1.2. De wandpanelen

Beide zijden van het raamwerk wordt voorzien van één laag houtspaanelen (dikte : 18 mm; volumemassa : ca. 650 kg/m³) met een decoratieve afwerking.

Op de niet zichtbare verticale zijde van de panelen worden stalen klemprofielen geschroefd (sectie : 30 x 13 mm, schroeven Ø 4,5 x 16 mm; asafstand : 80 mm). Onder de klemprofielen wordt een zelfklevende kunststofstrook (PVC, sectie : 25 x 1,6 mm) aangebracht. Door middel van deze klemprofielen worden de panelen in de verticale stijlen geklemd.

Op de niet zichtbare horizontale zijde bovenaan de wandpanelen worden stalen paneelhaken geschroefd (sectie : 40 x 26 mm, schroeven Ø 4,5 x 16 mm). Tussen de bovenzijde van de wandpanelen en het plafondprofiel is een strook schuimvormend product (Interdens, sectie : 10 x 2 mm) aangebracht.

3.3.7.1.3. De isolatie

De spouw tussen de houtspaanelen wordt opgevuld met één laag rotswol platen (Rockwool type 201, dikte: 40 mm, volumemassa ca. 35 kg/m³).

3.3.7.2. Deurgeheel

In deze verplaatsbare scheidingswand zijn uitsluitend enkele deuren toegestaan (dikte: min. 49 mm).

3.3.7.2.1. De deurvleugel

De constructie van de deurvleugel is identiek aan de omschrijving in § 3.1.1.

3.3.7.2.2. Het bovenpaneel

De toepassing van een deur met bovenpaneel is niet toegestaan.

3.3.7.2.3. De omlijsting (fig. 22b)

De deurvleugel wordt geplaatst in een metalen omlijsting (merk: Maars, sectie: 100 x 62 x 45 x 1,25 mm). Ter plaatse van de aanslag is een neopreen dichtingsprofiel aangebracht. Doorheen de spanning wordt de omlijsting geschroefd aan de wand. Onderaan de omlijsting zijn stalen vloerverbinders gelast om de omlijsting aan de vloer te bevestigen. De omlijsting is aan de binnenzijde volledig opgevuld met stroken gipskartonplaat, afgesloten met een stalen profiel (C-profiel, sectie: 14 x 69 x 14 x 1,5 mm) en verbonden met de hardhouten stijlen en de bovenregel (sectie: 60 x 37 mm) die aangebracht zijn in de wandconstructie. Deze hardhouten stijlen en bovenregel zijn langs de wandzijde voorzien van een halve stijl.

3.3.7.3. Hang- en sluitwerk

Het hang- en sluitwerk is identiek als beschrijving in § 3.1.3.

3.4 Speciale deuren: Gepantserde enkele deuren

3.4.1 Gepantserde enkele deuren – type 1

3.4.1.1 Deurvleugel

De deurvleugel bestaat uit:

3.4.1.1.1 Een kern van spaanplaat op basis van vlasvezels met een dikte van 33 mm.

3.4.1.1.2 Een kader (fig. 15)

uit hardhout (sectie: 33 mm x 60 mm, min. volumemassa: 735 kg/m³), bestaande uit 2 stijlen en 2 dwarsregels. In de stijlen en de onderste dwarsregel van het kader is een gleuf aangebracht van 26 x 2 mm waarin een schuimvormend product, sectie: 25 x 2 mm, wordt geplaatst. In de bovenste dwarsregel wordt een uitsparing met afmetingen 20 x 4 mm aangebracht, waarin een strook schuimvormend product in PVC-mantel (buitenafmetingen: 20 x 3 mm, schuimvormend product: 18 x 1,9 mm) wordt gekleefd.

3.4.1.1.3 De dagvlakken van de kern, evenals het kader, zijn bedekt met een daarop verlijmd houtvezelplaat "MDF" (dikte: 3,0 mm, 2,0 mm na schuren). Hierop wordt langs beide zijden een bijkomend sandwichpaneel met metaalscherm (dikte: 6,3 mm – samenstelling gekend door de door ANPI-BOSEC aangeduide inspectie-instelling) aangebracht.

3.4.1.1.4 Makelaars

Niet van toepassing (enkele deuren)

3.4.1.1.5 Afwerking

Zie paragraaf 3.1.1.5.

3.4.1.1.6 Beglazing

Niet van toepassing

3.4.1.1.7 Brandwerend rooster

Niet van toepassing

3.4.1.1.8 Afmetingen

De afmetingen van de deurvleugel dienen binnen de volgende uiterste waarden te liggen:

Afmetingen in mm	Min.	Max.
Hoogte	1600	2255
Breedte i.f.v. opvulling omlijsting (§ 3.4.1.2.2)		
– brandvertragend PU-schuim	580	980
– mortel	580	1130

De minimale dikte, zonder afwerkingslaag, bedraagt 49,6 mm.

3.4.1.2 Omlijsting

3.4.1.2.1 Houten omlijsting

Niet van toepassing

3.4.1.2.2 Stalen omlijsting (fig. 16)

De stalen omlijsting bestaat uit geplooid staalplaten (dikte: 1,5 mm), voorzien van een grondverf, en is samengesteld uit drie delen, namelijk een binnenkast, een aanvullende binnenkast en een aanslag. De binnenkast en de aanvullende binnenkast worden door middel van bevestigingsprofielen (4 x voor elke stijl), eventueel stelblokjes, en schroeven (Ø 8 x 80 mm) met bijhorende pluggen (Ø 10) aan de muur bevestigd.

De aanslag wordt over de plooï van de aanvullende binnenkast geschoven en aan de binnenkast vastgeschroefd (asafstand: ca. 45 cm). De aanslag is voorzien van een neopreen aanslagprofiel. De dekljsten van de binnenkast en de aanvullende binnenkast worden voorzien van een gipskartonstrook (afmetingen: 9,5 x 75 mm). Deze worden steeds door de fabrikant geplaatst. De gegevens in verband met het aanbrengen van deze gipskartonstroken zijn gekend door de door ANPI-BOSEC aangeduide inspectie-instelling.

De holle ruimte tussen de muur en de omlijsting is volledig opgevuld met brandvertragend polyurethaanschuim Promafoam C (fabrikant: Promat nv), Soudafoam FR (fabrikant: Soudal nv) of Firefoam 1C (fabrikant: Odice nv) of met mortel Knauf ZADUR. Deze laatste opvulling is verplicht voor deurbreedtes groter dan 980 mm.

3.4.1.3 Hang- en sluitwerk

3.4.1.3.1 Scharnieren

Aantal en plaats van de paumelles: zie § 5.3.1.

Type:

Roestvrijstalen scharnieren VARIANT-Objektband VX7749/120 (fabrikant: Simonswerk), hoogte: 120 mm, knooppdiameter: 20 mm

3.4.1.3.2 Sluitwerk

Krukken:

Zie paragraaf 3.1.3.2.

Vingerplaten of rozetten:

Naar keuze

De vingerplaten of rozetten worden op de deurvleugel bevestigd met schroeven die max. 20 mm diep in de deurvleugel indringen.

Ze mogen echter eveneens bevestigd worden met doorgaande schroeven met een maximale diameter van 8 mm. In dit geval wordt achter de vingerplaten een strip schuimvormend product (Interdens, dikte : 1 mm) aangebracht.

Sloten:

Inbouwsloten:

Eenpuntsslot met cilinder of baardsleutel met dag- en nachtschoot.

Niet van toepassing

Meerpuntsslotten :

Vijfpuntssluiting KfV-AS2662 W 6

Het slot is voorzien van een stalen krukstaaf met afmetingen van 8 x 8 mm.

De afmetingen van de uitsparing in de smalle kant van de deurvleugel voorzien voor de plaatsing van de slotkasten (freesaf rondingen niet inbegrepen) dienen aan de afmetingen ervan te worden aangepast.

- hoogte: hoogte van de slotkast + max 5 mm
- breedte: dikte van de slotkast + max 5 mm
- diepte: diepte van de slotkast + max 5 mm

De slotkasten worden langs de vijf zijden voorzien van een laag schuimvormend product (dikte : 1 mm).

De glijstang van het slot wordt langs de rugzijde eveneens bekleed met schuimvormend product.

Het slot wordt steeds door de fabrikant geplaatst.

De toegelaten cilinders zijn Europrofiel-cilinders met stalen, roestvrij stalen, getemperd stalen of messing onderdelen.

Dievenklauwen:

Langs de scharnierzijde is de deurvleugel voorzien van 3 stalen dievenklauwen (Ø 10 x 50 mm).

3.4.1.3.3 Toebehoren

Zie paragraaf 3.1.3.3.

3.4.2 Met staalplaat gepantserde enkele deur: inbraak-, kogel- en geluidswerende deur – Type 2**3.4.2.1 De deurvleugel (fig. 17)****3.4.2.1.1 Een kern**

Zie § 3.1.1.1.

3.4.2.1.2 Een kader in hardhout; sectie: 35 x 33 mm.

In de onderste dwarsregel is een strip schuimvormend product; sectie: 26 x 2 mm, ingewerkt.

3.4.2.1.3 De dagvlakken van de kern evenals het kader zijn bedekt met 2 houtvezelplaten (zie § 3.1.1.3) per zijde waartussen een staalplaat, dikte: 2 mm, werd verlijmd. De nominale deurdikte is ca. 50 mm.

De staalplaat mag worden vervangen door een staalplaat met kleinere dikte. In dit geval echter vervallen de inbraakwerende, kogelwerende en geluidswerende klasseringen vermeld in § 7.1.

3.4.2.1.4 Afwerking

Zie § 3.1.1.5.

3.4.2.1.5 Afmetingen

Zie § 3.1.1.8.

3.4.2.2 De omlijsting**3.4.2.2.1 Houten omlijsting (fig. 18)**

De omlijsting bestaat uit twee delen: een vast gedeelte en een aanvullend verstelbaar gedeelte.

Het vast gedeelte bestaat uit multiplex, handelsnaam "DELIGNIT Panzerholz", volumemassa: 1350 kg/m³, sectie: min. 35 x 90 mm. Hierin wordt een sponning aangebracht van 56 x 14 mm met een tolerantie van ± 1 mm, die de deuraanslag vormt. In de sponning van 56 mm wordt over de 3 zijden schuimvormend product, Palusol, met een sectie van 26 x 2 mm verzonken aangebracht. Het schuimvormend product is afgedekt met een hardhouten lat met een dikte van 4 mm.

In de aanslag van 14 ± 1 mm wordt een neopreendichting gemonteerd.

De aanvullende, verstelbare binnenkast bestaat uit multiplex WBP, dikte: 18 mm, die met een tand- en groefverbinding met het vaste gedeelte wordt verbonden.

Een bijkomend stalen L-profiel, sectie: 60 x 40 x 5 mm kan eventueel tussen de aanvullende binnenkast en de muur worden aangebracht.

Deklatten zijn niet noodzakelijk doch mogen worden toegepast.

De verankering in de muur gebeurt met staalpluggen, 14 in het vaste gedeelte en 6 in het aanvullend gedeelte.

3.4.2.2.2. Stalen omlijsting

Niet van toepassing

3.4.2.3 Hang- en sluitwerk**3.4.2.3.1 Scharnieren**

Roestvrij stalen scharnieren 100/85 mm met knoopdiameter 20 mm.

Roestvrij stalen scharnieren 140/85 of 160/85 mm met knoopdiameter 20 mm.

3.4.2.3.2 Sluitwerk

De deurvleugel is voorzien van een 3-puntssluiting KfV type 2300 met Europrofiel-cilinder.

De slotkasten zijn éénzijdig beschermd met schuimvormend product.

3.4.2.3.3 Toebehoren

Zie § 3.1.3.3.

Veiligheidsbeslag:

Een roestvrij stalen vingerplaat, afmetingen: 245 x 45 x 6 mm, met alu kruk langs de scharnierzijde en een roestvrij stalen vingerplaat, afmetingen: 245 x 45 x 12 mm en alu deurknop aan de andere zijde.

3.4.3 Gepantserde enkele deuren – type 3 (40 mm)**3.4.3.1 Deurvleugel**

De deurvleugel bestaat uit :

3.4.3.1.1 Een kern van houtspaanplaat (volumemassa: min. 600 kg/m³) met een dikte van 33 mm.

3.4.3.1.2 Een kader uit hardhout (sectie: 33 mm x 60 mm, volumemassa: min. 550 kg/m³), bestaande uit 2 stijlen en 2 dwarsregels. Hierin is een gleuf aangebracht van 26 x 2 mm waarin een schuimvormend product, sectie: 25 x 2 mm, wordt geplaatst.

3.4.3.1.3 De dagvlakken van de kern, eveneens het kader, zijn bedekt met een daarop verlijmd houtvezelplaat "hardboard" of "HDF" (dikte: 3.0 mm)

3.4.3.1.4 Makelaars

Niet van toepassing (enkele deuren)

3.4.3.1.5 Afwerking

Zie §3.1.1.5.

3.4.3.1.6 Beglazing

Niet van toepassing.

3.4.3.1.7 Brandwerend rooster

Niet van toepassing.

3.4.3.1.8 Afmetingen

De afmetingen van elke deurvleugel dienen binnen volgende uiterste waarden te liggen :

Afmetingen in mm	Minimum	Maximum
Enkele deuren		
Hoogte	500	2315
Breedte	350	1030

3.4.3.2 Omlijsting

3.4.3.2.1 Houten omlijsting

Niet van toepassing.

3.4.3.2.2 Stalen omlijsting

Zie § 3.1.2.2.2. Niet opgegoten omlijsting Type 2 en 3. De omlijsting is opgevuld met gips- of metselspecie.

3.4.3.3 Hang- en sluitwerk

3.4.3.3.1 Scharnieren

Aantal en plaats van de paumelles: zie § 5.3.1.

Type : Roestvrijstalen veiligheidscharnier, hoogte 89 mm aan de deurvleugel gemonteerd met telkens 3 schroeven (Ø 4.3 x 50 mm) en aan de omlijsting met 3 schroeven M5 x 12 mm.

3.4.3.3.2 Sluitwerk

Krukken

Veiligheids gamituur HOPPE ES1 (SKG**)

Vingerplaten of rozetten

Veiligheids gamituur HOPPE ES1 (SKG**). Achter de vingerplaten wordt een strip schuimvormend product (Interdens, dikte: 1 mm) aangebracht.

Sloten: Inbouwsloten :

Eenpuntslot

Nemef type 4109 (SKG**427.112.07) gemonteerd met 2 schroeven (Ø 4,5 x 50).

Meerpuntssloten:

3-puntslot Nemef Type 4923 (maximale breedte voorplaat : 20 mm; SKG**427.212.08) gemonteerd met schroeven (Ø 4.1 x 39)

3.4.3.3.3 Toebehoren

Zie § 3.1.3.3.

3.5. Draaideuren dikte 50 mm

De materialen, de deurvleugels en de eventuele bovenpanelen zijn conform aan de beschrijving opgenomen in de technische goedkeuring Benor/ATG 1713 of aan de beschrijving van paragraaf 3 van onderhavige technische goedkeuring waarbij de kern en het kader een minimale dikte van 43 mm hebben. Het schuimvormend product in de dwarsregel is hier vervangen door een zichtbare doorlopende strook schuimvormend product in kunststofmantel (sectie : 15 x 2.8 mm) (fig. 1e en 1g). Dit product wordt aangebracht in een daartoe aangepaste uitsparing. Bij deurvleugels, voorzien van kantlatten, mag het product aan beide zijden stoppen tegen de kantlat. De deurvleugels kunnen desgevallend door de fabrikant worden voorzien van één of meerdere beglazingen zoals beschreven in § 3.1.1.6. De glaslatten dienen aan de dikte van de deurvleugel te worden aangepast. De deurvleugels kunnen desgevallend door de fabrikant worden voorzien van een brandwerend rooster zoals beschreven in § 3.1.1.7. De bevestiging ervan dient aan de dikte van de deurvleugel te worden aangepast.

De afmetingen van elke deurvleugel dienen binnen de volgende uiterste waarden te liggen (fig. 21)

Afmetingen in mm	minimum	maximum	maximum
Enkele deuren			
Hoogte	500	2700	2370
Breedte	350	1080	1230
Dubbele deuren			
Hoogte	1400	2700	2370
Breedte van de dienstvleugel	305	1080	1230
Breedte van de halfvaste vleugel	200	1080	1230

Het verschil in breedte tussen de twee deurvleugels van een dubbele deur bedraagt max. 715 mm. De verhouding hoogte/breedte van elke deurvleugel is groter dan of gelijk aan 1.

Deze deurvleugels worden geplaatst in omlijstingen beschreven in de technische goedkeuring Benor/ATG 2287, waarbij de diepte van de aanslag wordt aangepast tot 50 mm of in omlijstingen beschreven bij de technische goedkeuring Benor/ATG 1713. De deuren worden voorzien van het label Benor/ATG 2287. De levering van deze deuren dient te worden vergezeld van de technische goedkeuring Benor/ATG 2287 en 1713.

De maximale breedte van de uitsparing voor het slot mag bij deze deuren 26 mm bedragen, de maximale breedte van de voorplaat 34 mm. De overige voorschriften van §3.1.3.2. dienen te worden nageleefd.

Toebehoren:

De deurvleugels mogen voorzien zijn van de volgende toebehoren (tenzij door reglementaire bepalingen verboden):

- overeenkomstig paragraaf 3.1.3.3. van onderhavige technische goedkeuring;
- overeenkomstig paragraaf 3.1.3.3. van de technische goedkeuring Benor/ATG 1713;
- Ingebouwde deursluiser Dorma ITS96 EN 2-4. Beide delen van de deursluiser (lichaam en glijarm) worden rondom bekleed met schuimvormend product Interdens (dikte: 1 mm). De bovenzijde van het lichaam van de deursluiser wordt afgedekt met een zelfklevend schuimvormend product op grafietbasis (dikte: 2mm), meegeleverd met de deurdranger.

4 VERVAARDIGING

De deurvleugels en de eventuele bovenpanelen worden vervaardigd in de productiecentra die aan het bureau zijn meegedeeld en die zijn vermeld in de controleovereenkomst afgesloten met ANPI-BOSEC. Zij worden gemerkt zoals beschreven in paragraaf 1.2.

5 PLAATSING

De deuren dienen opgeslagen, behandeld en geplaatst te worden zoals voorzien in STS 53 voor gewone binnendeuren, rekening houdend met onderstaande voorschriften.

De plaatsing van de deuren in muren in metselwerk, beton of cellenbeton dient te worden uitgevoerd overeenkomstig de voorschriften van onderstaande paragrafen. De plaatsing van de deuren in lichte scheidingswanden dient te worden uitgevoerd zoals beschreven in de paragrafen betreffende de betrokken scheidingswand.

Voor beide gevallen dienen de spelingen voorgeschreven in paragraaf 5.4. te worden gerespecteerd.

5.1 De muuropening

De afmetingen van de muuropening worden zo bepaald dat de speling tussen de omlijsting en het metselwerk beschreven in de § 5.2.1. en § 5.2.2. nageleefd wordt.

De zijanten van de muuropening zijn effen.

De vlakheid van de vloer moet de beweging van de deur toelaten met de in § 5.4 voorgeschreven speling.

5.2 Plaatsing van de omlijsting of het deurkozijn

De omlijstingen zijn conform met § 3.1.2. Zij worden in muren geplaatst met een minimale dikte van 90 mm of in een scheidingswand zoals beschreven in § 3.3.

Wanneer verschillende deuren in serie geplaatst worden, dienen zij onderling gescheiden te zijn door een penant die dezelfde eigenschappen en dezelfde stabiliteit heeft als de wand waarin zij geplaatst worden.

De omlijsting wordt haaks en loodrecht geplaatst.

5.2.1 Houten omlijsting

- Tussen de omlijsting en de muur moet een speling van 10 à 30 mm, afhankelijk van de opvulling, worden voorzien.
- De deuromlijsting of het kozijn wordt zo dicht mogelijk bij de ophangingsonderdelen van de deurvleugel(s) en de eventuele deursluiser(s) bevestigd aan de ruwbouw.
- De middenbevestiging aan het linteel is verplicht voor elke dwarsregel die langer is dan 1 m.
- Voor multiplex, hardhouten en MDF-omlijstingen van dubbele deuren zijn bovendien twee bijkomende bevestigingspunten noodzakelijk, zodat men beschikt over een bevestiging op de halve overspanning en op de vierde(n) van de overspanning.
- De deuromlijsting wordt geplaatst op een manier die het uitvoeren van de dichting tussen het schrijnwerk en de ruwbouw mogelijk maakt.

- De speling tussen de ruwbouwopening en de omlijsting moet zorgvuldig, stevig en volledig opgevuld worden met :
 - spelingen van 15 tot 30 mm: **rotswol** (b.v.: panelen van ongeveer 45 kg/m³ initiële volumemassa) en aangedrukt tot men een dichtheid bekomt van 80 à 100 kg/m³.
 - spelingen van 10 tot 25 mm: brandvertragend polyurethaanschuim **Promafoam-C** (Promat nv), **Firefoam 1C** (SA Odice), **Soudafoam FR 2K**, **FR Click & Fix** of **1KFR** (Soudal nv), 2-componentenschuim **Hilti CF162** (Hilti nv) of 1-componentenschuim **Hilti CF-1750/B2** (Hilti nv).
- De stijlen en de dwarsregel van de houten omlijstingen worden samengebracht en onderling genageld of geschroefd. De dwarsregel steunt gedeeltelijk op de stijlen.
- De bevestiging van de houten omlijsting aan het metselwerk, door middel van nagels of vijzen doorheen de omlijsting en het stelhout is toegelaten.
- Hardhouten, multiplex of MDF-stelhout tussen omlijsting en ruwbouw is toegelaten.
- De houtsoort, de sectie en de bevestiging van de eventuele deklatten is naar keuze; deze deklatten zijn niet verplicht, behalve bij opvulling van de opening tussen muur en omlijsting door middel van een polyurethaanschuim.

5.2.2 Stalen omlijsting

5.2.2.1. Opgegoten stalen omlijstingen

De afstand tussen de buitenrand van de omlijsting en de ruwbouw dient minimum 20 mm te bedragen (fig. 5h tot 5r) om en volledige vulling toe te laten. De omlijsting wordt volledig opgegoten met beton.

5.2.2.2. Niet-opgegoten stalen omlijstingen

De ruimte tussen ruwbouw en omlijsting wordt opgevuld zoals beschreven in de betreffende paragraaf.

5.3 Plaatsing van de deurvleugel

- Het BENOR/ATG-merk bevindt zich op de bovenste helft van de smalle kant van de deurvleugel langs de scharnierzijde.
- De deurvleugels mogen op normale wijze gearschaafd en/of aangepast worden tot een maximale materiaalafname van 3 mm.
- Insnijden, uitsnijden, doorboren, inkorten of versmallen, verhogen en verbreden van de deurvleugel door de plaatser zijn niet toegelaten.
- Elke andere onvermijdelijke aanpassing moet door de fabrikant uitgevoerd worden conform de voorschriften van onderhavige goedkeuring.

5.3.1 Scharnieren (fig. 19)

5.3.1.1 De standaard deurvleugels met minimale dikte 38,5 mm.

Men gebruikt minstens 3 scharnieren/paumelles per deurvleugel. Indien de hoogte groter is dan 2,15 m of de breedte groter is dan 0,93 m, gebruikt men 4 scharnieren/paumelles

Indien drie scharnieren/paumelles worden gebruikt, dienen deze als volgt op de deurvleugel te worden geplaatst :

- De as van de bovenste scharnier/paumel bevindt zich op 150 mm van de bovenkant van de deurvleugel.
- De as van de onderste scharnier/paumel bevindt zich op 200 mm van de onderkant van de deurvleugel.
- De as van de middenste scharnier/paumel bevindt zich op halve hoogte tussen de as van de bovenste en de as van de onderste scharnier/paumel.
- Een tolerantie van ± 50 mm is toegelaten.

Indien vier scharnieren/paumelles worden gebruikt, dienen deze als volgt op de deurvleugel te worden geplaatst :

- De bovenste, middenste en onderste scharnier/paumel worden geplaatst zoals beschreven voor deurvleugels voorzien van drie scharnieren/paumelles.
- De as van de vierde scharnier/paumel bevindt zich op een afstand van 200 mm van de as van de bovenste scharnier/paumel.
- Een tolerantie van ± 50 mm is toegelaten.

Bij deuren met een maximale hoogte van 1 m dienen slechts 2 scharnieren te worden geplaatst.

5.3.1.2. Gepantserde enkele deur - Type 1

Voor de deurvleugel tot 1130 mm breedte en 2250 mm hoogte worden 3 scharnieren geplaatst.

De scharnieren worden geplaatst zoals beschreven in § 5.3.1.1.

5.3.1.3 Met staalplaat gepantserde enkele deur: inbraak-, kogel- en geluidswerende deur - Type 2

Voor de deurvleugel tot 1000 mm breedte worden 4 scharnieren geplaatst, voor alle bredere deuren worden 5 scharnieren voorzien of 4 scharnieren 140/85 of 160/85 mm met knoopdiameter 20.

Indien vier scharnieren worden gebruikt, dienen deze te worden geplaatst zoals beschreven in § 5.3.1.1.

Indien vijf scharnieren/paumellen worden gebruikt, dienen deze als volgt op de deurvleugel te worden geplaatst:

- De bovenste en onderste scharnier/paumel worden geplaatst zoals beschreven voor deurvleugels voorzien van drie scharnieren/paumellen.
- De as van de derde scharnier/paumel bevindt zich op een afstand van 200 mm van de as van de bovenste scharnier/paumel.
- De twee overige scharnieren/paumellen worden gelijkmatig verdeeld tussen de derde en de onderste scharnier/paumel.
- Een tolerantie van ± 50 mm is toegelaten.

5.3.1.4. Gepantserde enkele deur - Type 3

Het aantal scharnieren en de plaatsing ervan zijn conform aan de beschrijving van § 5.3.1.1.

5.3.2 Sluitwerk

- Toegelaten slottypes: zie § 3.1.3.2.
- Toegelaten krukken: zie § 3.1.3.2.
- Slotgatopening: zie § 3.1.3.2.
- De slotkasten worden door de plaatser op de vijf vlakken van het slot bekleed met schuimvormend product zoals aangegeven in § 3.1.3.2. Het schuimvormend product wordt door de fabrikant geleverd.

5.3.3 Toebehoren

Alle toebehoren (zie § 3.1.3.3) worden op de deurvleugel bevestigd met vijzen die niet meer dan 20 mm diep in de deurvleugel indringen en/of met lijm, tenzij uitdrukkelijk anders vermeld.

Indien dubbele deuren zelfsluitend (in geval van brand) zijn, dienen onderstaande voorschriften te worden opgevolgd:

- Indien geen enkele deurvleugel uitgerust is met een slot, dient elke deurvleugel zelfsluitend (in geval van brand) te zijn.
- Indien enkel de mobiele deurvleugel van een dubbele deur zelfsluitend (in geval van brand) is, dient de halfvaste deurvleugel voorzien te worden van grendels, zoals beschreven in § 3.1.3.2.
- Indien beide deurvleugels van een dubbele deur zelfsluitend (in geval van brand) zijn, is het gebruik van een sluitvolgorderegelaar verplicht.

5.4 Speling

De maximaal toegelaten spelings worden gegeven in onderstaande tabel.

De maximaal toegelaten speling tussen de deurvleugel(s) en de vloer dient bij de deur in gesloten toestand over de volledige dikte van de deurvleugel te worden gerespecteerd.

Teneinde na plaatsing het slepen van de deurvleugel op de vloer te voorkomen, dient de afwerking van de vloer te worden uitgevoerd, rekening houdend met de draairichting, aangeduid op de plannen, zodat de maximaal toegelaten speling, zoals beschreven in onderstaande tabel kan gerespecteerd worden.

Hiertoe mag de vloer in de zwaai van de deur slechts beperkt oplopen.

Deze dient door de bedrijven verantwoordelijk voor de nivellering van de vloer zodanig uitgevoerd te worden dat het maximaal verschil tussen het laagste punt van de vloer onder de deur in gesloten toestand (zone 1 in fig. 24) en het hoogste punt in de zwaai van de deur (zone 2 in fig. 24), niet groter is dan de maximaal toegelaten speling tussen de deurvleugel en de vloer, verminderd met 2 mm.

Maximaal toegelaten speling in mm	
Tussen de deurvleugel en de omlijsting	3
Tussen de deurvleugels	3
Tussen de deurvleugel en de vloer (*)	4
Tussen de deurvleugel met onderaan zichtbaar 1 Palusolstrook (15 x 2,8 mm) en de vloer (*)	6
Tussen de deurvleugel met onderaan zichtbaar 1 Palusolstrook (15 x 2,8 mm) en tapijt (**)	5
Tussen de deurvleugel en het bovenpaneel	3

(*) Enkel een harde en vlakke vloerbekleding (zoals tegels, parket, beton, linoleum) is toegelaten onder de deur.

(**) Tapijt (fig. 20); min. reactie bij brand : klasse A2 (KB 19/12/97 bijlage 5) of klasse B_{FL}-s1 of B_{FL}-s2 (EN 13501-1 (2002)); max. dikte : 6 mm. Enkel deurladen toegestaan met onderaan een doorlopend zichtbaar schuimvormend product in een kunststofmantel (sectie: 15 x 2,8 mm).

6. PRESTATIES

De prestaties van de hiervoor beschreven deuren werden vastgesteld op basis van de volgende normen.

6.1 Weerstand tegen brand

NBN 713.020 "Weerstand tegen brand van bouwelementen", uitgave 1968 en add. 1 uitg. 1982 – Rf ½ h.

6.2 Prestaties volgens STS 53 "Deuren"

De proeven werden uitgevoerd volgens de STS 53-specificaties "Deuren", uitgave 1990, en de proefmethoden in de NBN-normen B 25-202 tot 214.

6.2.1 Dimensionele eisen

Voor de hierna volgende uitgevoerde proeven heeft de deur aan de gestelde criteria van de STS 53-specificaties "Deuren", uitgave 1990, voldaan.

1. Toleranties op de afmetingen en afwijkingen van de haaksheid (volgens NBN B 25-202)

De afmetingen (hoogte, breedte, dikte) en de afwijkingen van de haaksheid op de 4-hoeken worden gecontroleerd. De max. toegelaten afwijkingen volgens STS 53, par. 53.05.11.4 zijn:

Hoogte: ± 2 mm
 Breedte: ± 2 mm
 Dikte: ± 1 mm (zonder afwerkingsbekleding)
 Haaksheid: ± 1,5 mm over een afstand van 500 mm

2. Afwijkingen van de algemene vlakheid (volgens NBN B 25-201)

De meting van de algemene vlakheid bestaat uit het meten, zowel van de scheluwte als van de kromming in langs- en dwarsrichting van één deurvlak.

De maximum toegelaten afwijkingen zijn:

Scheluwte: 4 mm

Kromming: 4 mm

3. De plaatselijke vlakheid

De metingen van de plaatselijke vlakheid bestaat er in het verschil te meten tussen de maximale relatieve waarde en de minimale relatieve waarde van de afwijking t.o.v. een referentievlak.

Het maximum toegelaten verschil is: 0,1 mm.

6.2.2 Functionele eisen

Voor de hierna volgende uitgevoerde proeven heeft de deur aan de gestelde criteria voor de klasse II - bordesdeuren - van de STS 53 specificaties "Deuren", uitgave 1990, voldaan.

1. Bestandheid tegen opeenvolgende klimaatsveranderingen (volgens NBN B 25-203)

De deurvleugel wordt eerst geplaatst in een klimaat met relatieve vochtigheid: $85\% \pm 5\%$ en temperatuur: $23\text{ °C} \pm 2\text{ °C}$. Daarna in een klimaat met relatieve vochtigheid: $30\% \pm 5\%$ en temperatuur: $23\text{ °C} \pm 2\text{ °C}$.

Criteria: - totale scheluwte $\leq 4,00\text{ mm}$
- totale kromming $\leq 4,00\text{ mm}$
- geen beschadigingen

2. Bestandheid tegen hygrothermische verschillen (volgens NBN B 25-207)

De deurvleugel wordt met zijde 1 geplaatst in een klimaat met relatieve vochtigheid $65\% \pm 5\%$ en temperatuur: $13\text{ °C} \pm 2\text{ °C}$. De zijde 0 wordt op $23\text{ °C} \pm 2\text{ °C}$ en relatieve vochtigheid $40\% \pm 5\%$ gehouden, dit gedurende 14 dagen. Tijdens deze blootstelling worden de vervormingen opgetekend.

Criteria: - totale scheluwte $\leq 6,00\text{ mm}$
- totale kromming $\leq 6,00\text{ mm}$

3. Weerstand tegen harde schokken (volgens NBN B 25-208)

Men laat een stalen kogel met een diameter van 50 mm en een massa van $500\text{ g} \pm 5\text{ g}$ vallen op het deurvlak van 1 m. De diameter en diepte van de indrukking worden gemeten.

Criteria: - diameter van de indrukking $\leq 20\text{ mm}$
- diepte van de indrukking $\leq 1\text{ mm}$
- geen beschadigingen

4. Weerstand tegen vervormingen in het vlak van de deurvleugel (volgens NBN B 25-211)

Op de plaats van de kruk wordt in het vlak van de deurvleugel een verticale belasting van 500 N aangebracht. De diagonaal wordt gemeten vóór en na de proef.

Criteria: - verschil tussen de diagonalen $\leq 1\text{ mm}$
- geen beschadigingen

5. Weerstand tegen vervormingen door torsie (volgens NBN B 25-212)

De deur wordt opgehangen aan de scharnieren en geklemd in de bovenste vrije hoek. Op de onderste vrije hoek en loodrecht op het vlak van de deurvleugel wordt een kracht van 150 N gedurende 5 minuten aangebracht. Men meet de scheluwte voor, tijdens en na de proef.

Criteria: - vervorming $\leq 10\text{ mm}$
- blijvende vervorming $\leq 2\text{ mm}$
- geen beschadigingen

6. Weerstand tegen vervorming door herhaalde torsie (volgens NBN B 25-213)

Dezelfde opstelling zoals voor de proef beschreven in punt 5 wordt gebruikt. Op de onderste vrije hoek wordt een kracht van 100 N loodrecht op het vlak van de deurvleugel uitgeoefend.

De scheluwte wordt gemeten en er worden 2.500 pulsaties gegeven met een vervorming gelijk aan 3 maal de scheluwte. Na 10 minuten wordt de scheluwte opnieuw gemeten onder een belasting van 100 N.

Criteria: - verschil tussen de scheluwte voor en na de pulsaties $\leq 2,50\text{ mm}$
- geen beschadigingen

7. Weerstand tegen schokken van zachte en zware voorwerpen (volgens NBN B 25-214)

Op één van de vleugelvlakken worden op een welbepaalde plaats stoten aangebracht met een sferische zak met een diameter van 350 mm en een totale massa van 30 kg.

- Proef op de horizontale deurvleugel:

De schokenergie bedraagt 120 J.

Criteria: - de deur moet normaal blijven functioneren
- Proef op de deur geplaatst in haar omlijsting:
De schokenergie bedraagt 120 J.

Criteria: - geen beschadiging van de deurvleugel, van de ophangings- en sluitorganen en de deuromlijsting.

8. Proef op herhaald openen en sluiten (volgens STS 53 par 04.11.33.2. en 00.37.1.)

De sluitingsdruk wordt gemeten vóór en na 40 000 cycli openen en sluiten.

Criteria: - sluitingsdruk na de cycli wijkt ten hoogste 20 % af van deze voor de cycli
- geen beschadigingen

6.3. Besluit

THEUMA DD RF 30	
Prestatie	Klasse
Brandweerstand	Rf ½ h
Afmetingen en haaksheid	De deur voldoet
Vlakheid	De deur voldoet
Weerstand tegen hygrothermische schommelingen	Bordesdeur
Weerstand tegen (herhaalde) torsie	Bordesdeur
Vervorming in het vlak	Bordesdeur
Mechanische weerstand	Bordesdeur
Gebruiksfrequentie	Normaal

7. Bijkomende eigenschappen

Deze eigenschappen worden vermeld op vraag van de fabrikant. Ze zijn slechts geldig voor een deel van de deuren uit het toepassingsdomein en worden door onderhavige goedkeuring niet gecertificeerd. Zij dienen door de fabrikant te worden aangetoond.

Deze eigenschappen doen in geen geval afbreuk aan de brandweerstand vermeld in onderhavige goedkeuring indien de deuren conform zijn aan de erin vermelde beschrijving en conform de plaatsingsvoorschriften werden geplaatst.

7.1. Gepantserde enkele deuren type 1 conform paragraaf 3.4.1

- Inbraakwerend volgens ENV 1627:1999 - klasse 3 (rapport TCHN n°5171 2005)
- Geluidswerend volgens EN ISO 140-3 : 1995 en EN ISO 717-1 : 1996 – R_w (c; c_{tr}) : 30 (-1; -1)dB tot 38 (-1; -3)dB (rapporten WTCB AC4149+4150, AC4151+4152, AC4159+4160)

7.2. Enkele met staalplaat gepantserde deuren type 2 conform paragraaf 3.4.2

- Inbraakwerend volgens STS 53 (uitgave 1990) - klasse II (rapport TCHN n°4469)
- Kogelwerend volgens STS 53 (uitgave 1990) - klasse 2 (rapport TCHN n°4383/2)
- Geluidswerend - 36 dB bij 500 Hz (rapport TCHN MG/JV-24)

7.3. Gepantserde enkele deuren type 3 conform paragraaf 3.4.3

- Inbraakwerend volgens ENV 1627:1999 en NEN 5096/A1:2002 - klasse 2 (rapport SKG n°06.318 en n°06.320)
- Geluidswerend volgens EN ISO 140-3 : 1995 en EN ISO 717-1 : 1996 – R_w (c; c_{tr}) : 28 (-1; -1)dB tot 29 (-1; -1)dB (rapport Peutz A 1528)

(1) De toegelaten afwijkingen op de vermelde karakteristieken van de materialen bij werfcontroles zijn weergegeven in onderstaande tabel:

Materiaalkarakteristiek	Toegestane afwijking
Afmetingen hout	± 1 mm
Dikte metaal	± 0,1 mm
Volumemassa	- 10 %

De toegelaten afwijkingen op de vermelde karakteristieken van de materialen tijdens de productiecontroles zijn weergegeven in onderstaande tabel:

Materiaalkarakteristiek	Toegestane afwijking
Dikte kern (mm)	± 0.2 mm (op gemiddelde van 5 metingen)
Houtvochtigheid (%)	± 2 % (op gemiddelde van 5 metingen)
Dikte kader (mm)	± 0.2 mm (op gemiddelde van 5 metingen)
Sectie schuilmvormend product (mm x mm)	± 0.2 mm (op gemiddelde van 5 metingen)
Sectie groef (mm x mm)	± 0.2 mm (op gemiddelde van 5 metingen)
Dikte bekleding (mm)	± 0.2 mm (op gemiddelde van 5 metingen)
Maximale speling kader/kern (mm)	max. 1 mm (op gemiddelde van 5 metingen)
Dikte beglazing (mm)	± 1 mm (op gemiddelde van 5 metingen)
Sectie glaslat (mm x mm)	± 1 mm (op gemiddelde van 5 metingen)
Sectie makelaar (mm x mm)	± 1 mm (op gemiddelde van 5 metingen)
Sectie omlijsting (mm x mm)	± 1 mm (op gemiddelde van 5 metingen)
Volumemassa (kg/m ³)	- 5 % (op gemiddelde van 5 metingen) - 10 % (op individuele metingen)

GOEDKEURING

Beslissing

Gelet op het ministerieel besluit van 6 september 1991 tot inrichting van de technische goedkeuring en opstelling van typevoorschriften in de bouwsector (Belgisch Staatsblad van 29 oktober 1991);

Gelet op de aanvraag ingediend door de firma THEUMA DEURENINDUSTRIE nv (A/G 081105);

Gelet op het advies van de Gespecialiseerde Groep BRANDWERENDE ELEMENTEN van de Goedkeuringscommissie, uitgebracht tijdens haar vergadering van 20/05/09 op basis van het verslag voorgedragen door het Uitvoerend Bureau van de BUtgb;

Gelet op de overeenkomst ondertekend door de fabrikant, waarbij hij zich onderwerpt aan de doorlopende controle op de naleving van de voorwaarden van deze goedkeuring;

Wordt de technische goedkeuring met certificaat verleend aan de firma THEUMA DEURENINDUSTRIE nv voor het product THEUMA DD Rf 30 (id.Brandveiligheid, draaideuren, hout) rekening houdend met de hierboven gegeven beschrijving en voorwaarden.

Deze goedkeuring dient hernieuwd te worden op 18/08/12.







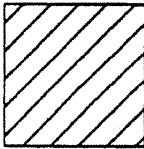

Brussel,

09-09-2009

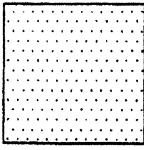
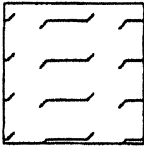
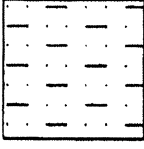
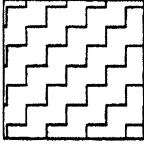

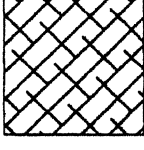
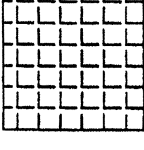
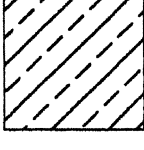
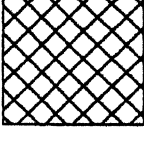
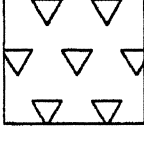
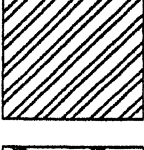
Vincent MERKEN
Directeur-generaal

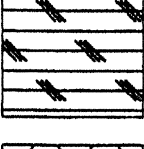
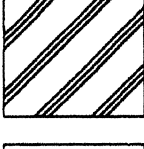

	Hout		Gyproc/Gips
	Vezelplaat		Rotswol
	Hardboard		PVC
	Palusol		Schuimvormend produkt
	Glas		Multiplex
	Aluminium		PU-schuim
	Staal		Beton
	Rubber		MDF
	Celrooster		...

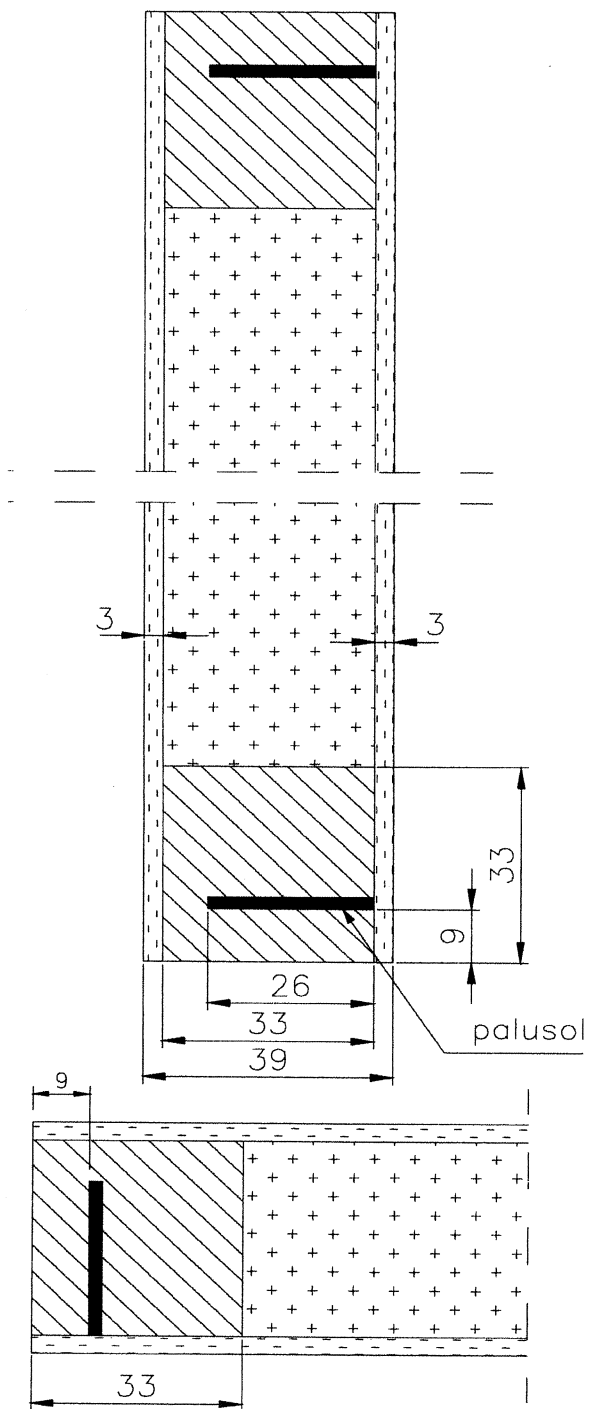
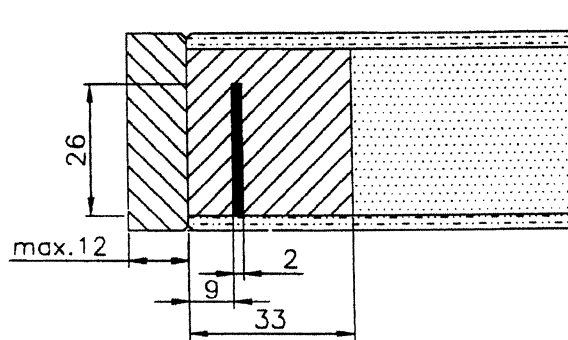
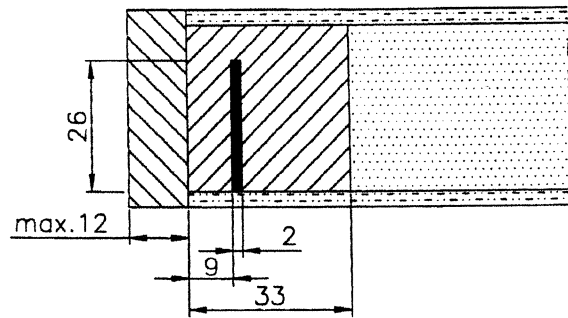
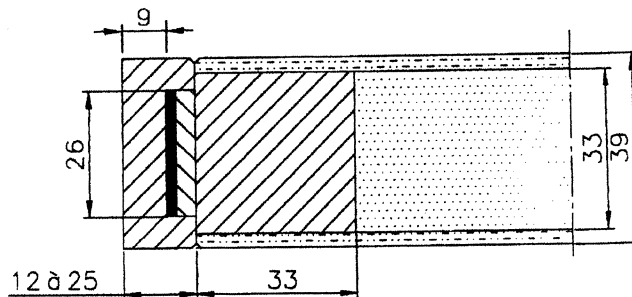
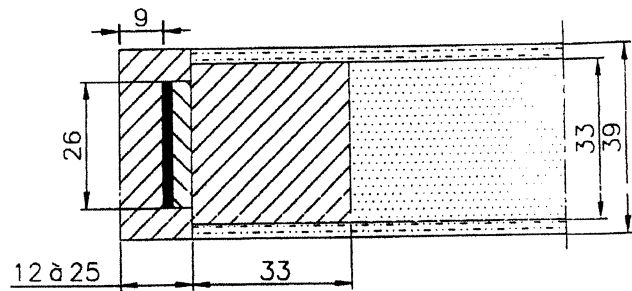

fig.1a



Figuur 1b



Figuur 1c

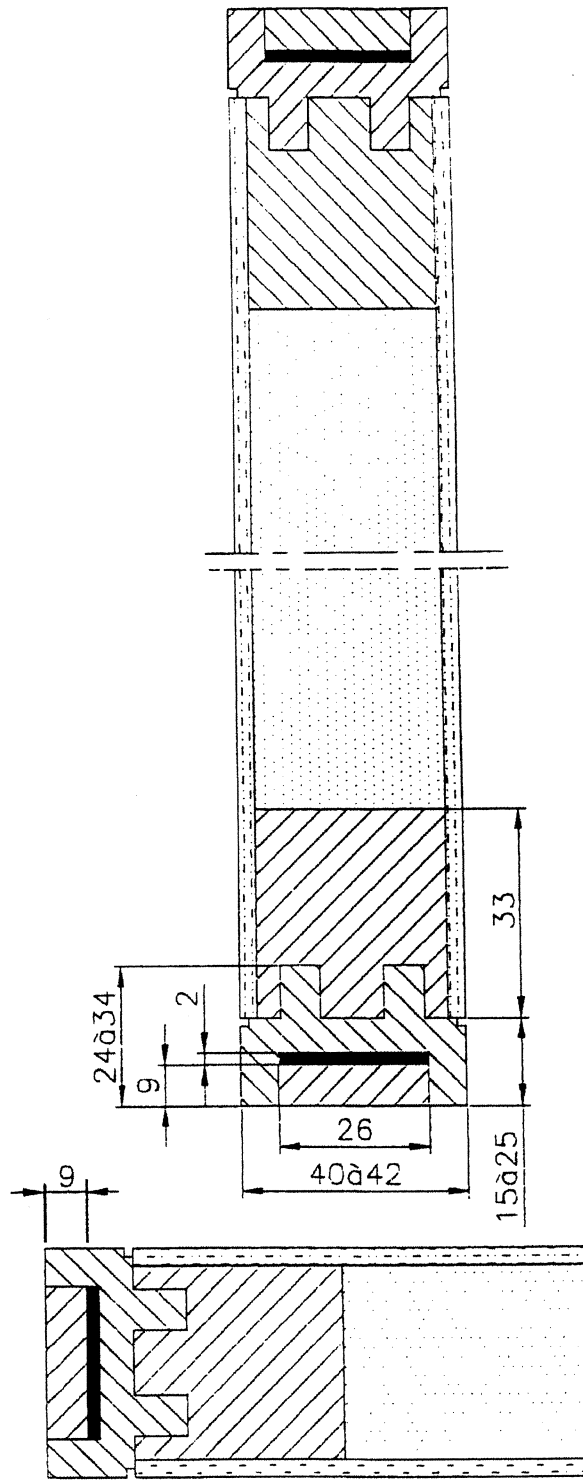

Figuur 1d

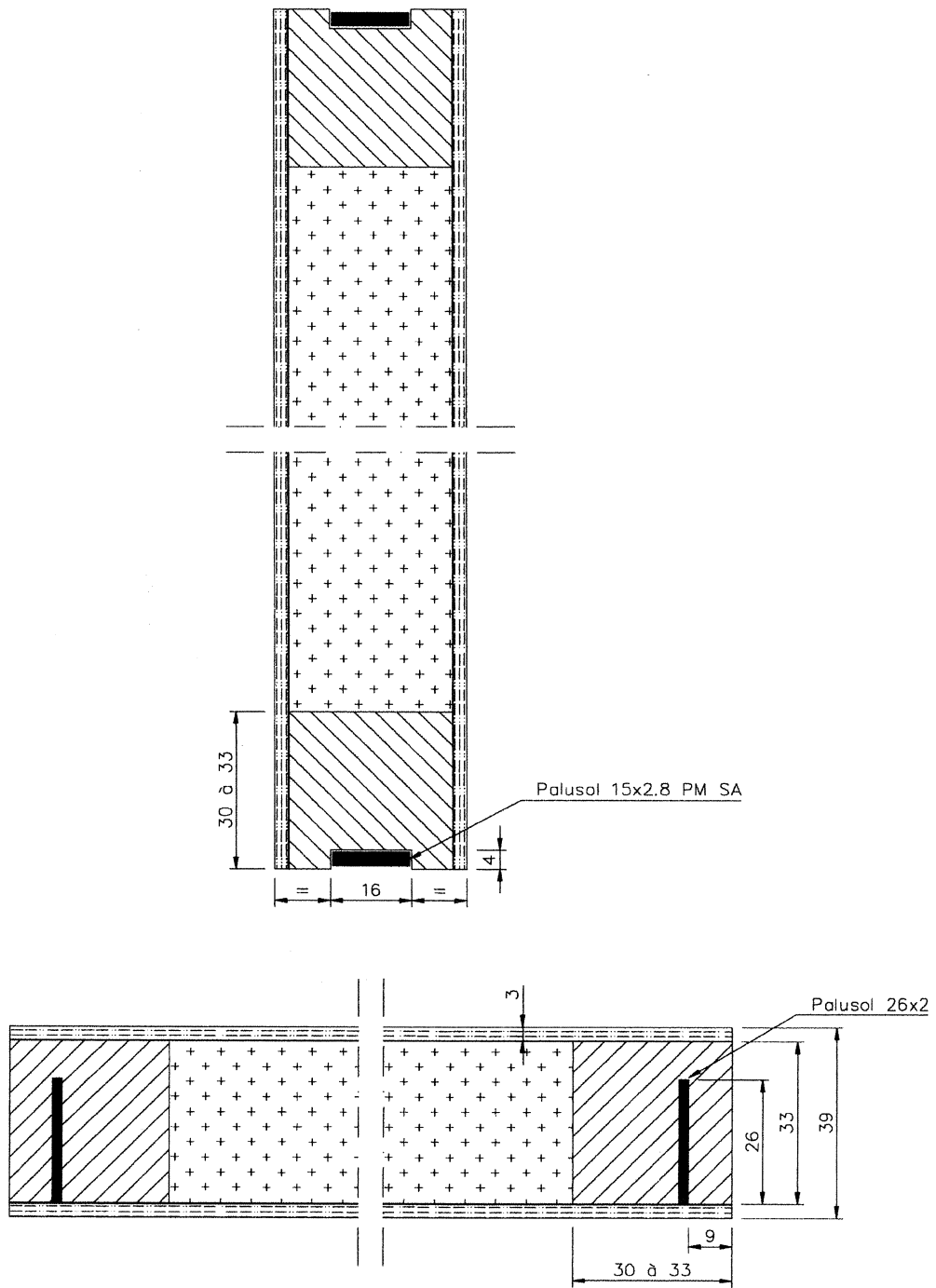

fig.1e

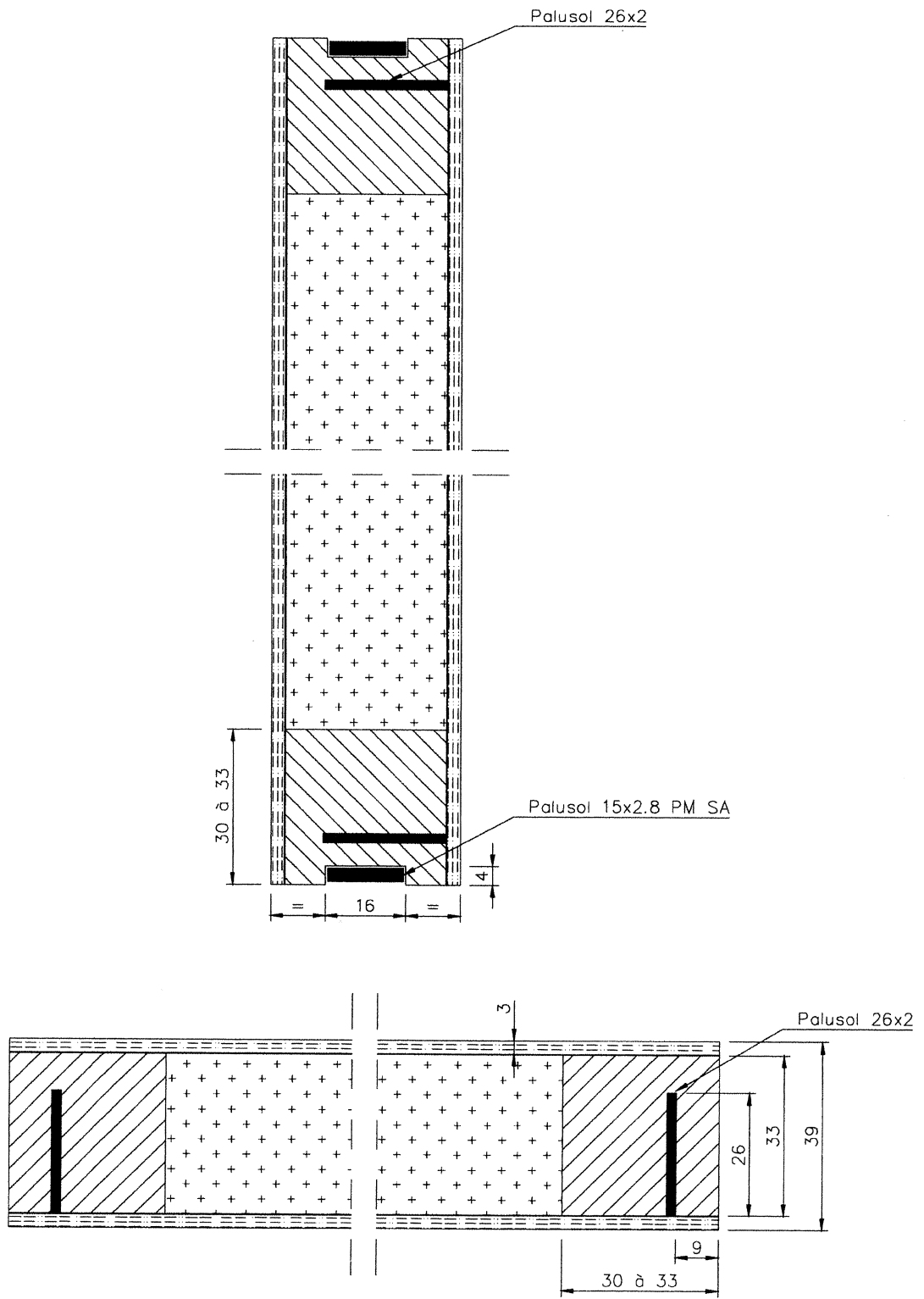

fig.1 f

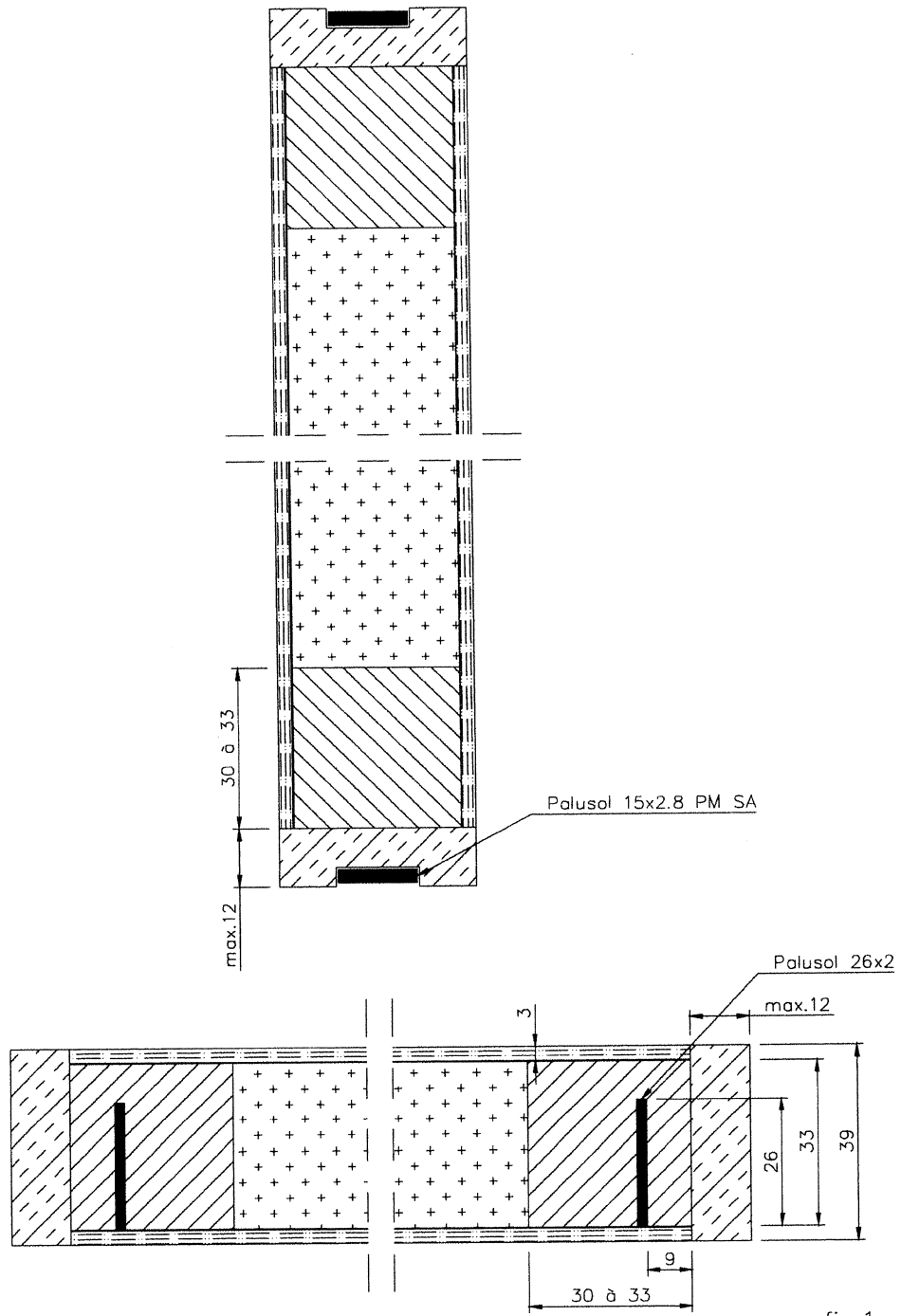

fig.1g

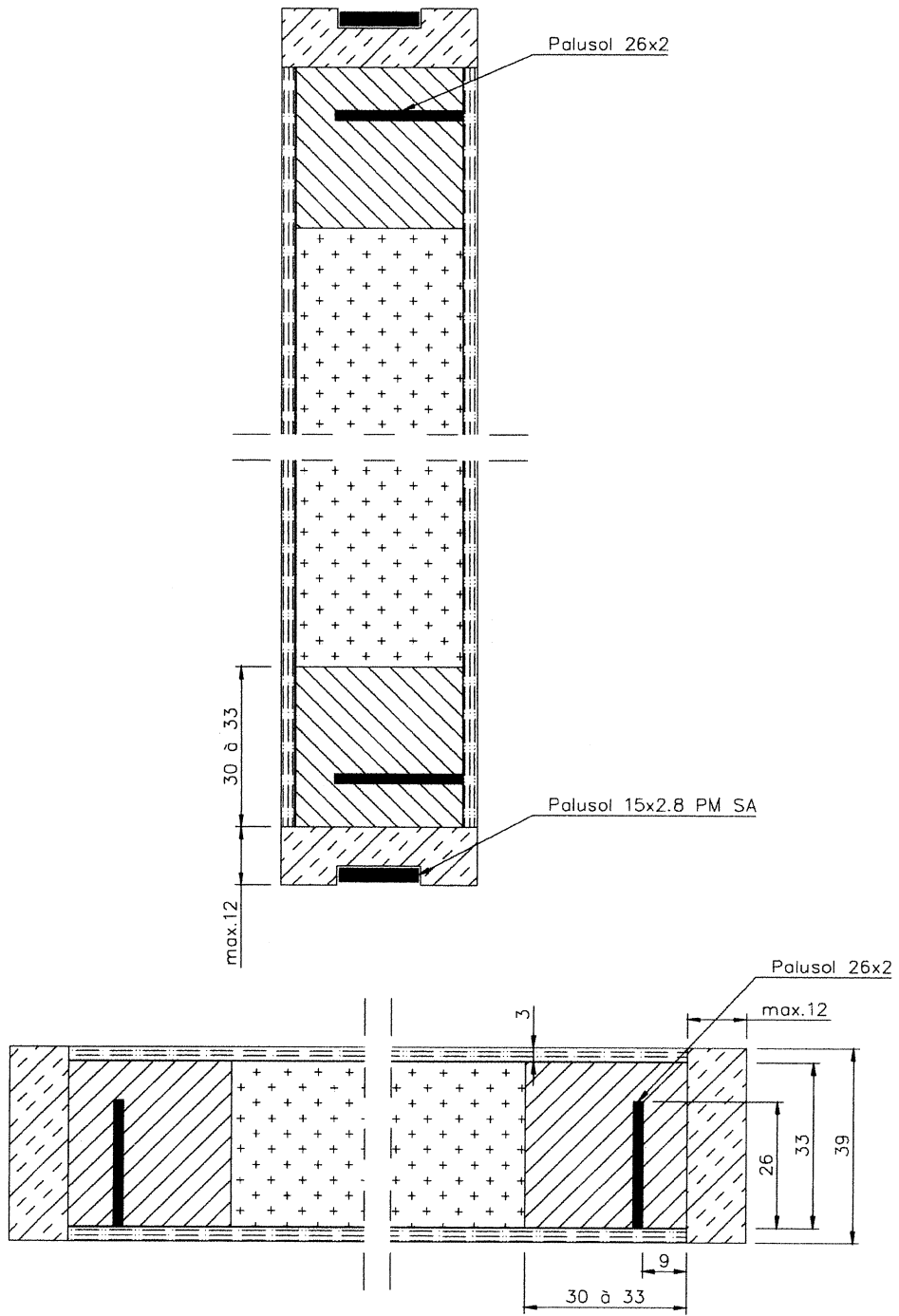
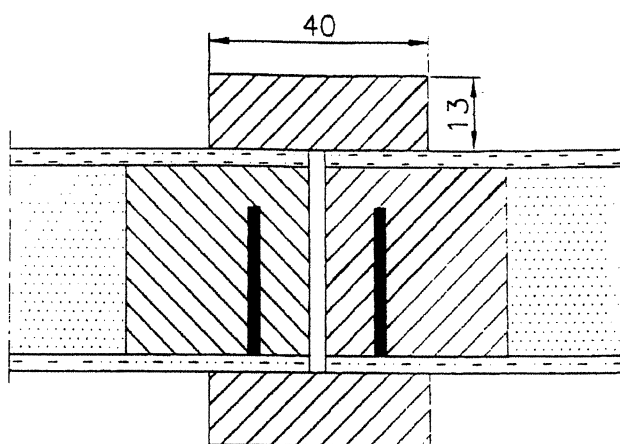
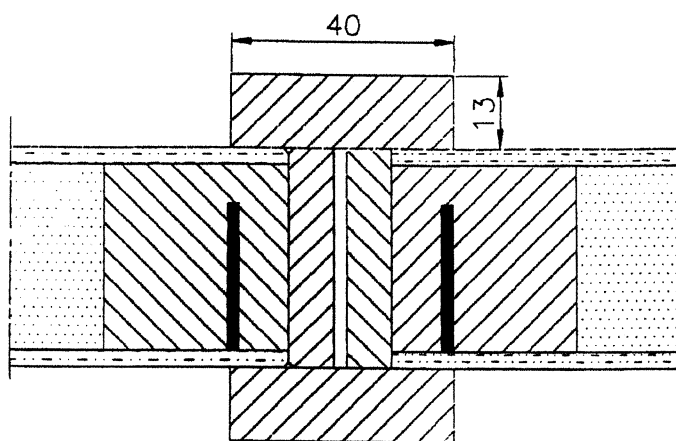

fig.1h



Figuur 2a



Figuur 2b

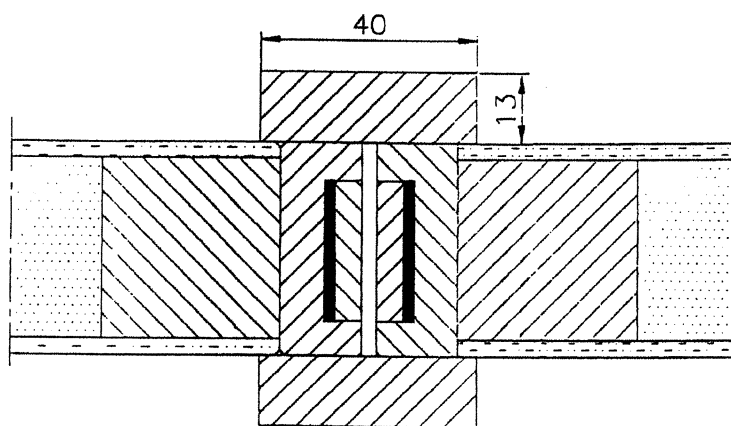

Figuur 2c

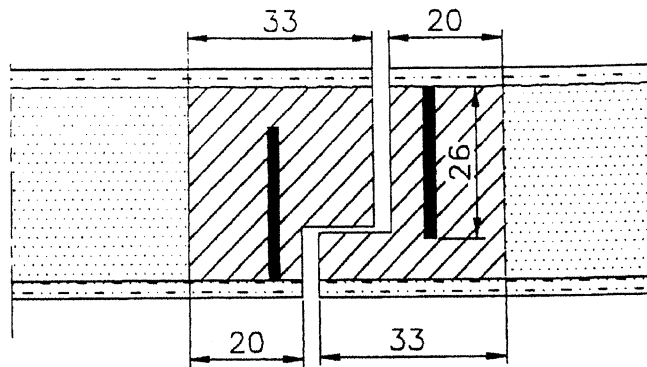

Figuur 2d

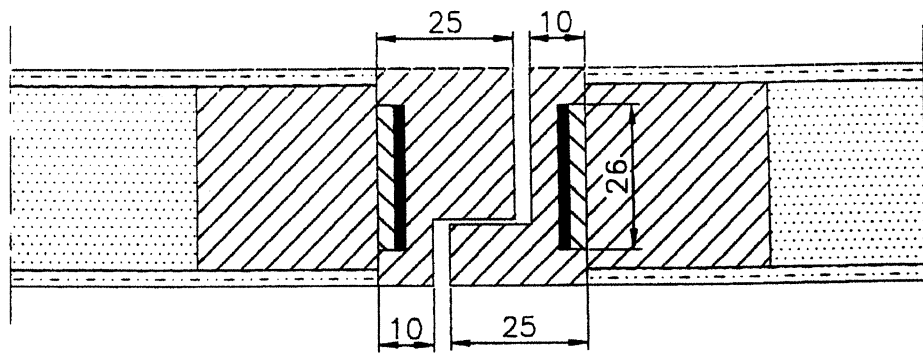

Figuur 2e

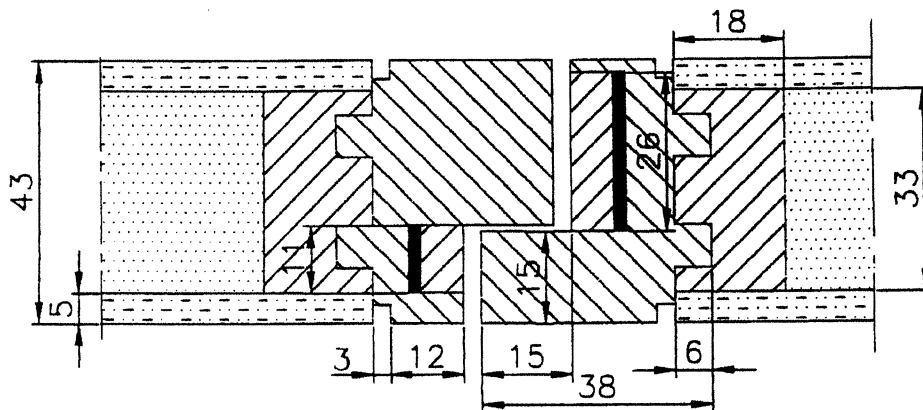

Figuur 2f

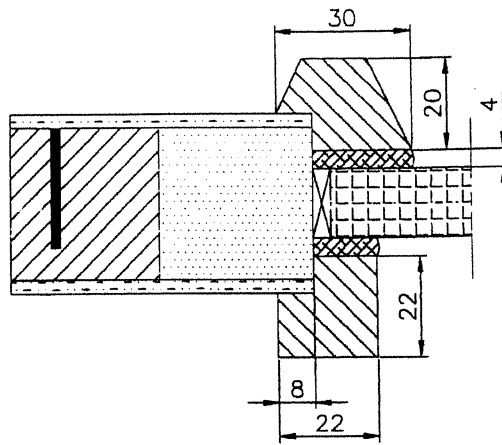

Figuur 3a

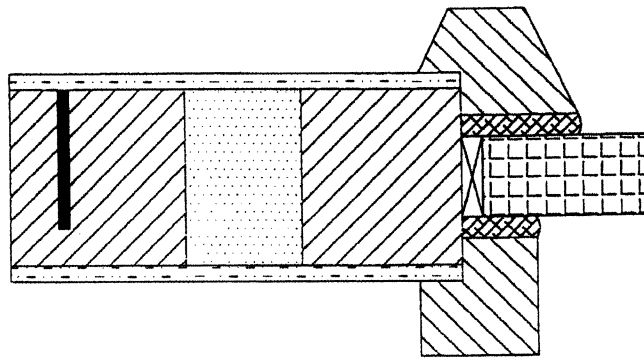

Figuur 3b

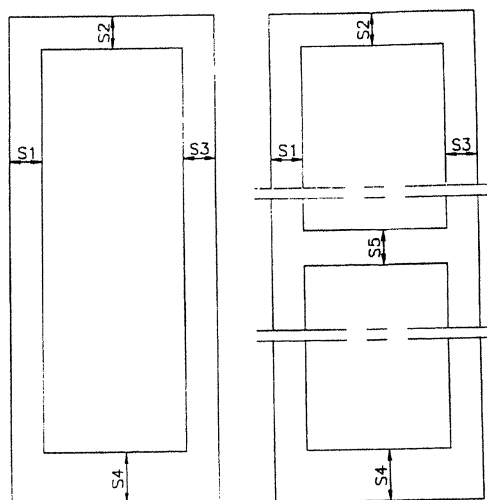

Figuur 3c

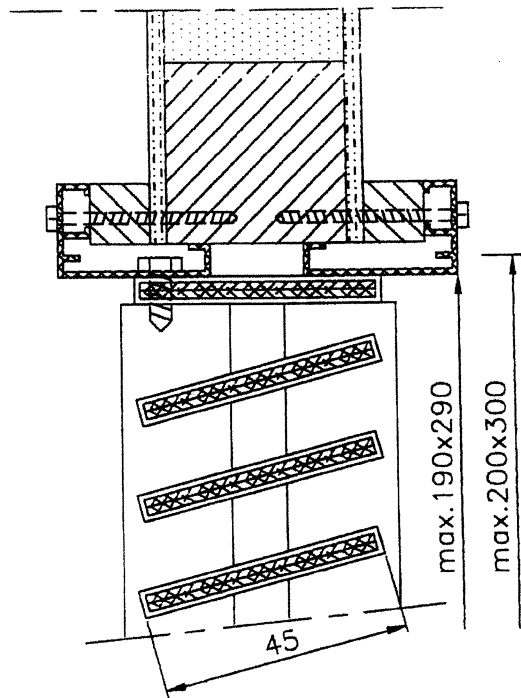

Figuur 4a

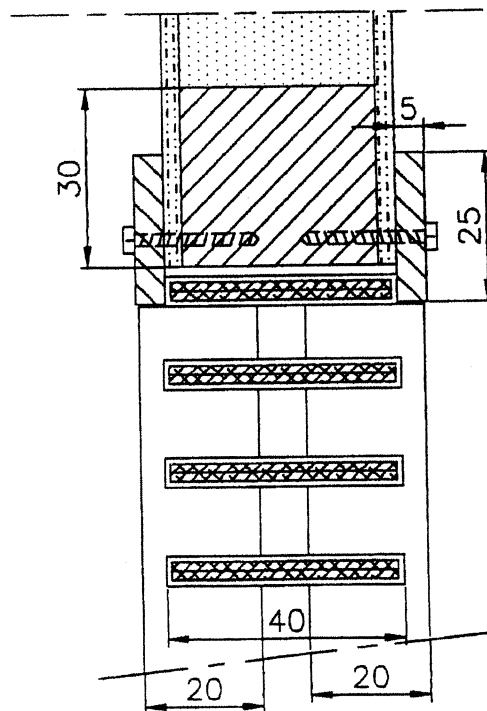

Figuur 4b

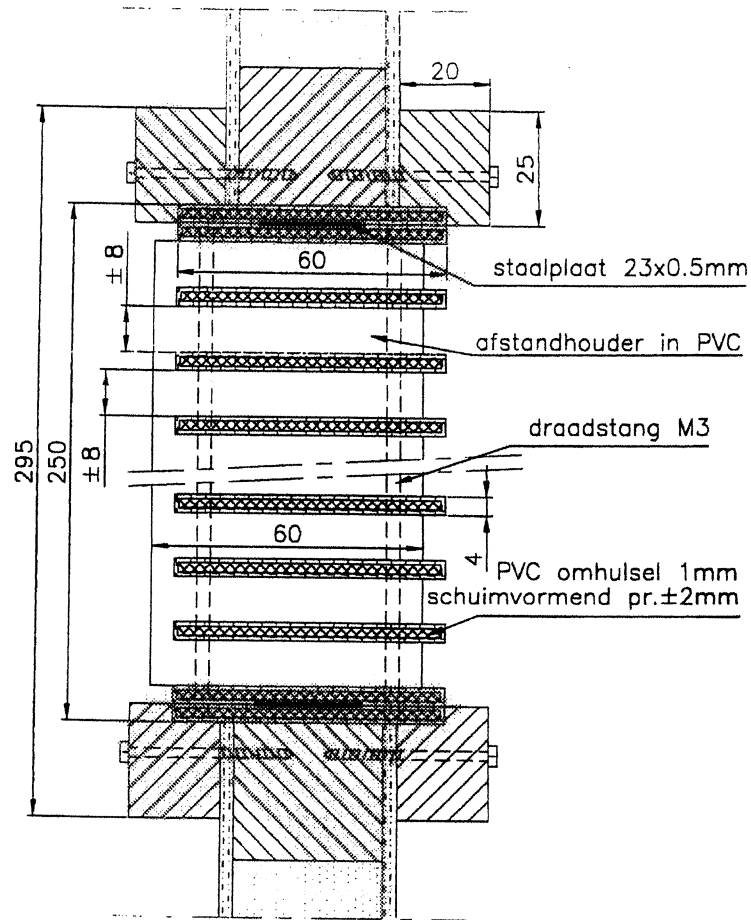

Figuur 4c

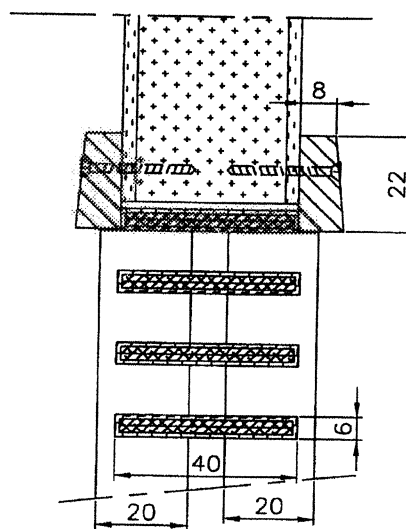

Figuur 4d

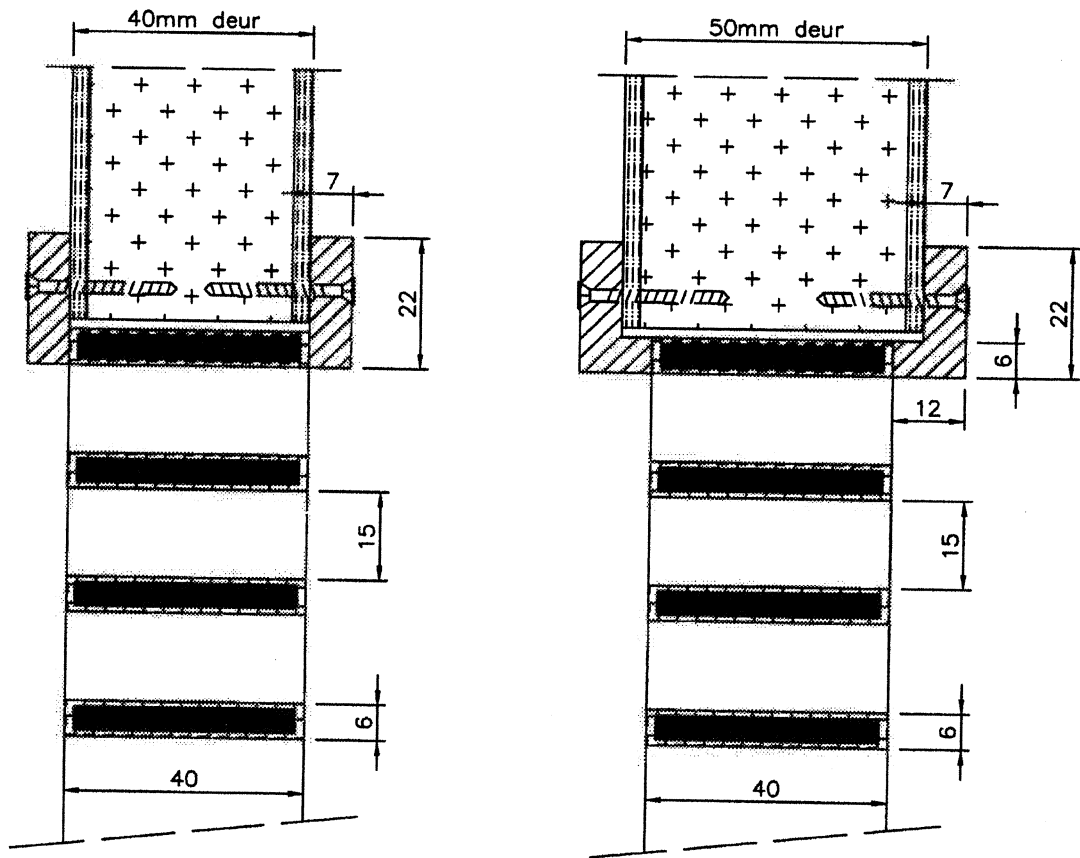

Figuur 4e

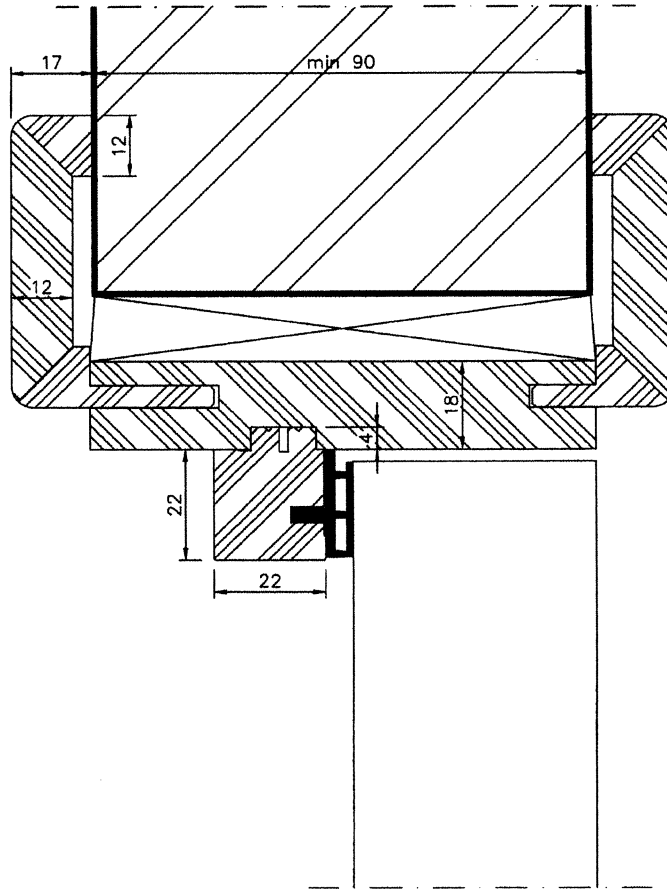

Figuur 5a

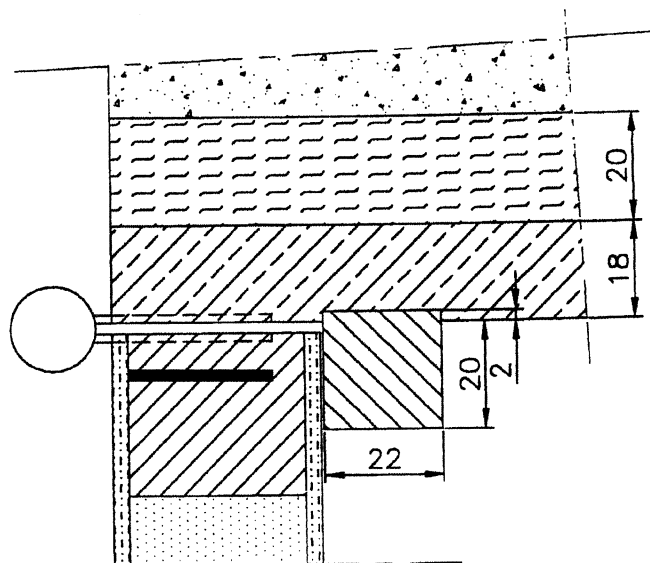

Figuur 5b

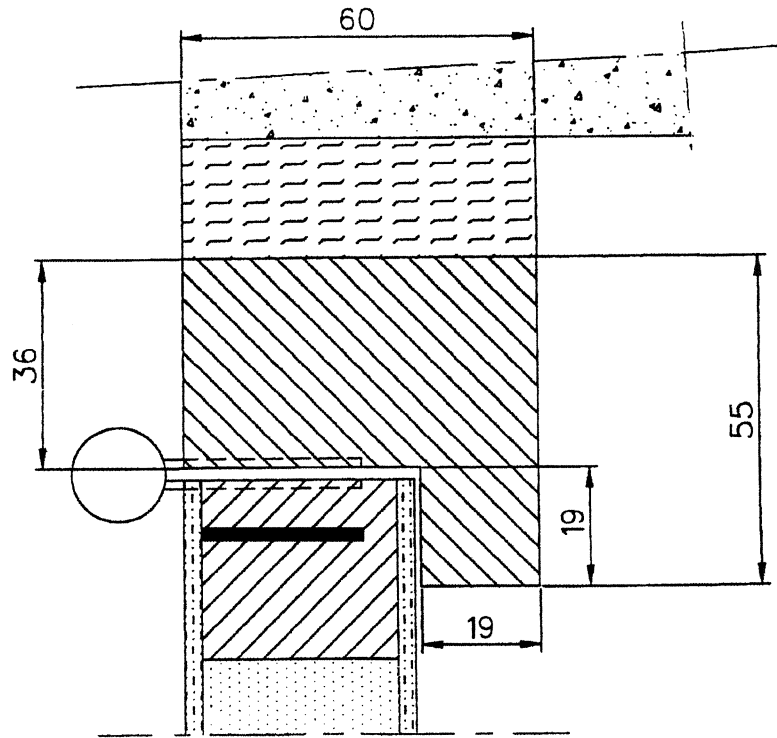

Figuur 5c

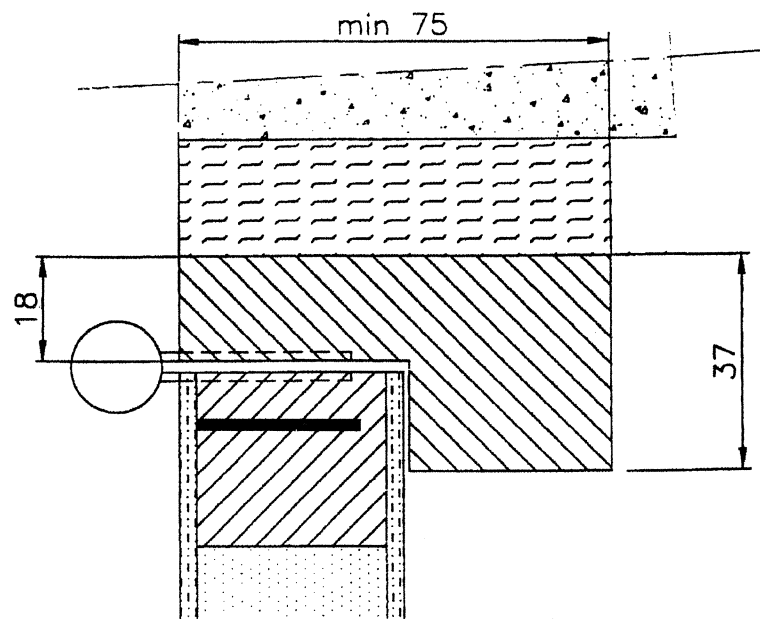

Figuur 5d

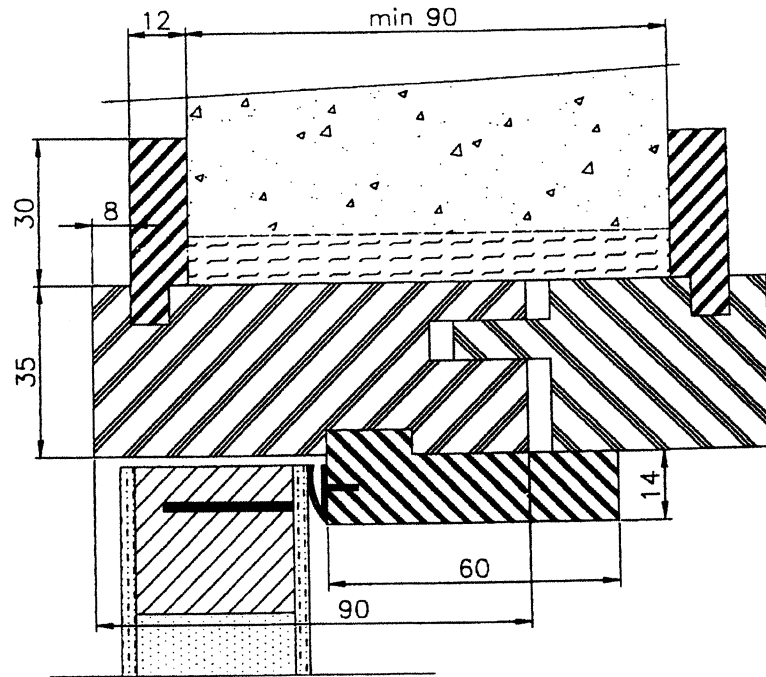

Figuur 5e

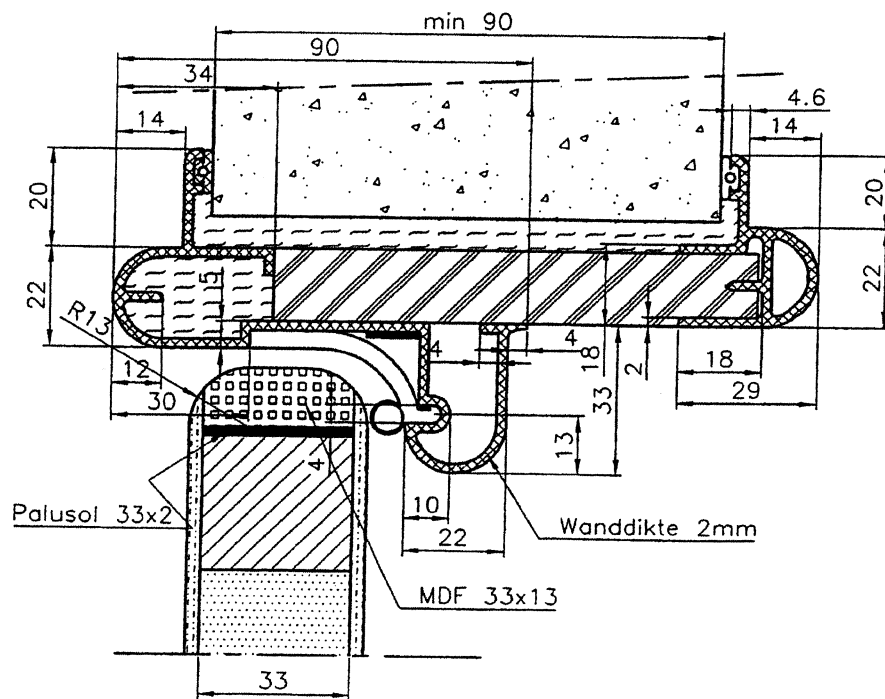

Figuur 5f

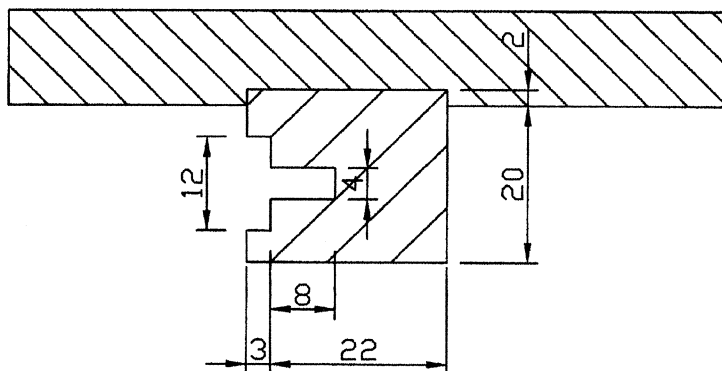

Figuur 5g

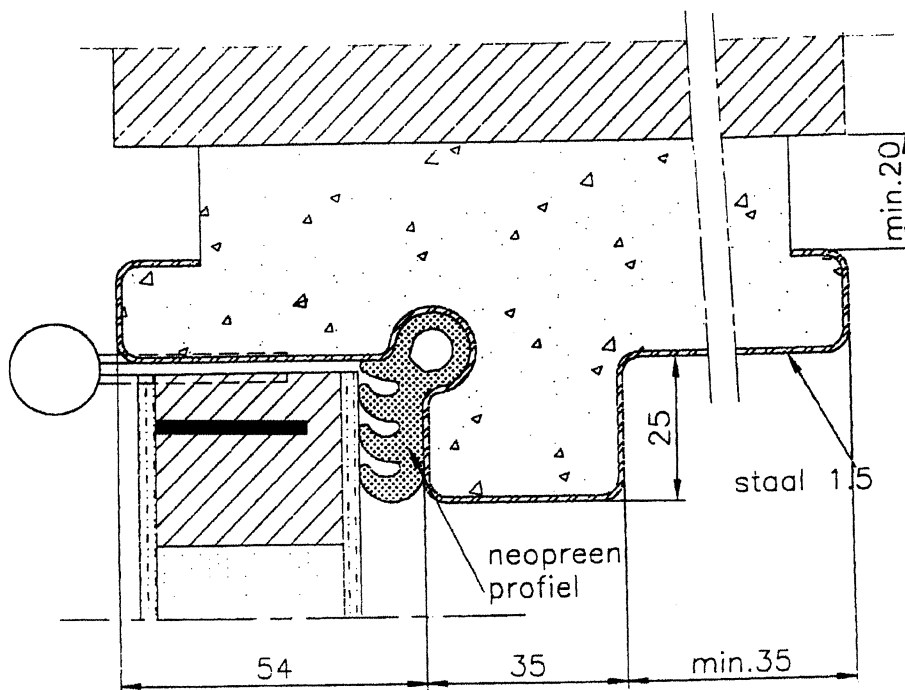

Figuur 5h

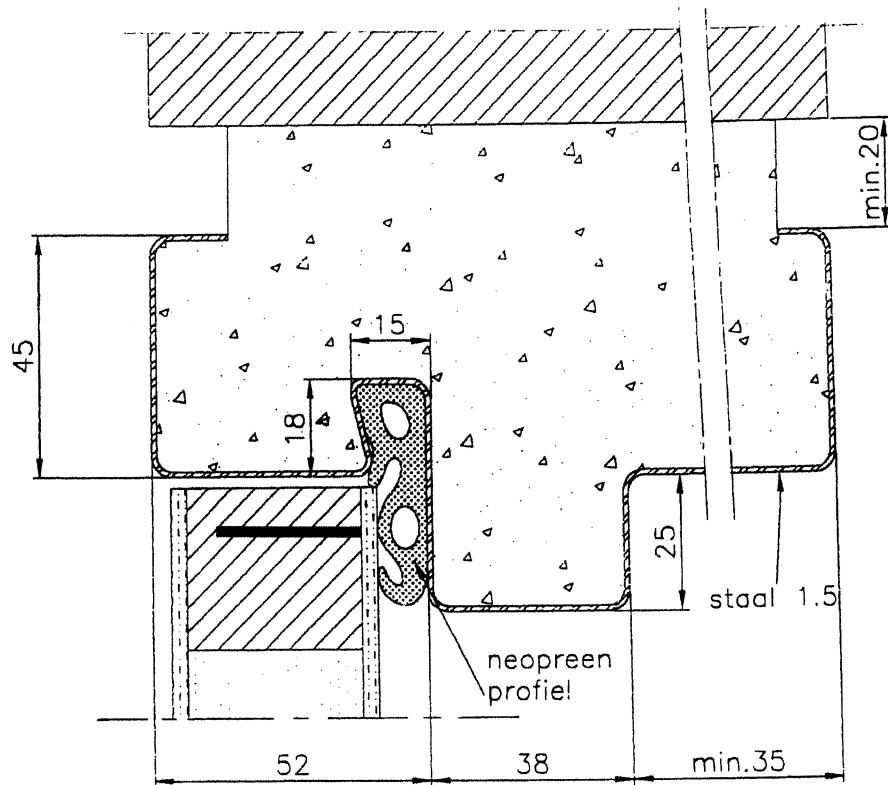

Figuur 5i

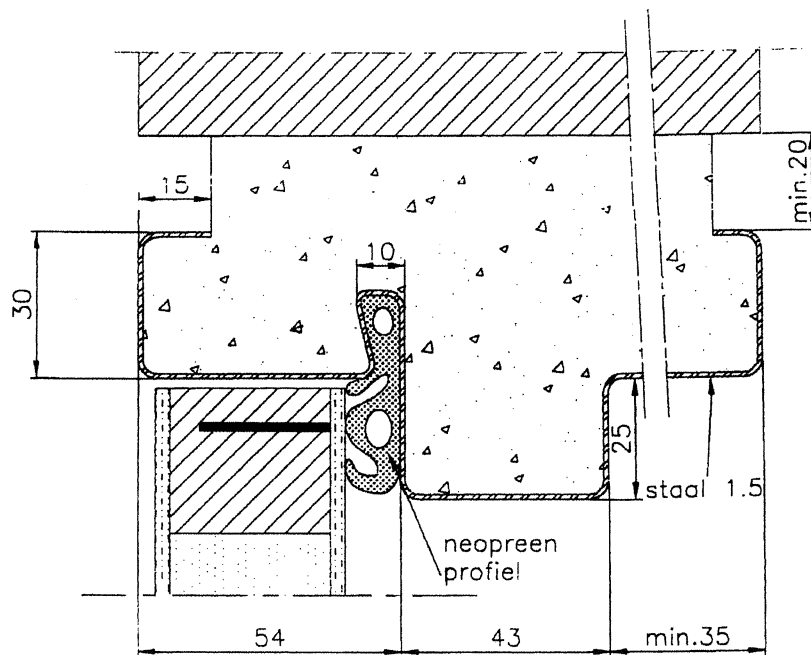

Figuur 5j

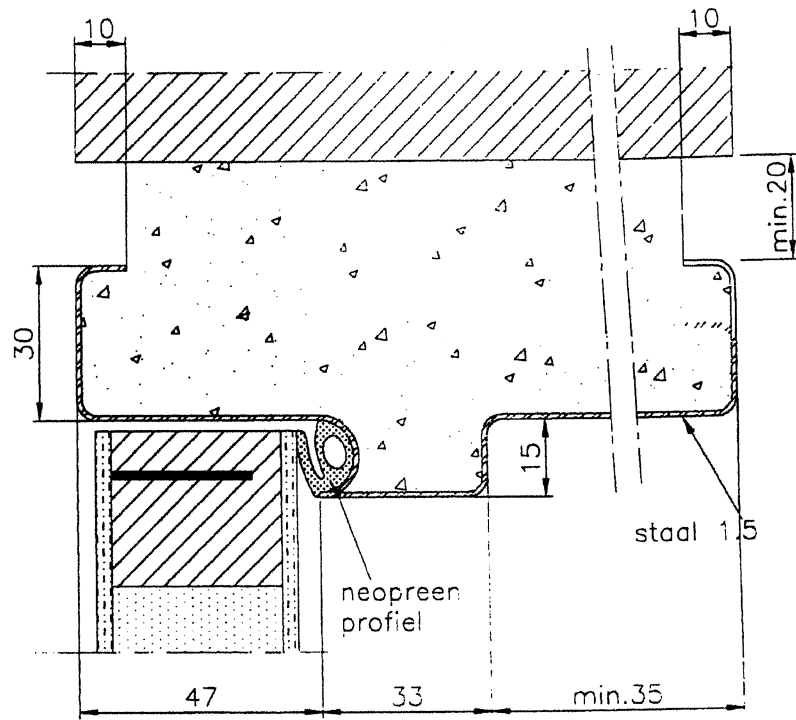

Figuur 5k

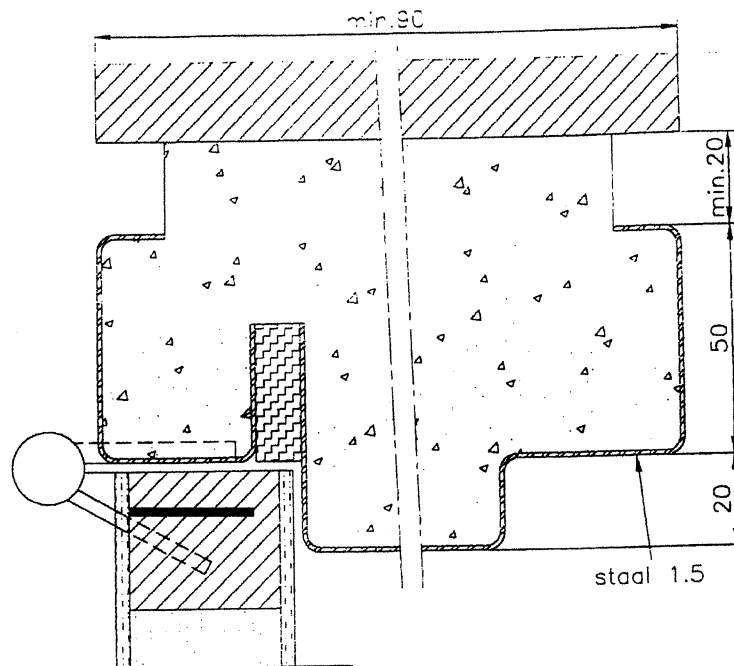

Figuur 5l

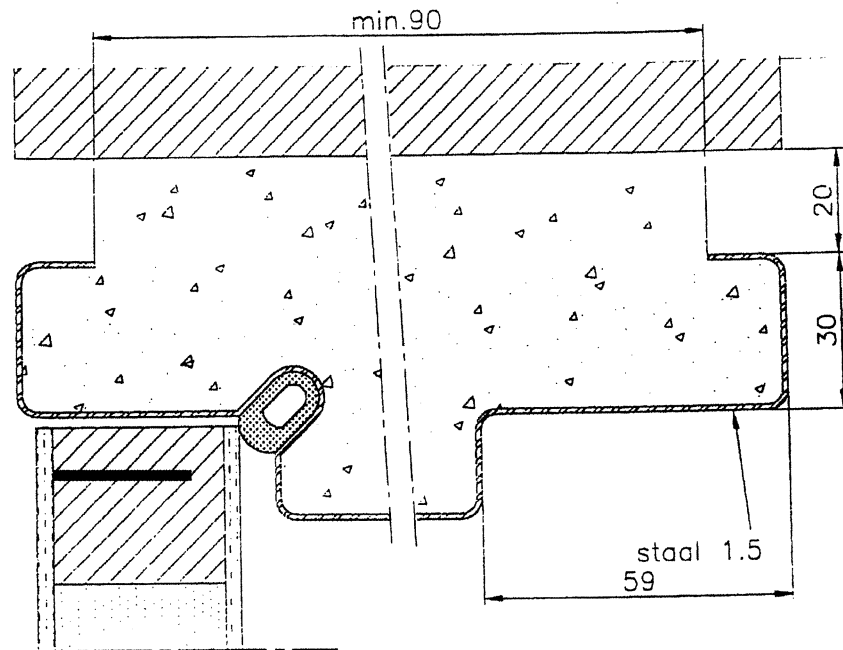

Figuur 5m

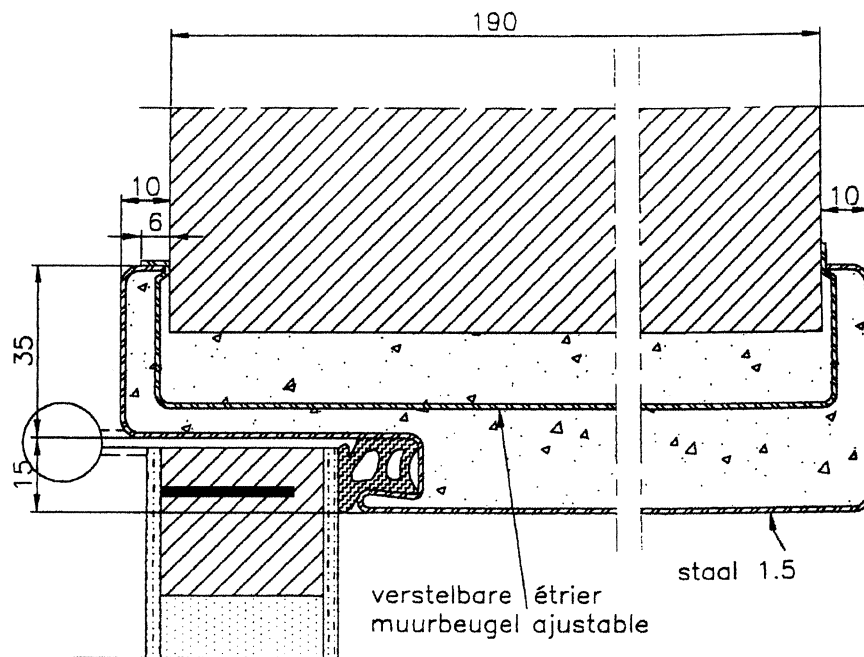

Figuur 5n

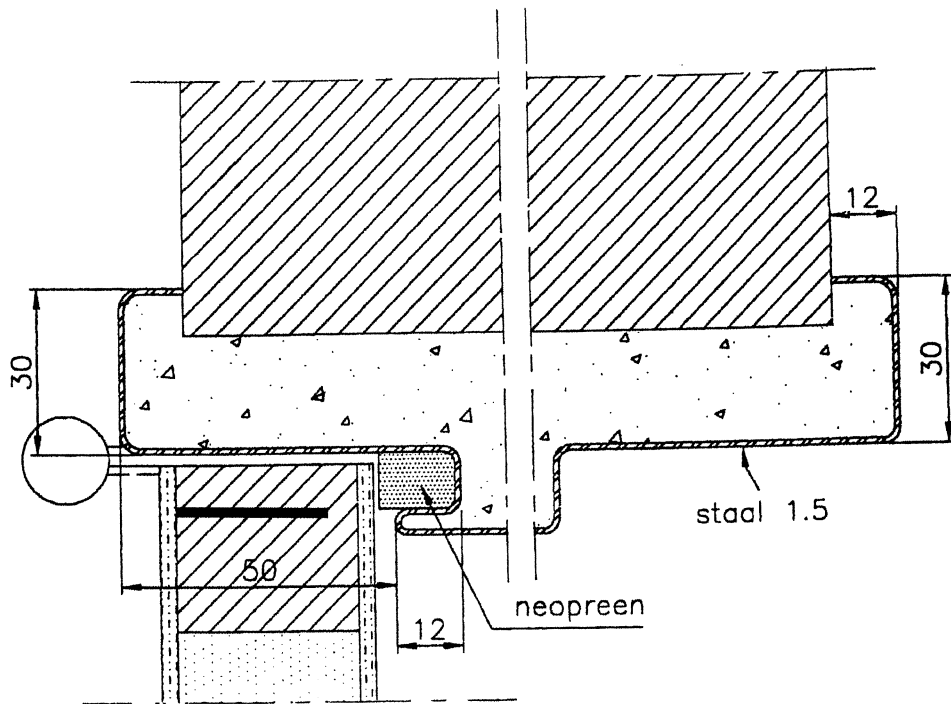

Figuur 5o

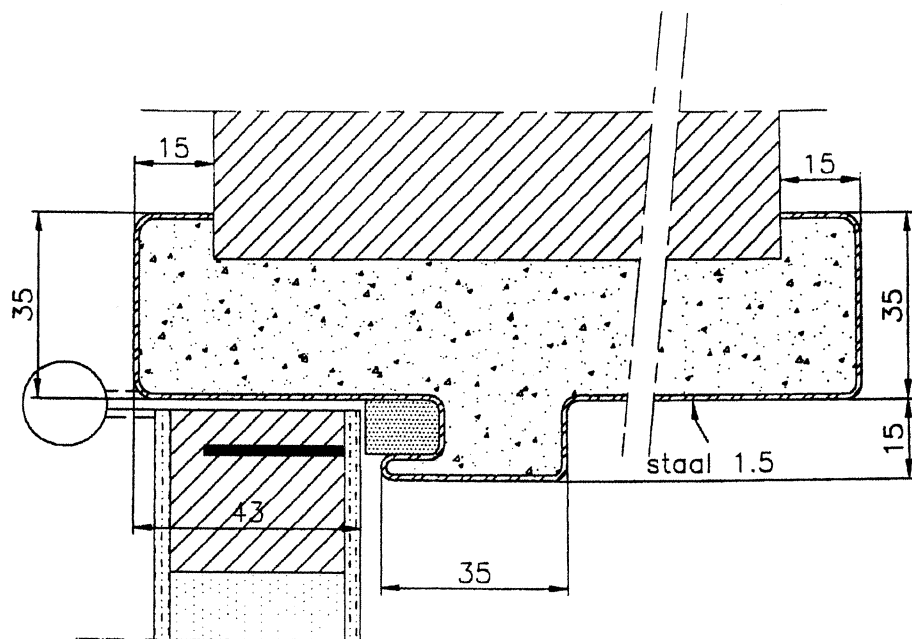

Figuur 5p

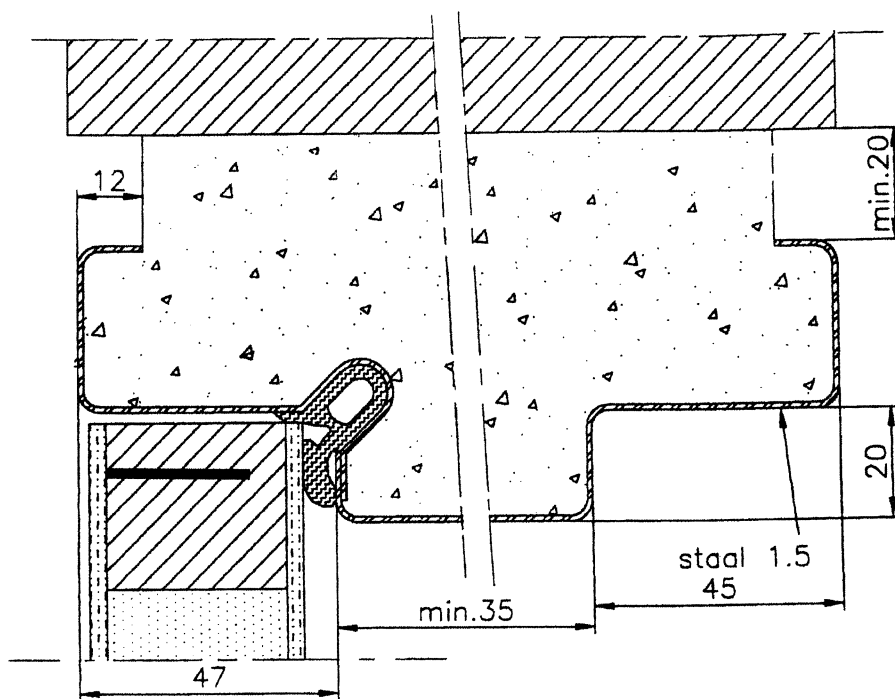

Figuur 5q

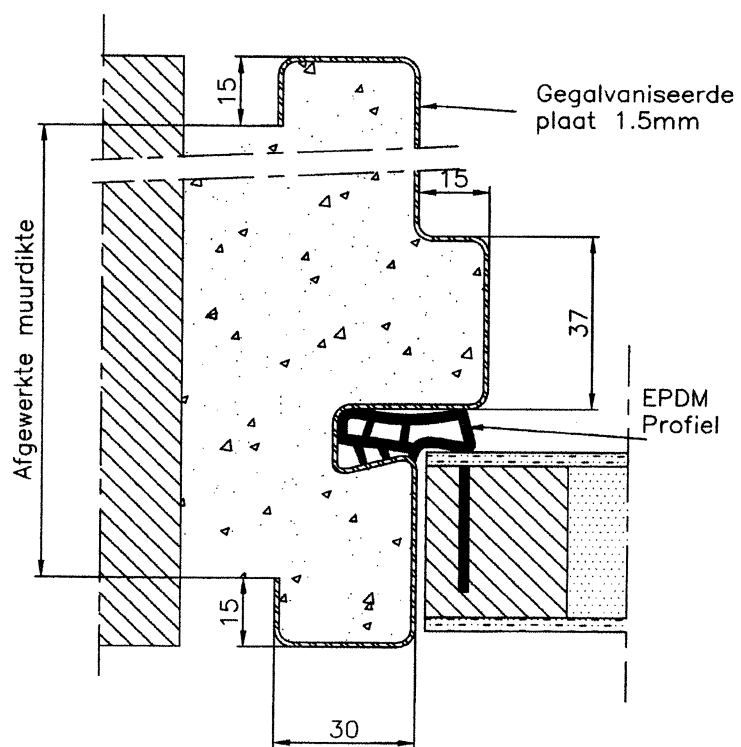

Figuur 5r

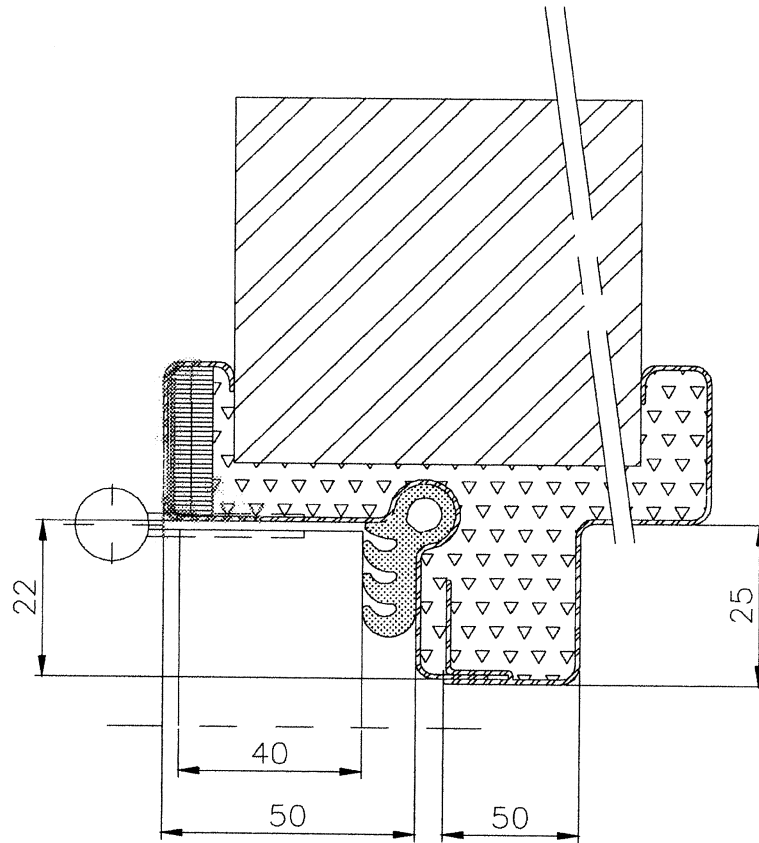

fig.5s

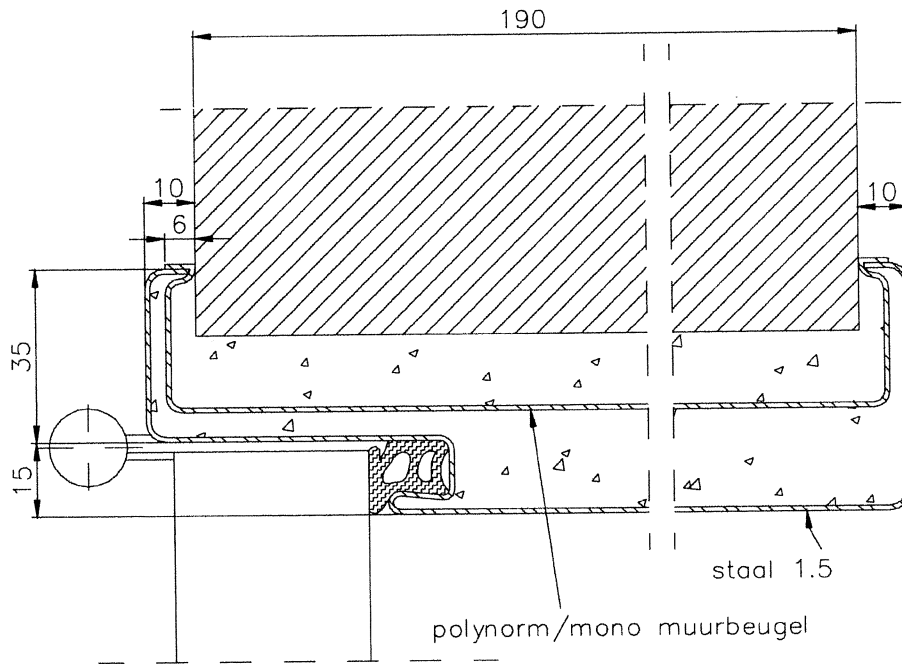

fig.5t

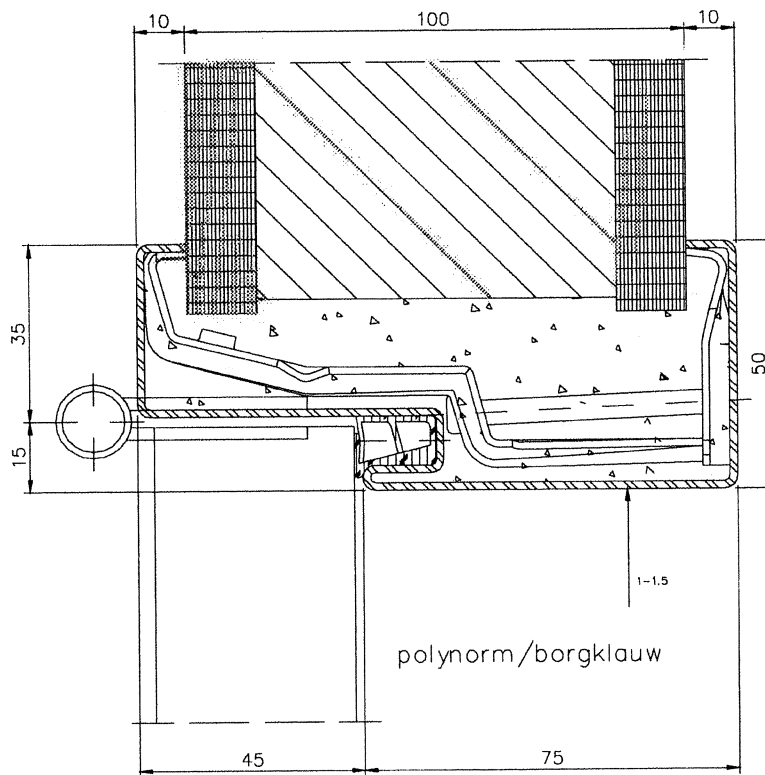
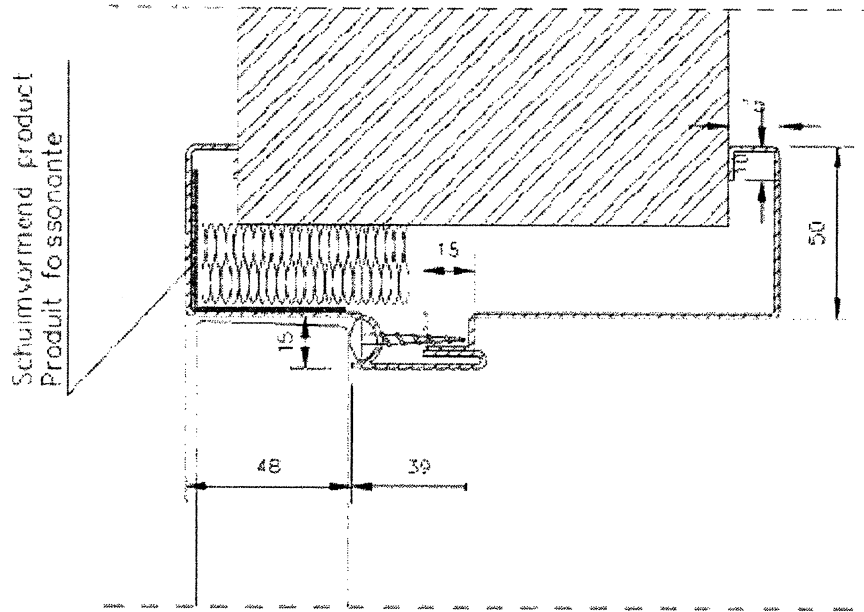

fig.5u



Figur 5v

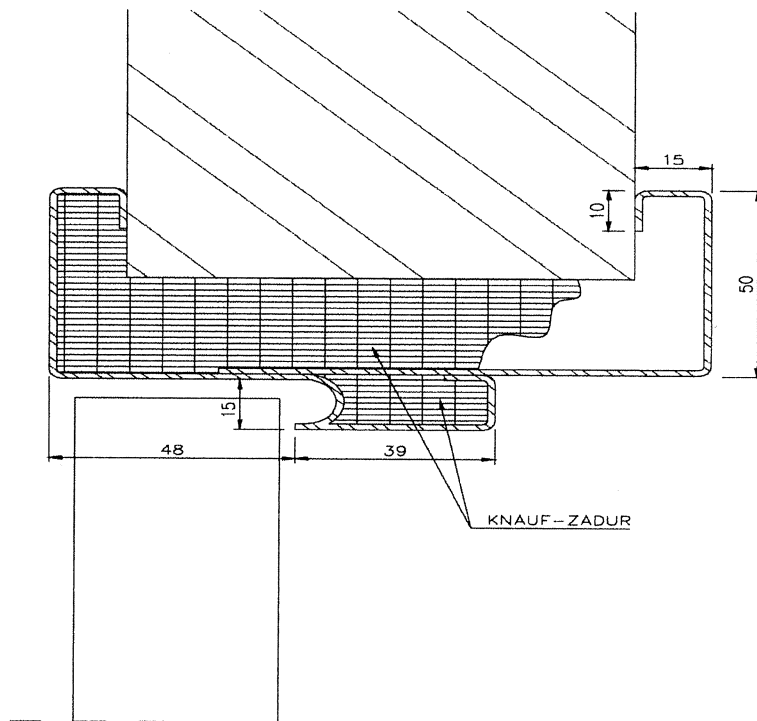
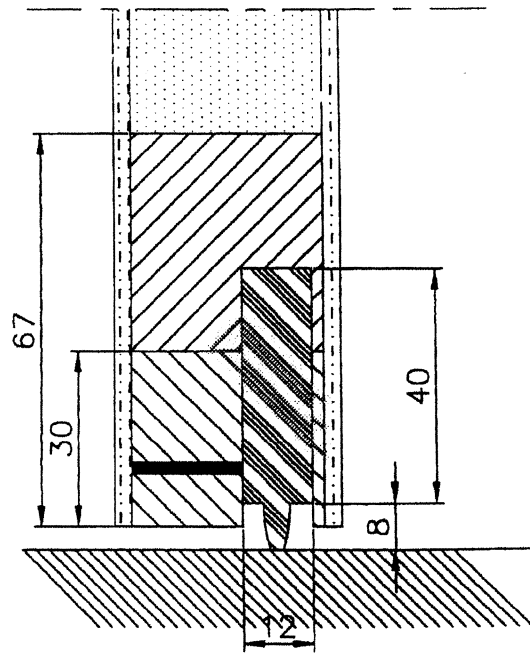
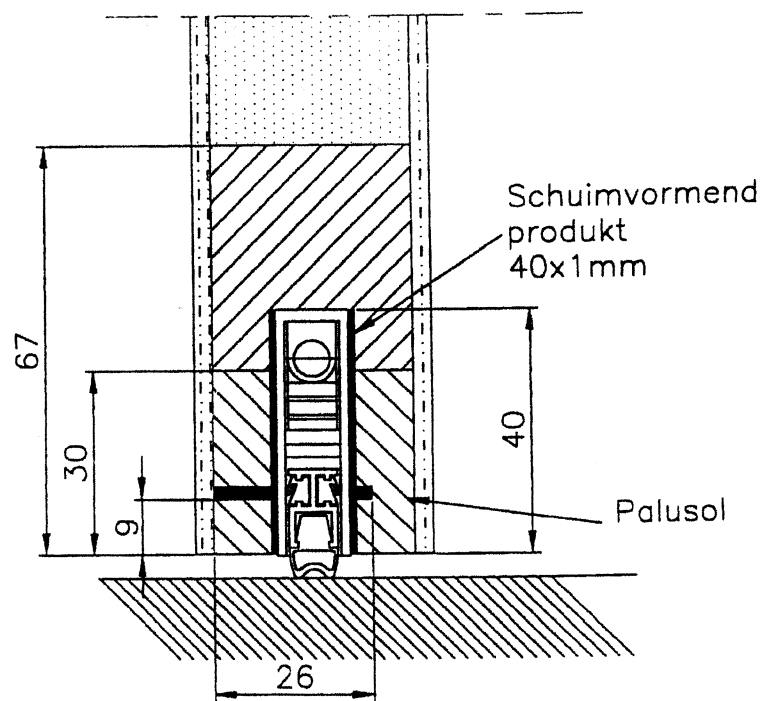

fig.5w



Figuur 6a



Figuur 6b

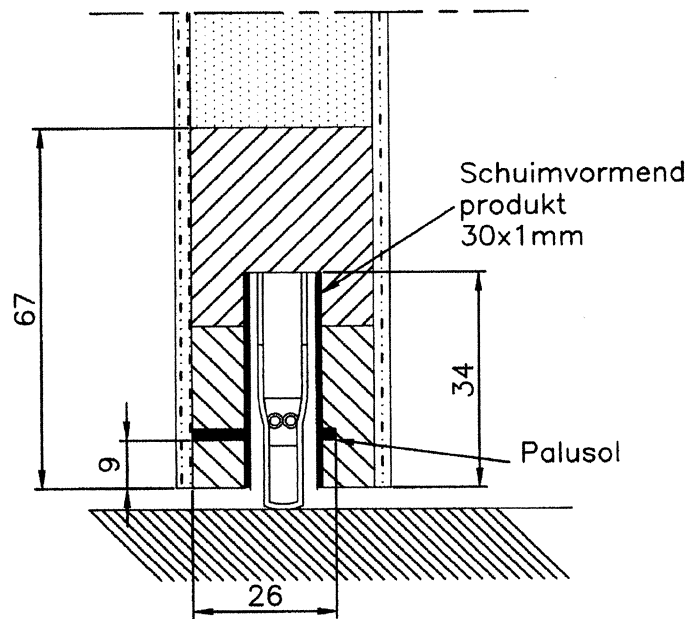

Figuur 6c

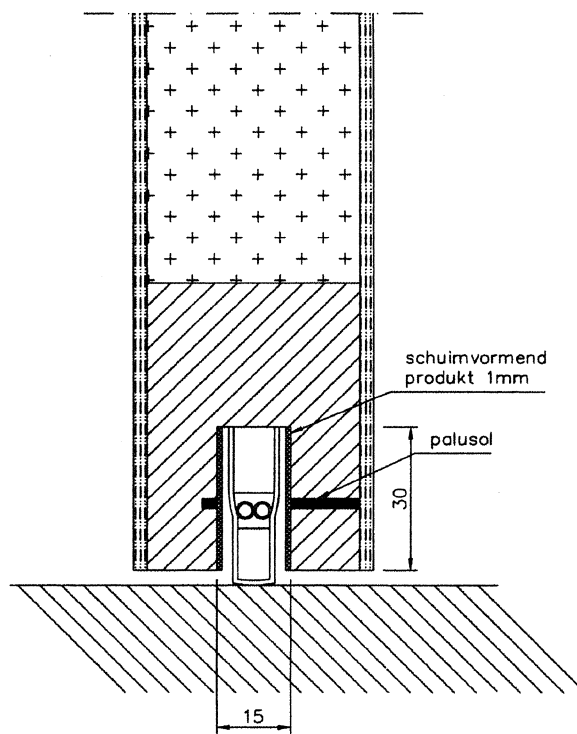

Figuur 6d

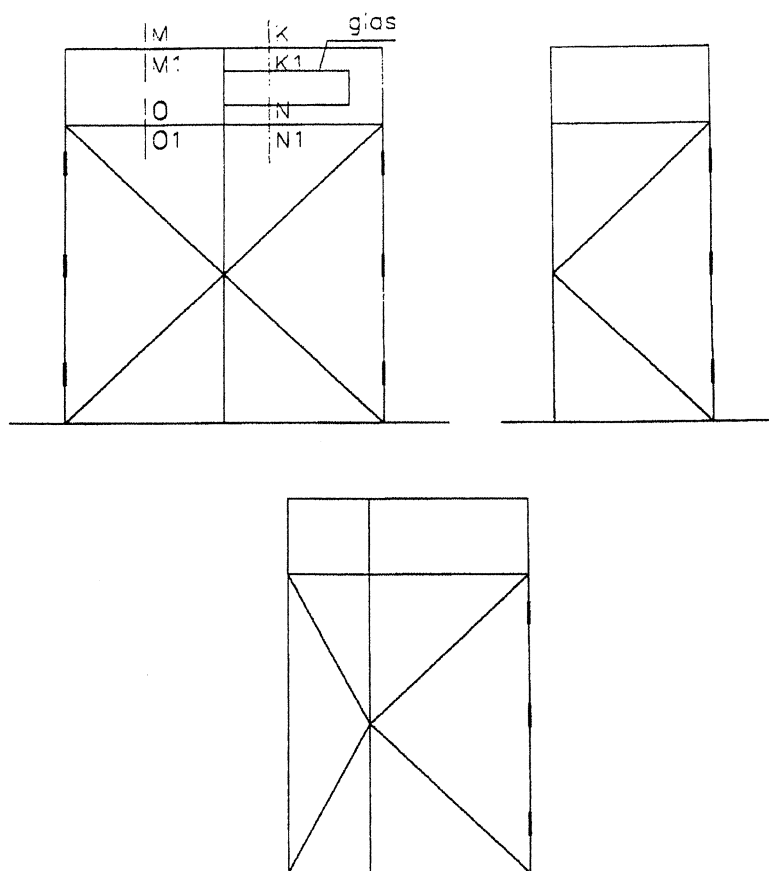

Figuur 7

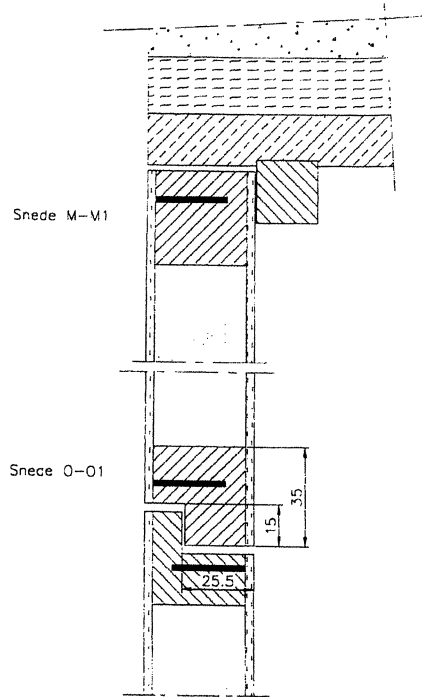

Figuur 7a

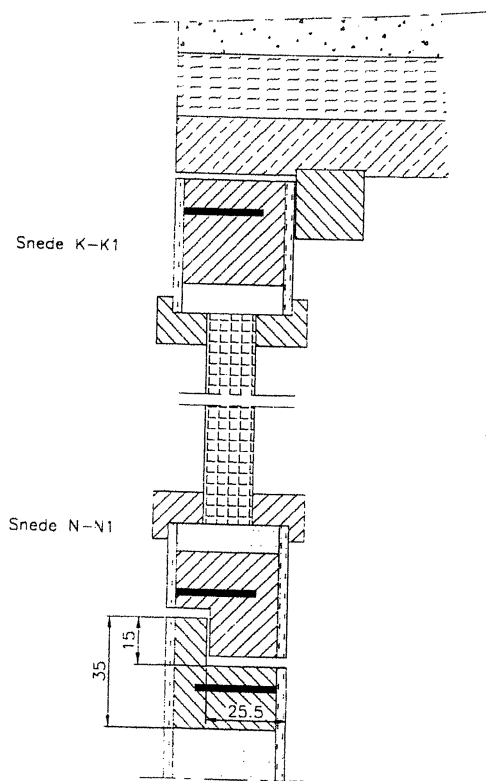

Figuur 7b

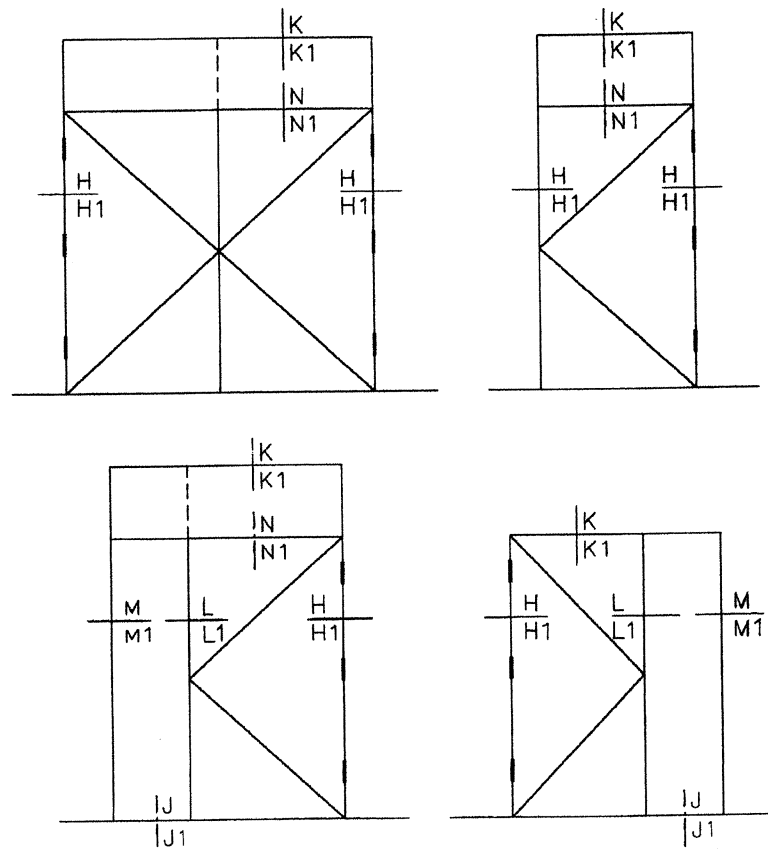

Figuur 8

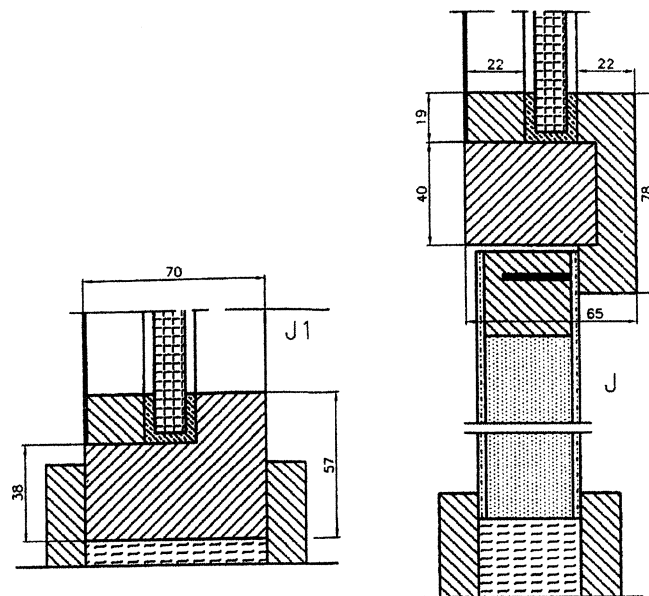

Figuur 8a

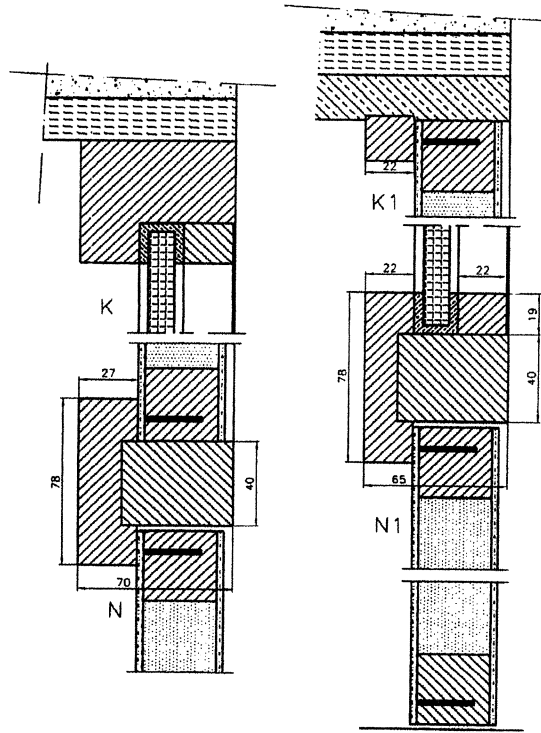

Figuur 8b

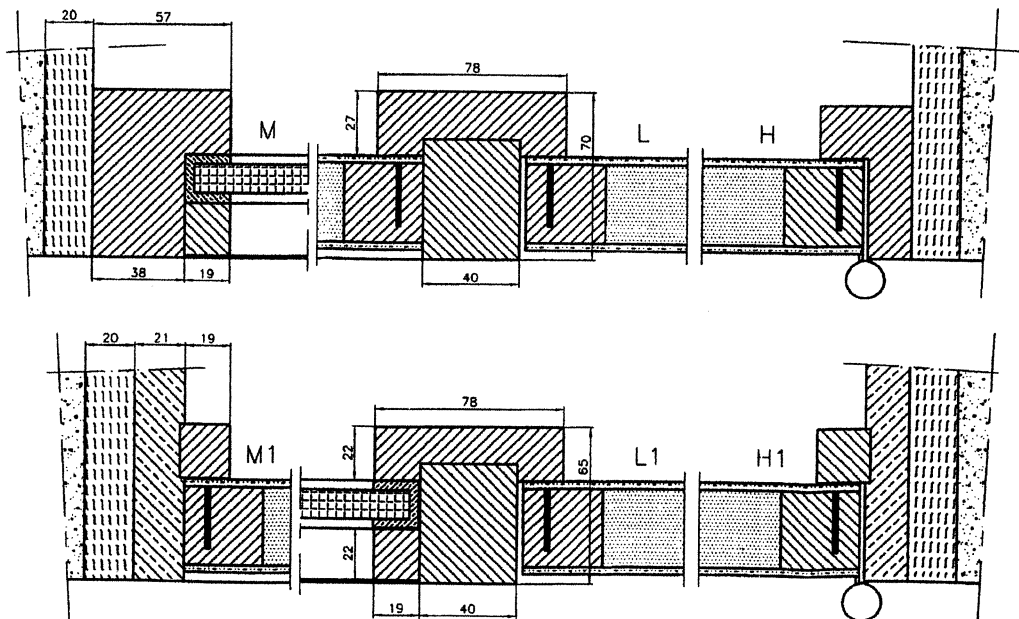

Figuur 8c

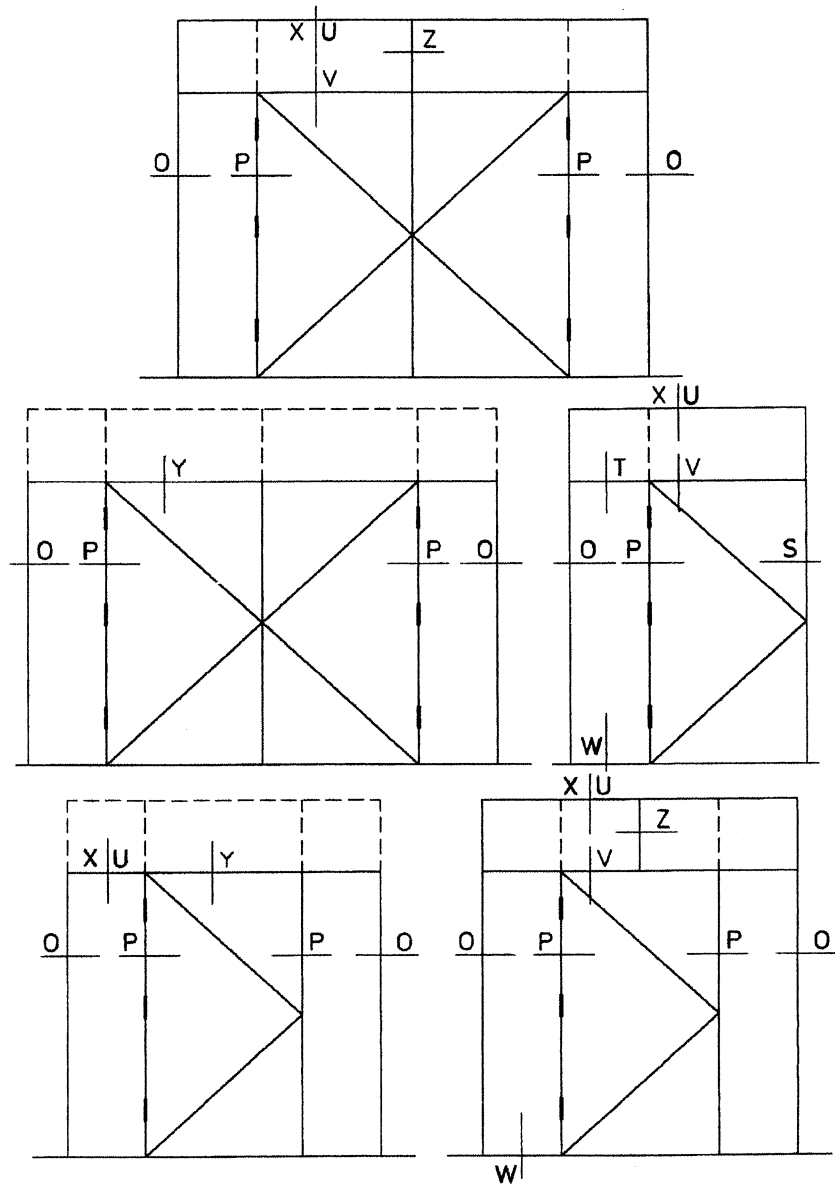

Figuur 9

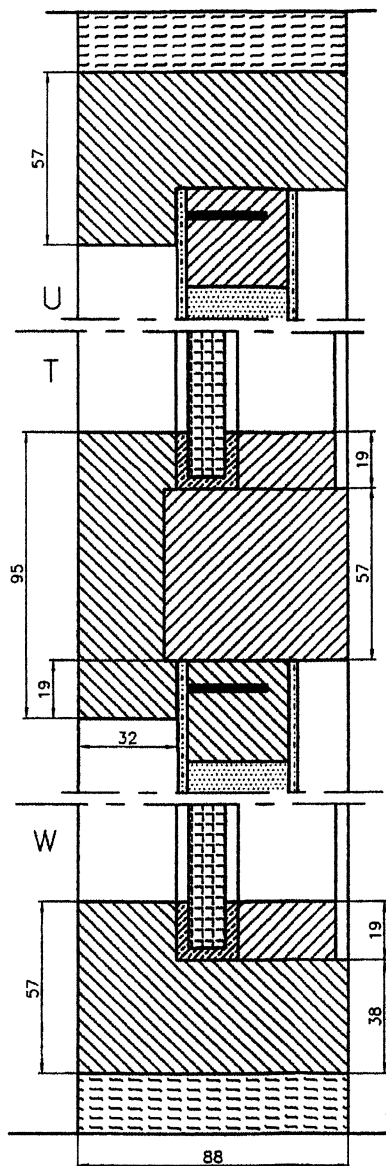

Figuur 9a

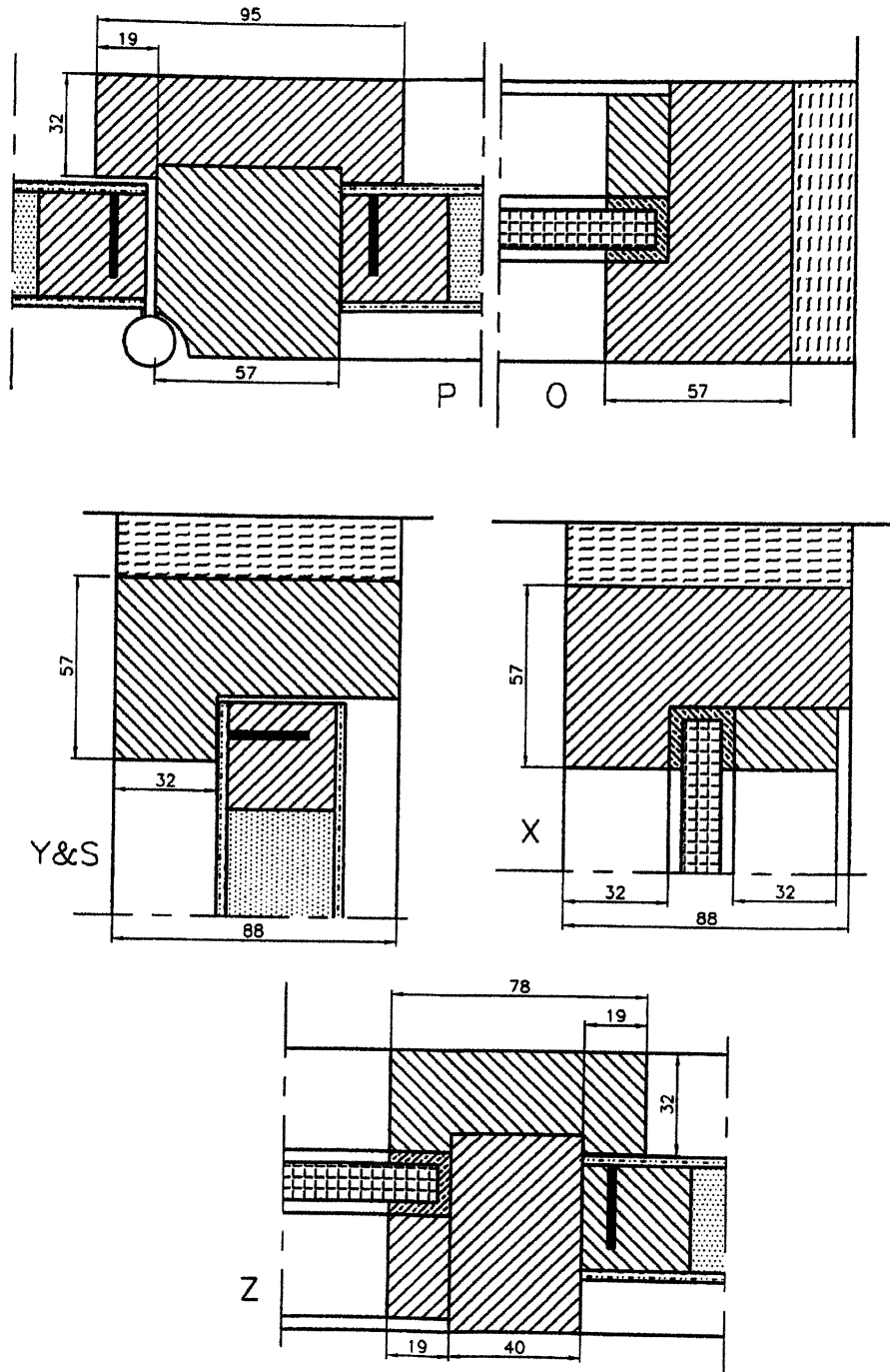

Figuur 9b

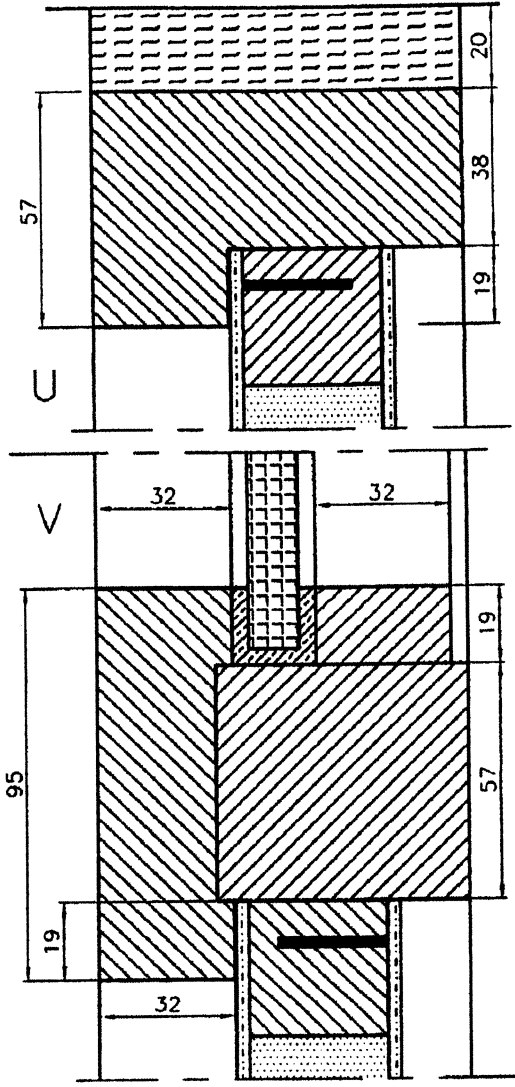

Figuur 9c

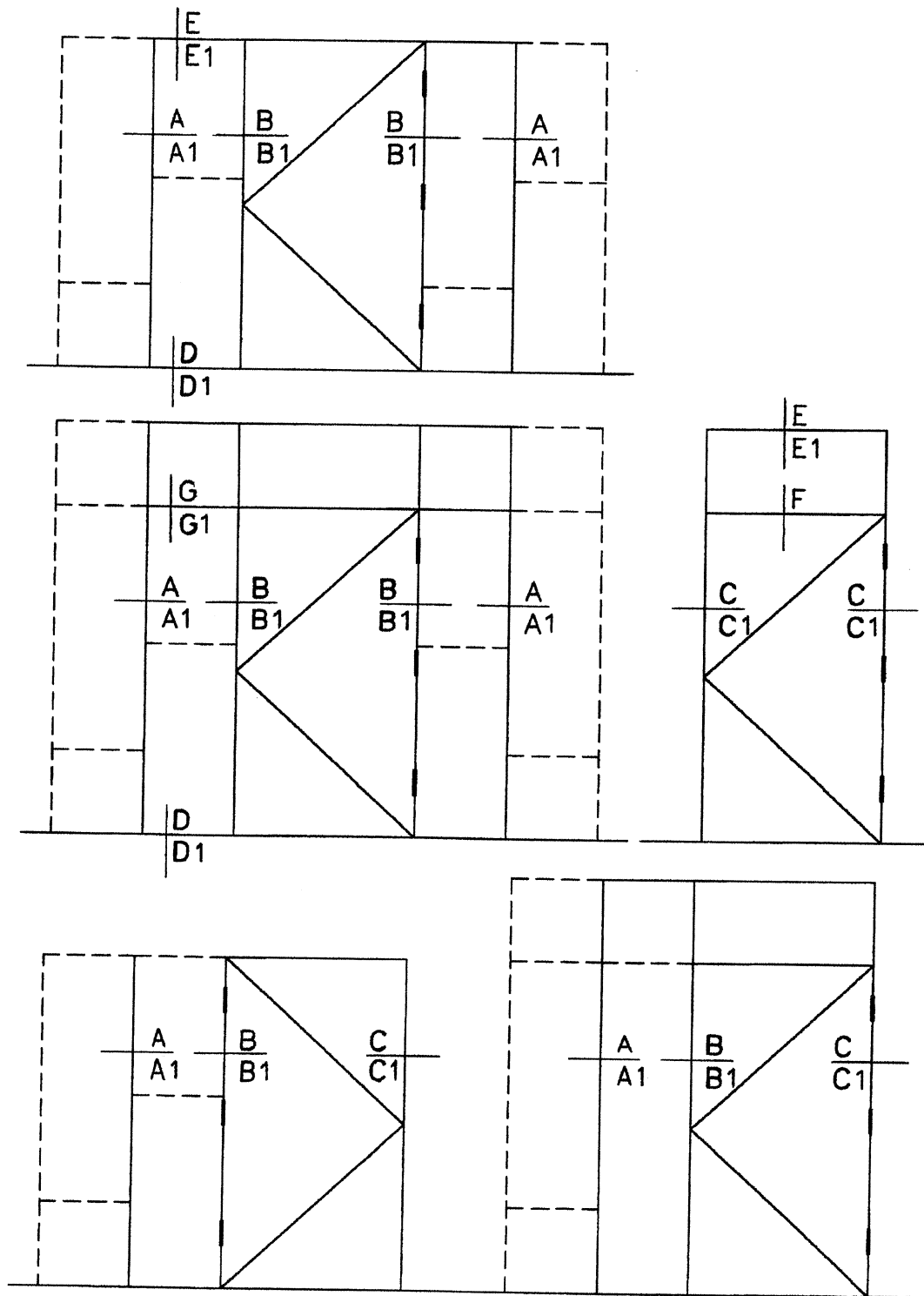

Figuur 10

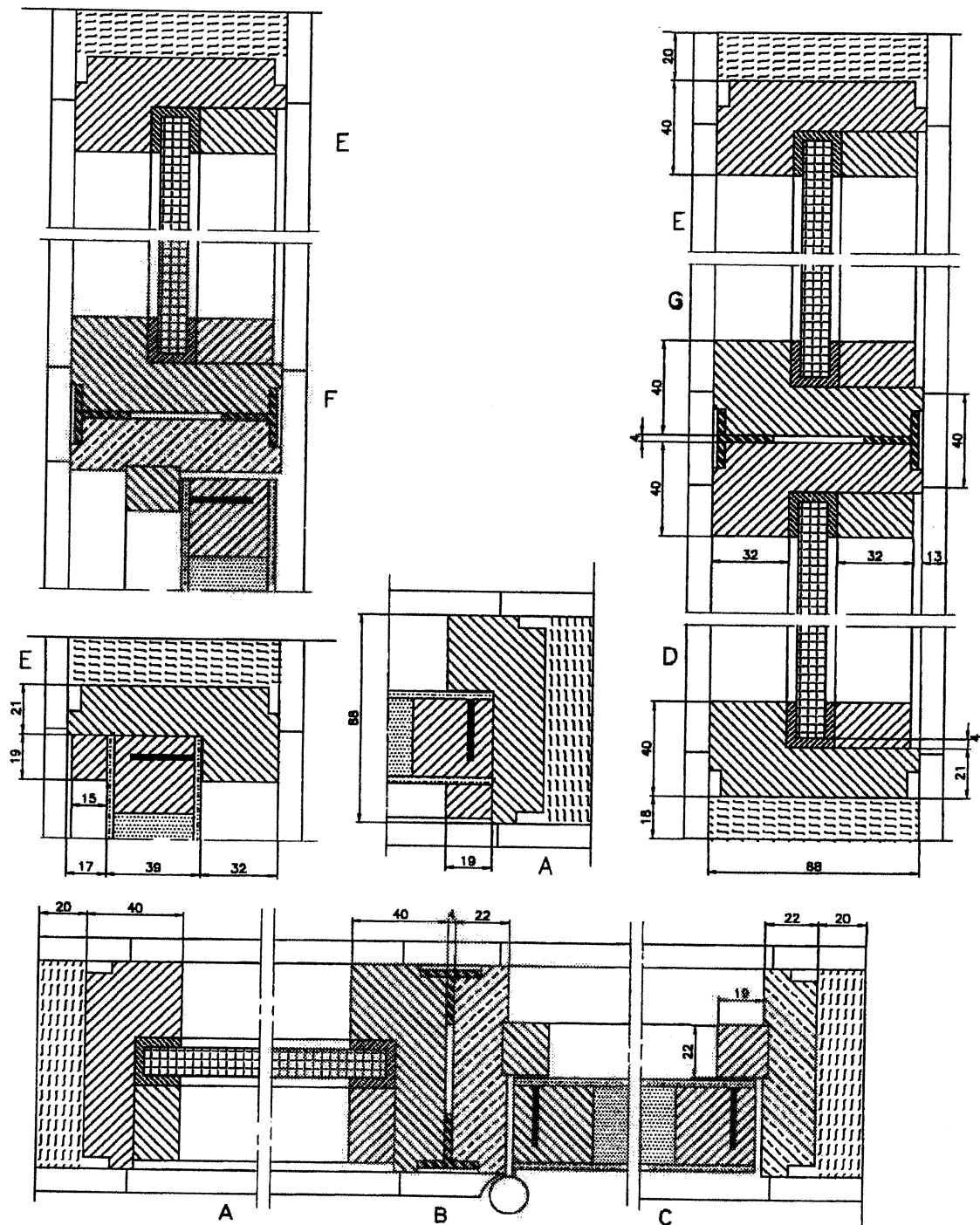

Figuur 10a

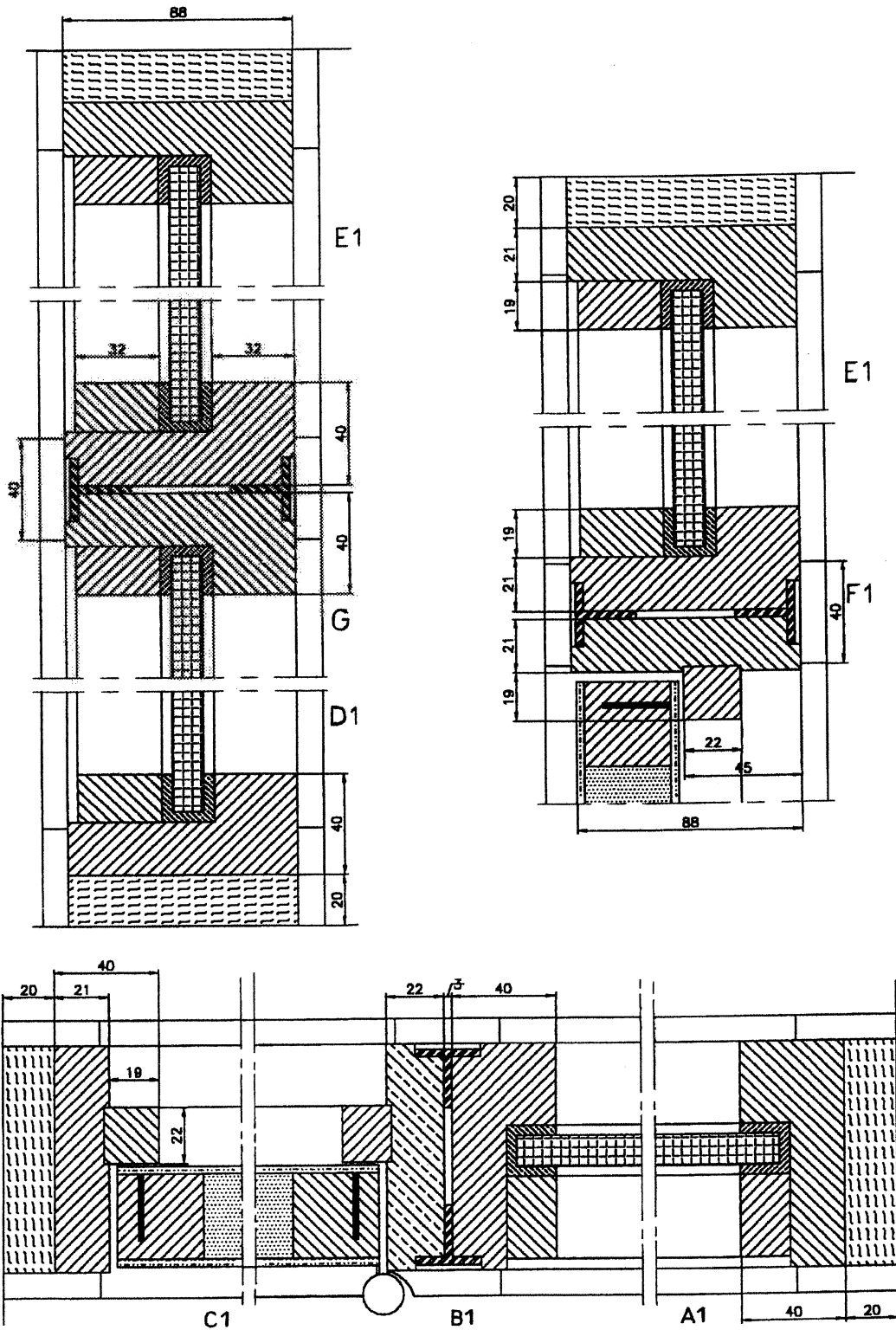

Figur 10b

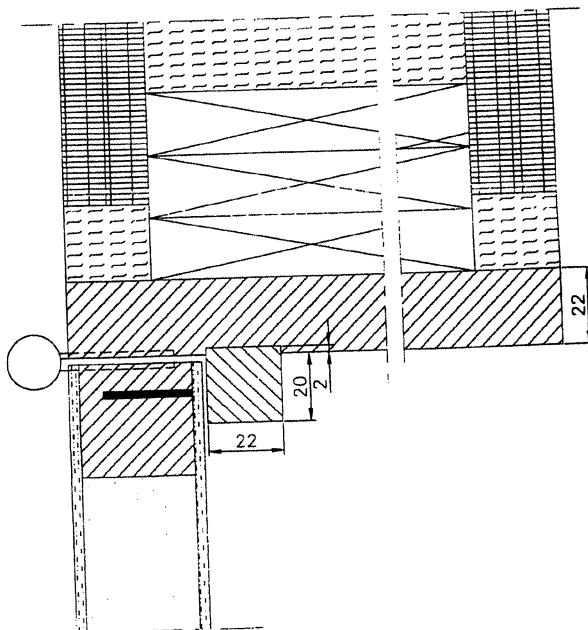

Figuur 11a

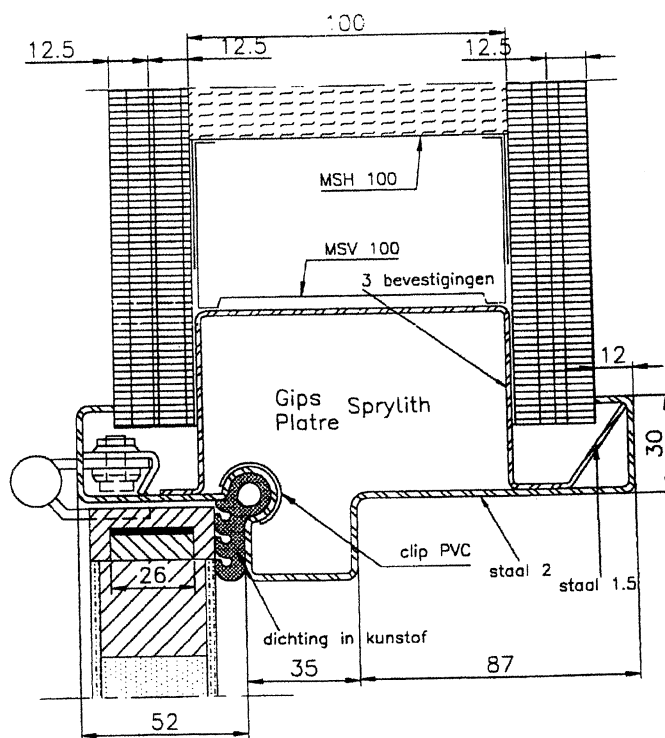

Figuur 11b

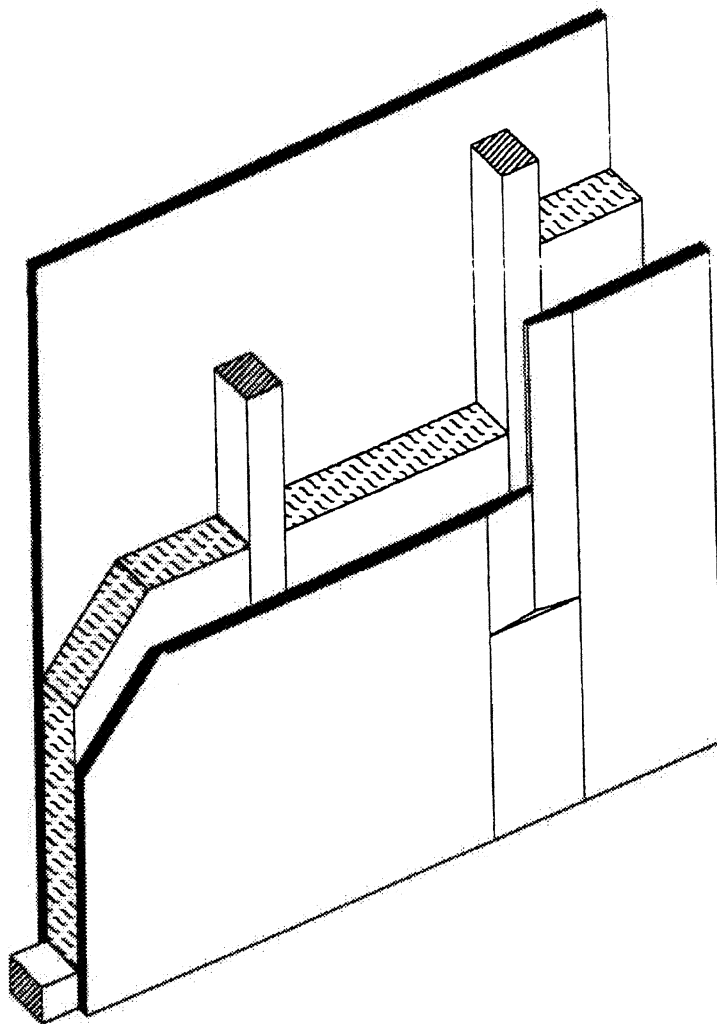

Figuur 12

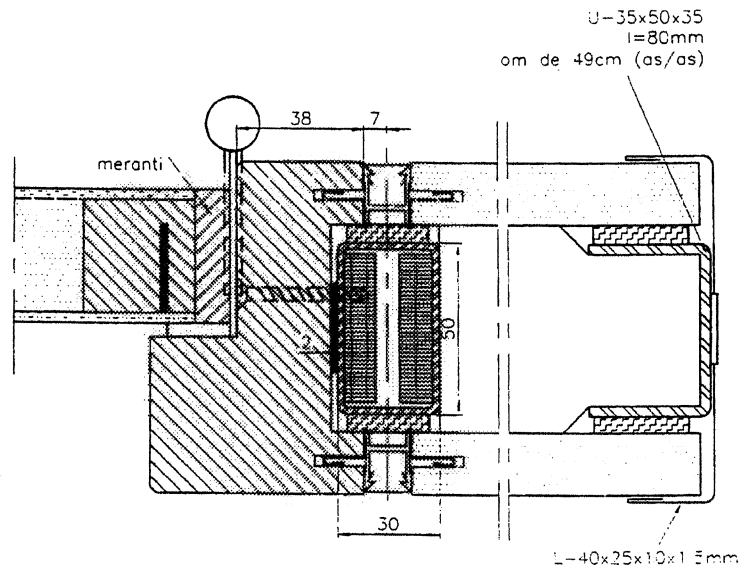

Figuur 13a

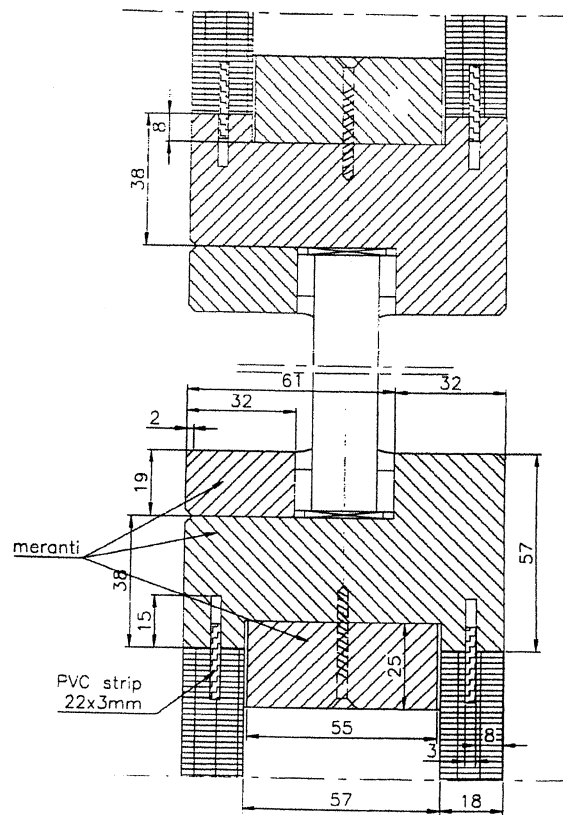

Figuur 13b

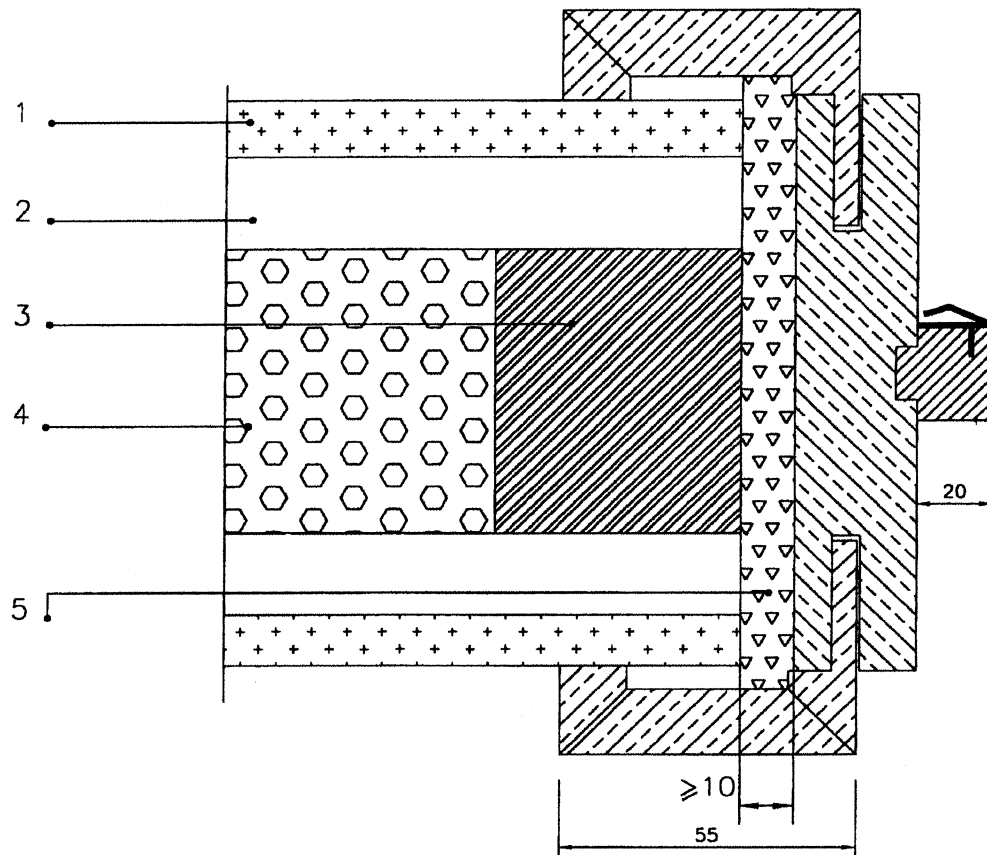

Figuur 14

Legende

1. Gemelamineerde spaanplaat 12 mm (klasse A1; min. volumemassa : 680 kg/m³)
2. Spaanplaat 22 mm (min. volumemassa : 680 kg/m³)
3. Noords grenen (sectie : min. 35 x 58 mm)
4. Glaswol (60 mm)
5. Brandvertragend PU-schuim of rotswol

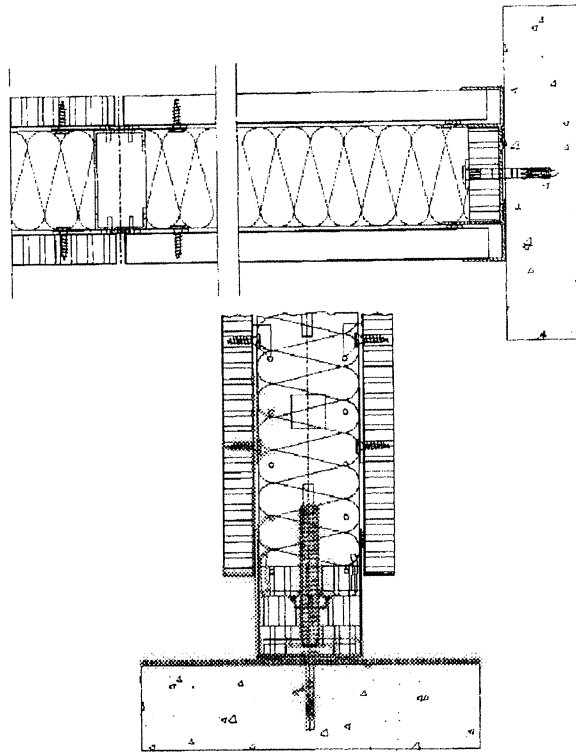

fig.14a

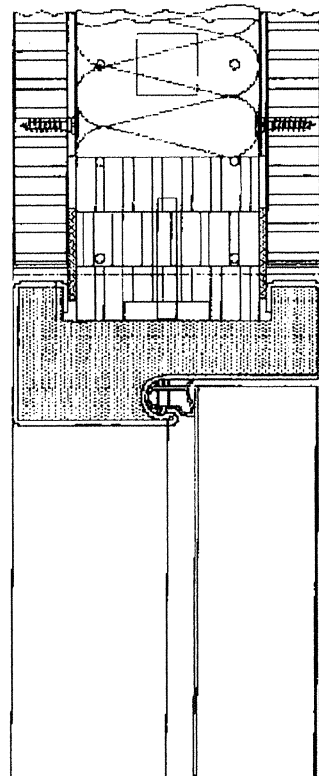
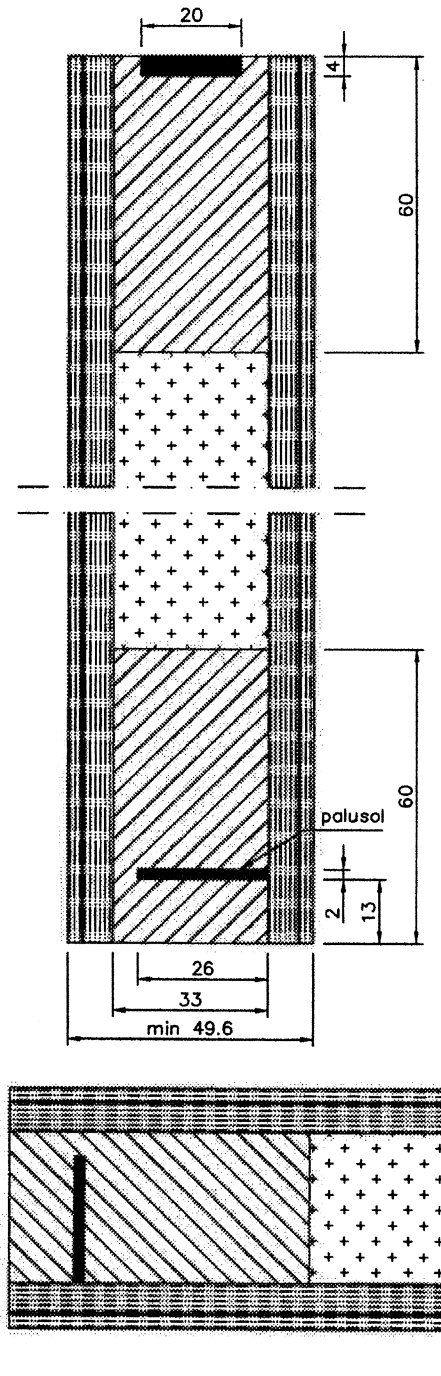
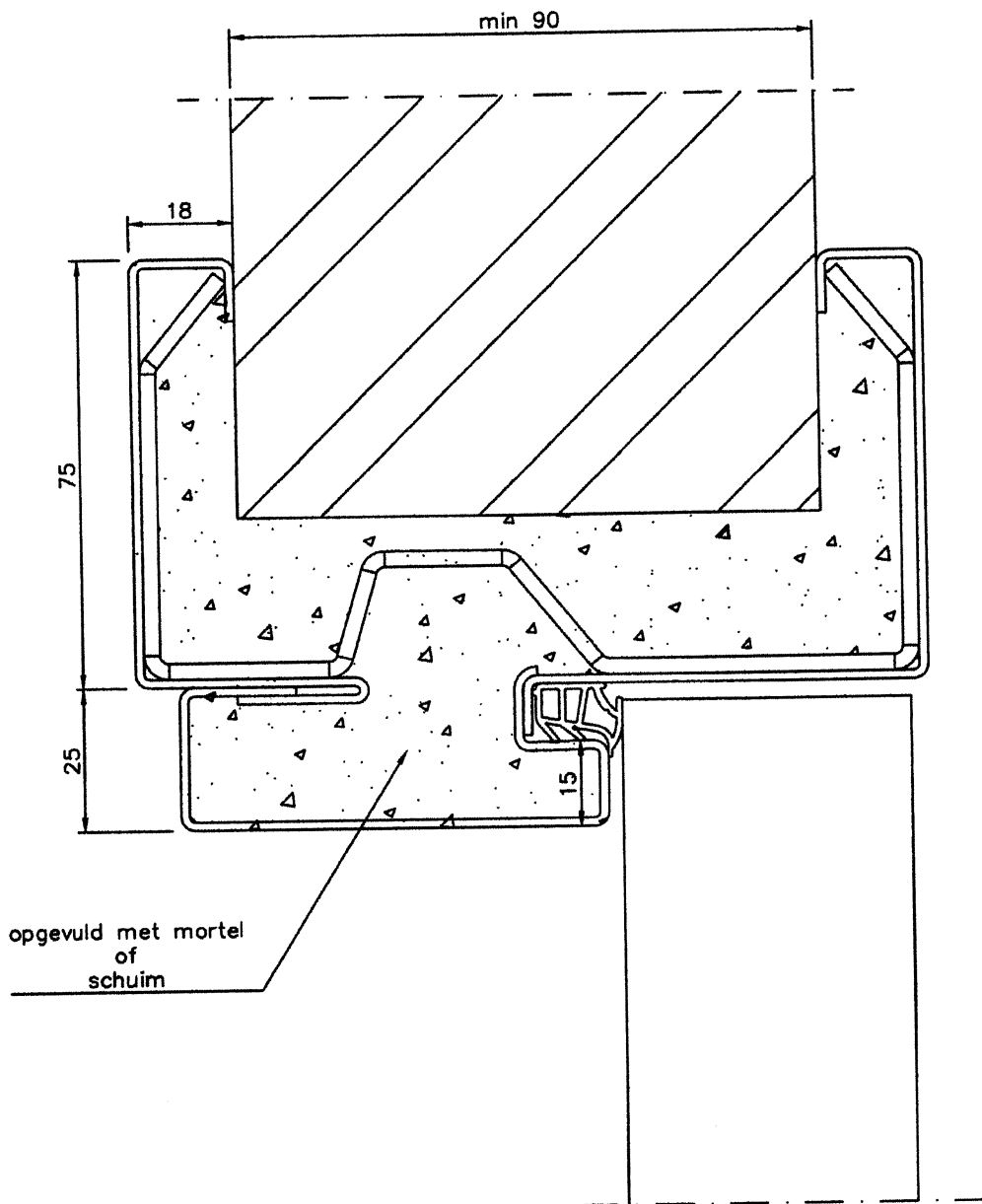

fig.14b



Figuur 15



Figuur 16

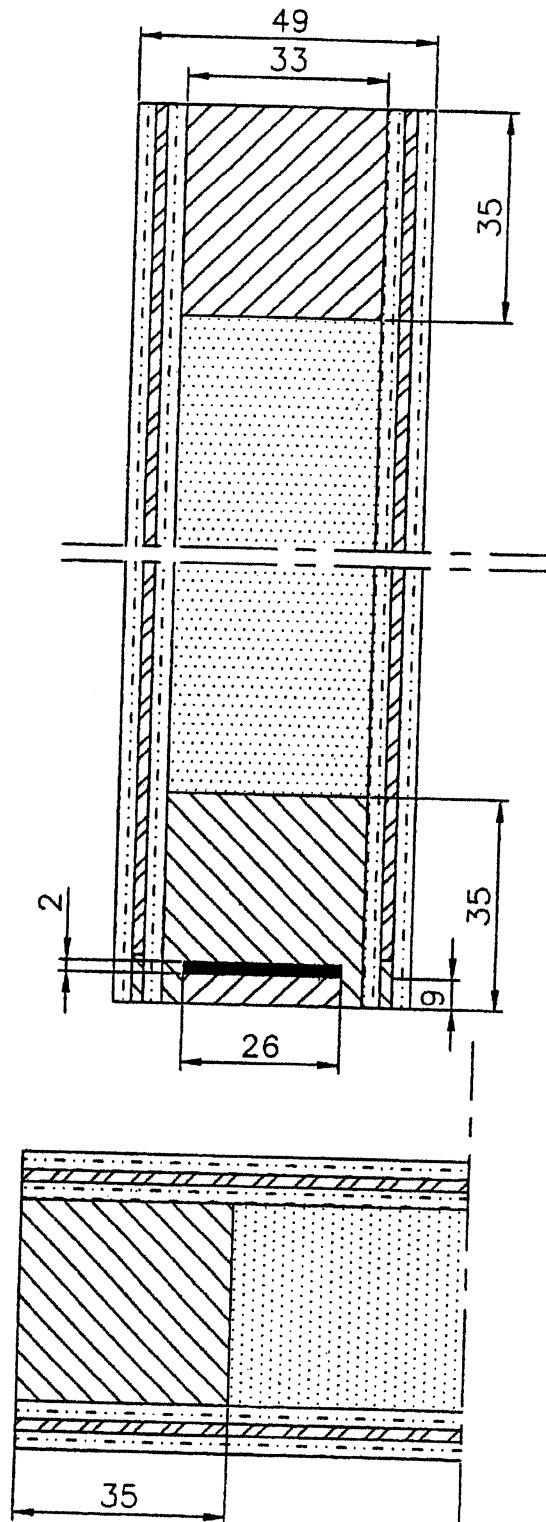

Figuur 17

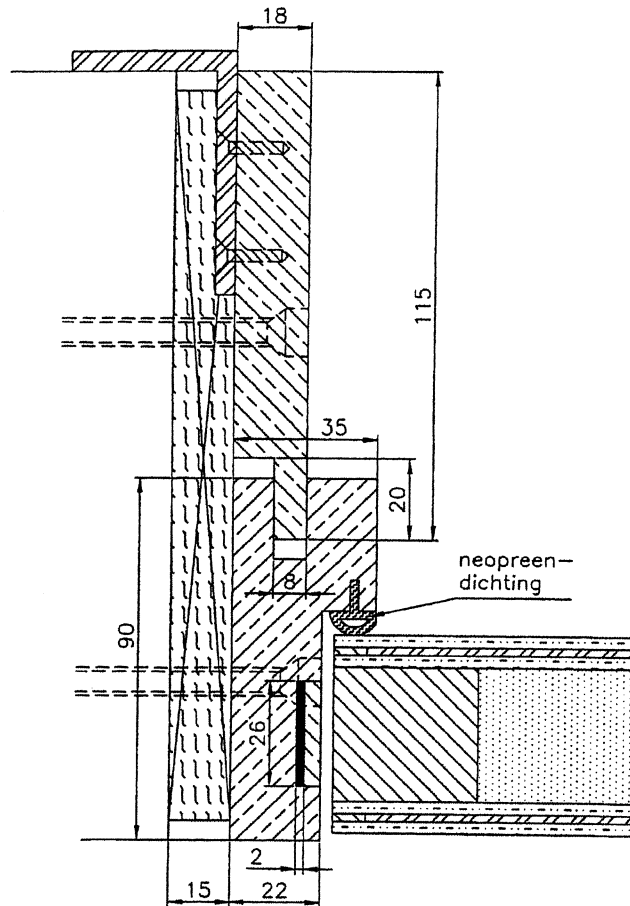

Figuur 18

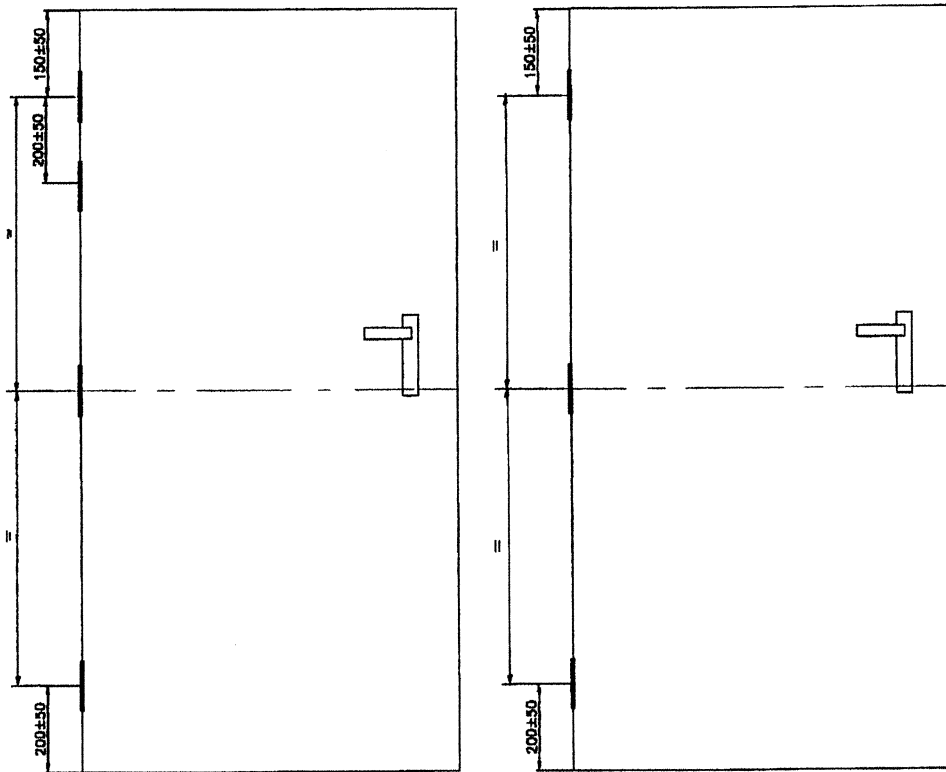

Figuur 19

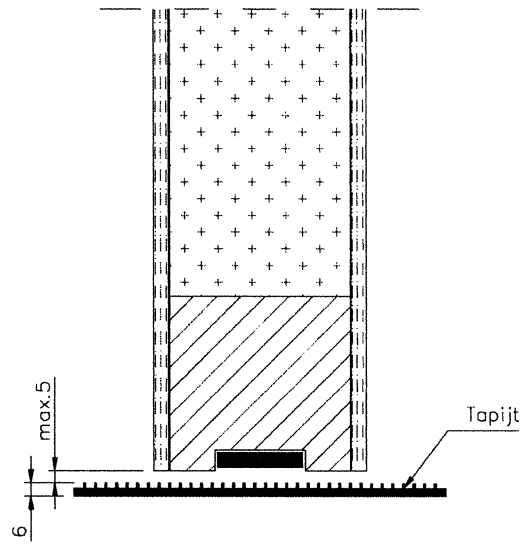

fig.20

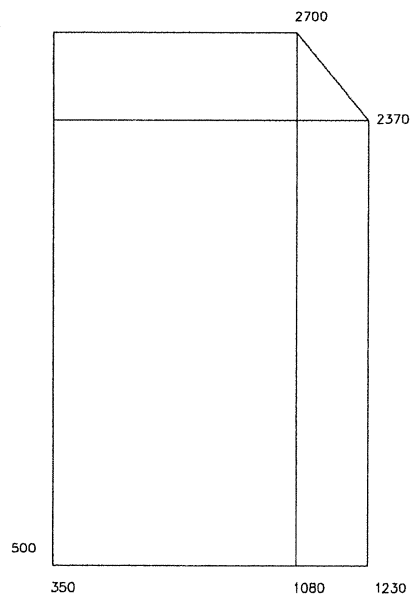

fig.21

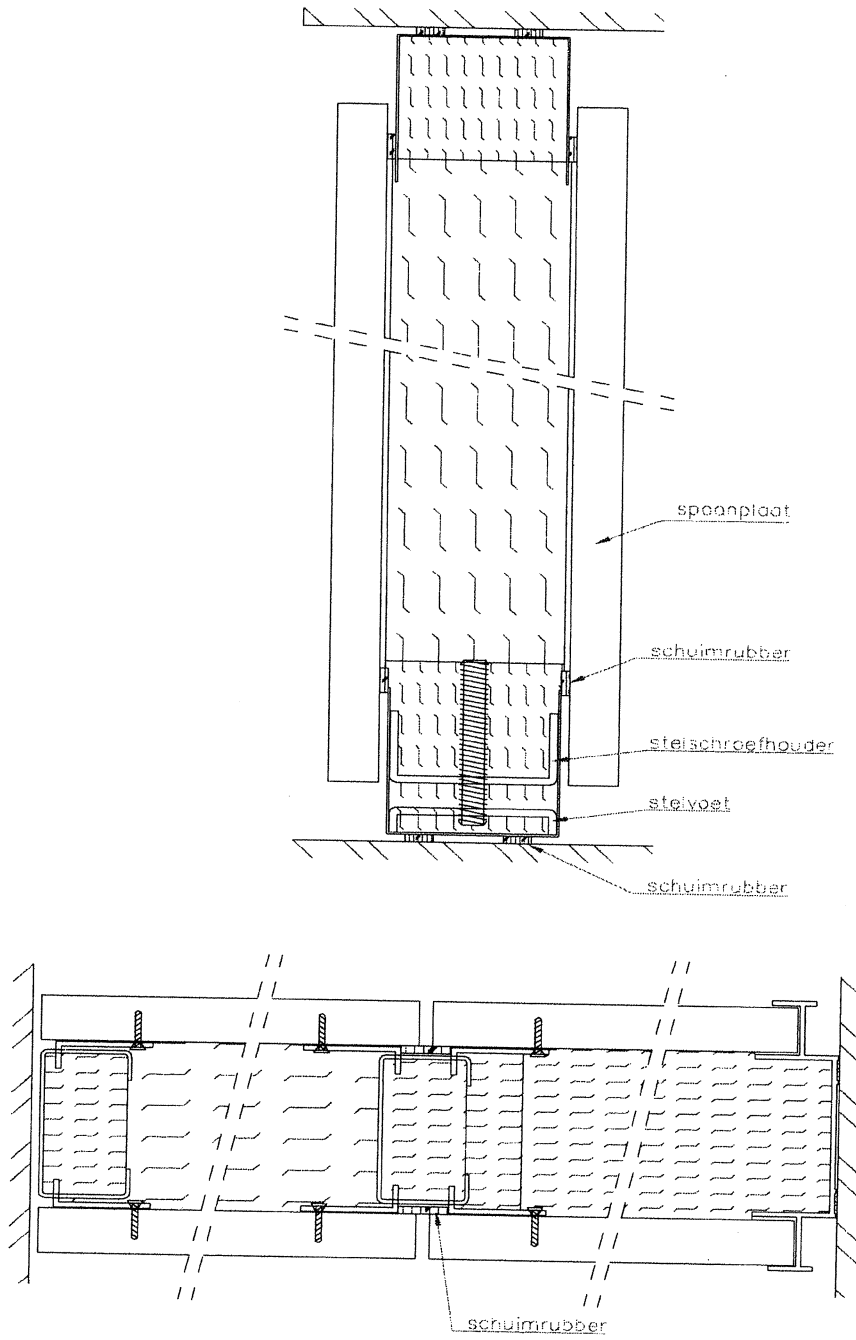

fig.21a

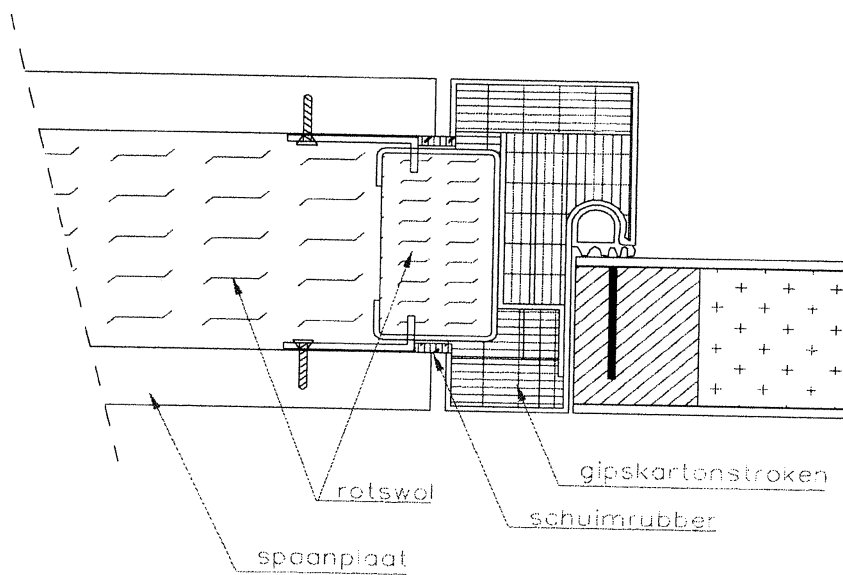
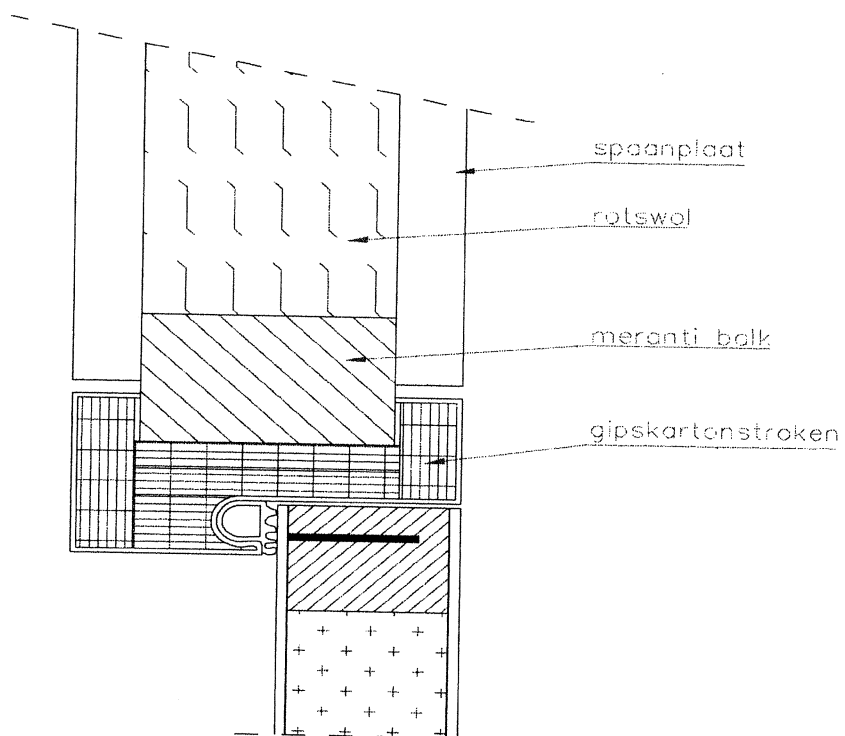
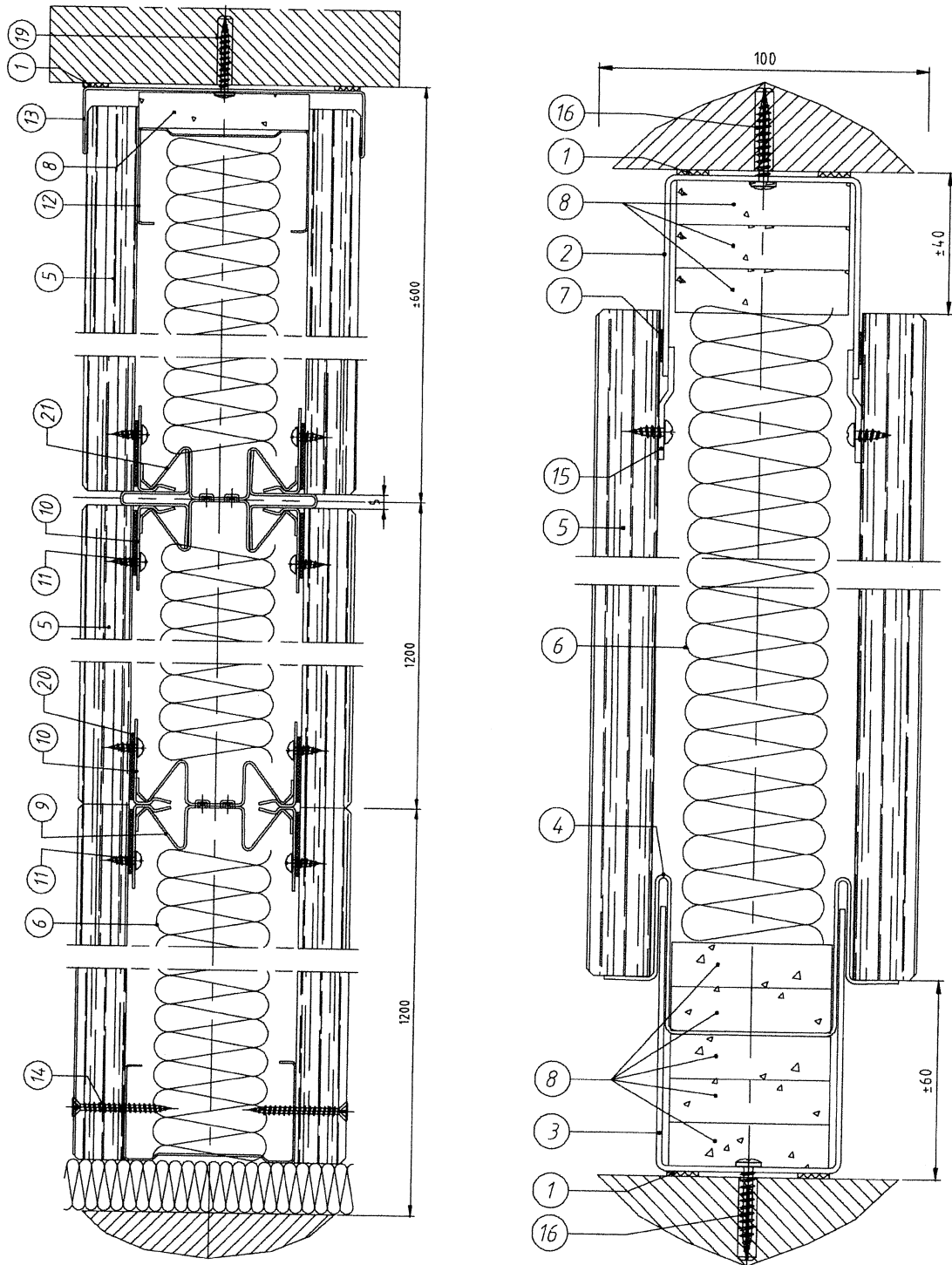
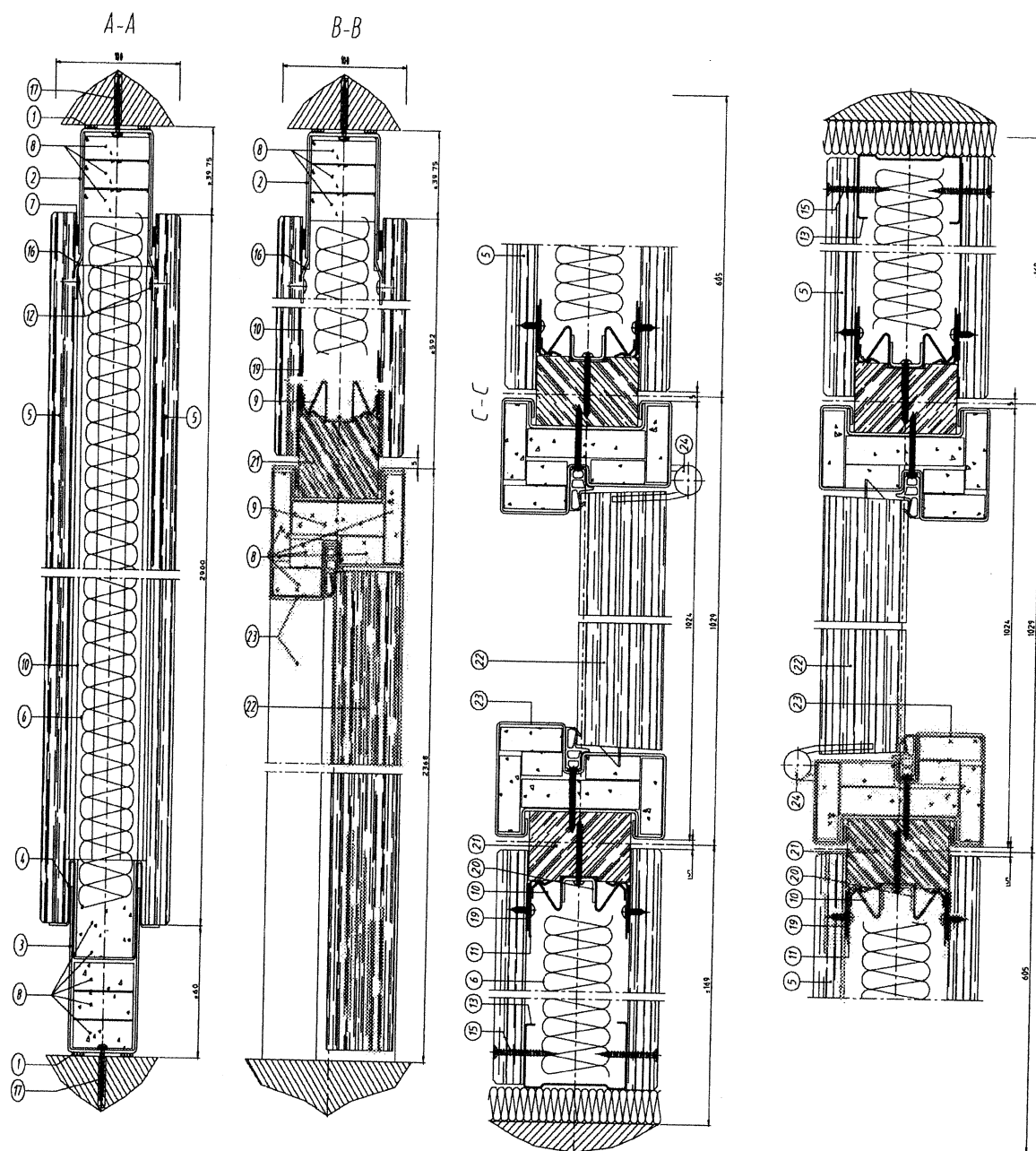

fig.21b



Figuur 22a



Figuur 22b

Boring Vingcard

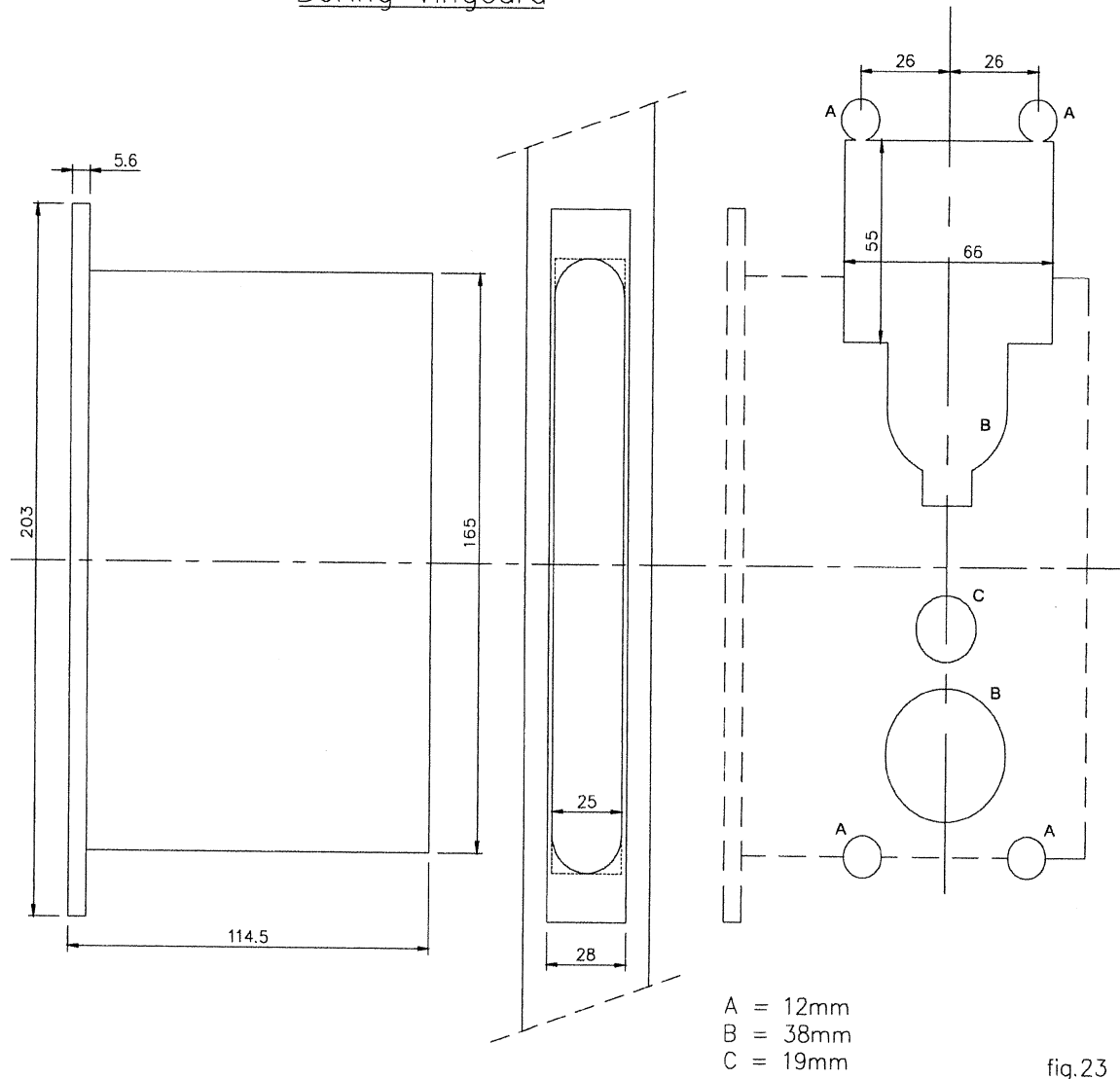
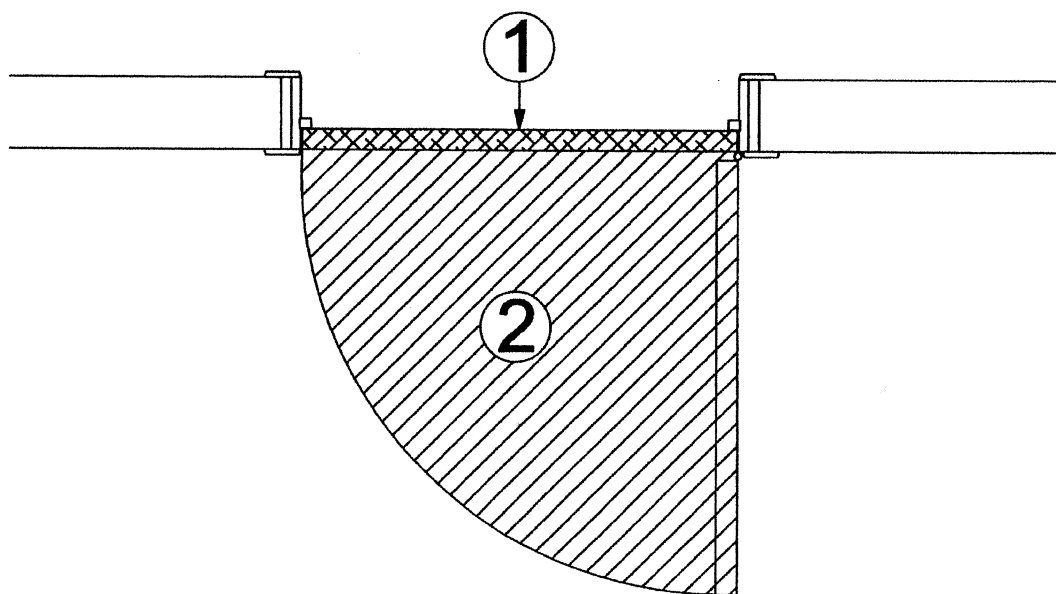

fig.23



Figuur 24