

Agrément Technique ATG avec Certification



TOITURES

SYSTÈME D'ÉTANCHÉITÉ DE TOITURE

BITUME PLASTOMÈRE

SOPRAGUM OPTIMA (FR)

Valable du 26/08/2021
au 25/08/2026

Opérateur d'agrément et de certification



BCCA

Belgian Construction Certification Association
Rue d'Arlon 53 – 1040 Bruxelles
www.bcca.be – info@bcca.be

Titulaire d'agrément :

SOPREMA N.V.
Bouwelven 5
2280 GROBBENDONK
Tél. : +32 (0)14 23 07 07
Fax : +32 (0)14 23 07 77
Site Internet : www.soprema.be
Courriel : info@soprema.be

1 Objectif et portée de l'agrément technique

Cet Agrément Technique concerne une évaluation favorable du système (tel que décrit ci-dessus) par un Opérateur d'Agrément indépendant désigné par l'UBAtc, BCCA, pour l'application mentionnée dans cet Agrément Technique.

L'Agrément Technique consigne les résultats de l'examen d'agrément. Cet examen se décline comme suit : identification des propriétés pertinentes du système en fonction de l'application visée et du mode de pose ou de mise en œuvre, conception du produit et fiabilité de la production.

L'Agrément Technique présente un niveau de fiabilité élevé compte tenu de l'interprétation statistique des résultats de contrôle, du suivi périodique, de l'adaptation à la situation et à l'état de la technique et de la surveillance de la qualité par le Titulaire d'Agrément.

Pour que l'Agrément Technique puisse être maintenu, le Titulaire d'Agrément doit apporter la preuve en permanence qu'il continue à faire le nécessaire pour que l'aptitude à l'emploi du système soit démontrée. À cet égard, le suivi de la conformité du système à l'Agrément Technique est essentiel. Ce suivi est confié par l'UBAtc à un Opérateur de Certification indépendant, BCCA.

Le Titulaire d'Agrément [et le Distributeur] est/sont tenu(s) de respecter les résultats d'examen repris dans l'Agrément Technique lorsqu'ils mettent des informations à la disposition de tiers. L'UBAtc ou l'Opérateur de Certification peut prendre les initiatives qui s'imposent si le Titulaire d'Agrément [ou le Distributeur] ne le fait pas (suffisamment) de sa propre initiative.

L'Agrément Technique et la certification de la conformité du système à l'Agrément Technique sont indépendants des travaux effectués individuellement. L'entrepreneur et/ou l'architecte demeurent entièrement responsables de la conformité des travaux réalisés aux dispositions du cahier des charges.

L'Agrément Technique ne traite pas, sauf dispositions reprises spécifiquement, de la sécurité sur chantier, d'aspects sanitaires et de l'utilisation durable des matières premières. Par conséquent, l'UBAtc n'est en aucun cas responsable de dégâts causés par le non-respect, dans le chef du Titulaire d'Agrément ou de l'entrepreneur/des entrepreneurs et/ou de l'architecte, des dispositions ayant trait à la sécurité sur chantier, aux aspects sanitaires et à l'utilisation durable des matières premières.

Remarque : dans cet Agrément Technique, on utilisera toujours le terme « entrepreneur », en référence à l'entité qui réalise les travaux. Ce terme peut également être compris au sens d'autres termes souvent utilisés, comme « exécutant », « installateur » et « applicateur ».

2 Objet

Cet agrément porte sur un système d'étanchéité pour toitures plates et en pente, destiné au domaine d'application tel que mentionné dans les fiches de pose (Tableau 17) et dans l'Annexe A (1).

Le système se compose des membranes d'étanchéité de toiture SOPRAGUM OPTIMA (FR) qui doivent être utilisées avec les produits auxiliaires décrits dans cet agrément en conformité avec les prescriptions d'exécution reprises dans le § 5.

Les membranes d'étanchéité sont soumises à une certification de produit selon le règlement de certification d'ATG d'application. Cette procédure de certification consiste en un contrôle continu de la production par le fabricant, complété par une surveillance externe régulière effectuée par l'organisme de certification désigné par l'UBA^{tc} asbl.

De plus, l'agrément de l'ensemble du système repose sur l'utilisation des produits auxiliaires pour lesquels l'attestation de la conformité aux critères de prestation ou d'identification donnés au § 3.2. permet de garantir la confiance en leur qualité.

3 Matériaux, composants du système d'étanchéité de toiture

3.1 Membranes d'étanchéité de toiture

Tableau 1 – Aperçu des différentes membranes

Nom commerciale	Description
SOPRAGUM OPTIMA C1 et C3	Membrane à base de bitume modifié plastomère, armée d'un non-tissé de polyester combiné avec un voile de verre.
SOPRAGUM OPTIMA FR C1, C3 et B1	Membrane à base de bitume modifié plastomère, armée d'un non-tissé de polyester combiné avec un voile de verre.

Ces membranes mentionnées peuvent être utilisées comme couche supérieure dans les systèmes d'étanchéité prévus dans cet agrément, à condition qu'elles soient utilisées conformément aux prescriptions reprises dans le § 5 et dans la fiche de pose.

3.1.1 Description des membranes

Les membranes SOPRAGUM OPTIMA (FR) sont obtenues par enrobage et surfacage d'une armature au moyen d'un mélange plastomère (APP). Pour la membrane SOPRAGUM OPTIMA (FR), l'armature se compose d'une combinaison de polyester-verre.

Les caractéristiques des membranes sont présentées au Tableau 3.

Les membranes SOPRAGUM OPTIMA (FR) sont disponibles en 2 épaisseurs de 4,0 mm et 5,0 mm.

(1) : L'Annexe A fait partie intégrante de l'Agrément Technique ATG.

Tableau 2 – SOPRAGUM OPTIMA (FR) 4T, 4A, 4G

Caractéristique d'identification	4T	4A	4G	4T FR	4A FR	4G FR
Type d'armature	C1	C1	C1	C1, C3, B1	C1, C3, B1	C1, C3, B1
Type de mélange	A			B		
Membrane						
Épaisseur [mm] ⁽¹⁾ ± 5 %	4,0	4,0	4,0	4,0	4,0	4,0
Masse surfacique [kg/m ²]	4,80 ± 10 %	5,80 ± 15 %	6,30 ± 15 %	4,80 ± 10 %	5,80 ± 15 %	6,30 ± 15 %
Longueur nominale du rouleau [m] ⁽²⁾	≥ 10,00	≥ 8,00	≥ 8,00	≥ 10,00	≥ 8,00	≥ 8,00
Largeur nominale [m]	≥ 0,995	≥ 0,995	≥ 0,995	≥ 0,995	≥ 0,995	≥ 0,995
Finition						
Face supérieure						
Paillettes d'ardoise (lisière 8 cm)	-	X	-	-	X	-
Granulats (lisière 8 cm)	-	-	X	-	-	X
Talc/sable	X	-	-	X	-	-
Face inférieure						
Feuille thermofusible	X	X	X	X	X	X
Talc/sable	X	X	X	X	X	X
Macroperforée	X	X	X	X	X	X
Usage (membranes concernées)						
Pose en indépendance	X	X	X	X	X	X
Soudée	X	X	X	X	X	X
Collée à froid ⁽²⁾	X	X	X	X	X	X
Dans le bitume chaud	-	-	-	-	-	-
Fixée mécaniquement (dans le recouvrement)	-	-	-	-	-	-
Application (systèmes d'étanchéité)						
Monocouche	X	X	X	X	X	X
Multicouche	X	X	X	X	X	X
⁽¹⁾ :	Épaisseur en lisière en cas de finition au moyen de paillettes d'ardoise / épaisseur sur la largeur de la membrane en cas de finition sable ou talc					
⁽²⁾ :	Moyennant finition de la face inférieure au moyen d'un mélange talc/sable ou en cas de film macro-perforé					
⁽³⁾ :	D'autres dimensions sont disponibles sur demande auprès du fabricant					

Tableau 3 – SOPRAGUM OPTIMA (FR) 5T, 5A, 5G

Caractéristique d'identification	5T	5A	5G	5T FR	5A FR	5G FR
Type d'armature	C1	C1	C1	C1, C3, B1	C1, C3, B1	C1, C3, B1
Type de mélange	A			B		
Membrane						
Épaisseur [mm] ⁽¹⁾	± 5 %	5,0	5,0	5,0	5,0	5,0
Masse surfacique [kg/m ²]		6,00 ± 10 %	7,20 ± 15 %	7,70 ± 15 %	6,00 ± 10 %	7,20 ± 15 %
Longueur nominale du rouleau [m] ⁽³⁾		≥ 10,00	≥ 8,00	≥ 8,00	≥ 8,00	≥ 8,00
Largeur nominale [m]		≥ 0,995	≥ 0,995	≥ 0,995	≥ 0,995	≥ 0,995
Finition						
Face supérieure						
Paillettes d'ardoise (lisière 8 cm)	-	X	-	-	X	-
Granulats (lisière 8 cm)	-	-	X	-	-	X
Talc/sable	X	-	-	X	-	-
Face inférieure						
Feuille thermofusible	X	X	X	X	X	X
Talc/sable	X	X	X	X	X	X
Macroperforée	X	X	X	X	X	X
Usage (membranes concernées)						
Pose en indépendance	X	X	X	X	X	X
Soudée	X	X	X	X	X	X
Collée à froid ⁽²⁾	X	X	X	X	X	X
Dans le bitume chaud	-	-	-	-	-	-
Fixée mécaniquement (dans le recouvrement)	-	-	-	-	-	-
Application (systèmes d'étanchéité de toiture)						
Monocouche	X	X	X	X	X	X
Multicouche	X	X	X	X	X	X
⁽¹⁾ : Épaisseur en lisière en cas de finition au moyen de paillettes d'ardoise / épaisseur sur la largeur de la membrane en cas de finition sable ou talc ⁽²⁾ : Moyennant finition de la face inférieure au moyen d'un mélange talc/sable ou en cas de film macro-perforé ⁽³⁾ : D'autres dimensions sont disponibles sur demande auprès du fabricant						

Les caractéristiques des composants entrant dans la composition des membranes SOPRAGUM OPTIMA (FR) sont données dans le Tableau 4, le Tableau 5 (armatures) et le Tableau 6 (liants).

Tableau 4 – Armatures

Caractéristique d'identification	C1	C3
Type	Combinaison polyester-verre	
Masse surfacique [g/m ²]	±15 %	170
Résistance à la traction [N/50 mm]	±20 %	250
longitudinale	550	1050
transversale	400	850
Élongation à la charge maximale [%]	± 15 %abs	
longitudinale	30	30
transversale	30	30

Tableau 5 – Armature – combinaison voile de verre PY

Caractéristique d'identification	B1
Type	Combinaison polyester-voile de verre
Masse surfacique [g/m ²]	±15 % (170+60)
Résistance à la traction [N/50 mm]	±20 %
longitudinale	480
transversale	440
Élongation à la charge maximale [%]	± 15 %abs
longitudinale	38
transversale	38

Tableau 6 – Liants

Caractéristique d'identification	A	B
Type	Plastomère	
Pénétration à 60 °C [1/10 mm]	≥ 80	≥ 80
Point de ramollissement (B&A) [°C]	≥ 140	≥ 140
Teneur en cendre [%]	± 5 %abs ⁽¹⁾	⁽¹⁾
Souplesse à basse température [°C]	≤ ⁽¹⁾	≤ ⁽¹⁾
⁽¹⁾ : connu par l'organisme de certification		

Les liants utilisés pour la production des membranes SOPRAGUM OPTIMA (FR) sont composés d'un mélange de bitume et de plastomères et d'une certaine quantité de charges. Les proportions précises du mélange sont connues de l'organisme de certification, mais elles ne sont pas rendues publiques.

3.1.2 Performances des membranes

Les caractéristiques de performance des membranes SOPRAGUM OPTIMA (FR) sont données au § 6.1 du Tableau 16.

3.2 Produits auxiliaires

3.2.1 Produits bitumineux auxiliaires

Les sous-couches bitumineuses pour lesquelles la conformité à la PTV 46-002 est certifiée (BENOR) peuvent être utilisées dans le cadre du présent ATG.

Les sous-couches sous certification BENOR sont visibles sur le site Internet www.bcca.be.

Des couches supérieures bitumineuses à base de bitume pastomère peuvent également être utilisées comme sous-couche, si ces membranes font parti d'un agrément technique ATG et qu'une finition de face supérieure et inférieure adaptée à cette application est prise en compte.

Une attention particulière sera portée à la compatibilité des produits bitumineux auxiliaires avec les membranes d'étanchéité utilisées.

3.2.2 Colles

Dans le cadre du présent ATG, les colles bitumineuses à froid ci-après décrites ont été soumises à un examen d'agrément et à une certification limitée par un opérateur de certification désigné par l'UBA t/c asbl.

Ceci comprend les éléments suivants :

- Le produit a été identifié à l'aide d'essais types initiaux.
- Le produit est traçable.
- Le produit est contrôlé par le fabricant et les résultats de ces contrôles sont vérifiés par l'opérateur de certification.
- Chaque année, le produit est soumis à des essais de contrôle externes.

3.2.2.1 Colle à froid bitumineuse SOPRACOL LIQUID PLUS

Colle à froid bitumineuse à base de bitume, de solvants, de charges et d'adhésifs, utilisée pour le collage de SOPRAGUM OPTIMA (FR) sur tout le pan de toiture.

Tableau 7 – SOPRACOL LIQUID PLUS

Caractéristique d'identification		SOPRACOL LIQUID PLUS
Masse volumique [kg/l]	± 5 %	1,15
Extrait sec [%]	±10 %abs	80,0
Point éclair [°C]		≥ +24
Viscosité Brookfield à 23 °C B6 V20[Pa.s]		390 à 440
Performance		
Consommation [kg/m²]		Env. 1,0 ⁽¹⁾
Durée de conservation [mois]		12
⁽¹⁾ : en fonction de la rugosité et de la nature du support		

3.2.3 Fixations mécaniques

3.2.3.1 Système GUARDIAN : vis PS 4,8 et plaquette SP-70-S

- vis GUARDIAN PS 4,8 en acier trempé revêtu d'un coating Enduroguard de 4,8 mm de diamètre, tête de vis

ronde de 9 mm et tête Torx-25. La vis comporte une pointe en S ; longueurs standard : de 40 à 200 mm, résistance à la corrosion : 15 cycles EOTA ;

- plaquette ronde GUARDIAN SP-70-S : plaquette en acier galvanisé Sendzimir de 70 mm de section, épaisseur : 0,7 mm, orifice de 4,85 mm.

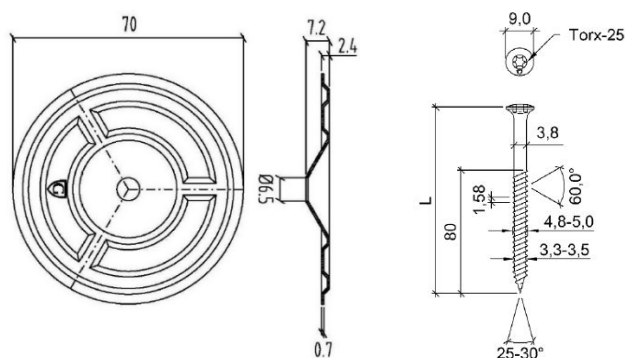

Fig. 1 – Vis GUARDIAN PS 4,8 et plaquette GUARDIAN SP-70-S

Ce système de fixation est repris dans l'ETA 08/0285. La validité en est vérifiée sur www.eota.eu.

3.2.4 Mastic : ALSAN MASTIC 2200

ALSAN MASTIC 2200 est un mastic de jointoiment à base de caoutchoucs synthétiques et de bitume, utilisé pour la finition de joints bitumineux et le remplissage de joints.

Tableau 8 – ALSAN MASTIC 2200

Caractéristiques d'identification		ALSAN MASTIC 2200
Masse volumique [kg/l]	± 5 %	1,10
Extrait sec [%]		≥ 42
Point éclair [°C]		≥ +27
Couleur		Noir
Utilisation		
Température de mise en œuvre		Entre +5 °C et +35 °C
Durée de conservation		12 mois

Le mastic ALSAN MASTIC 2200 fait partie du système décrit, mais ne fait pas partie du présent agrément et n'est pas soumis à la certification.

3.2.5 Primaires

3.2.5.1 ELASTOCOL 500

Le primaire ELASTOCOL 500 est un mélange à base de bitume élastomère et de solvants volatils, utilisé pour l'imprégnation de supports tels que le béton, le bois et le métal, de manière à assurer une bonne adhérence de membranes bitumineuses.

Tableau 9 – ELASTOCOL 500

Caractéristiques d'identification		ELASTOCOL 500
Masse volumique [kg/l]	± 5 %	0,95
Extrait sec [%]		40
Point éclair [°C]		≥ +30
Couleur		Noir
Performance		
Température de mise en œuvre		≥ +5 °C
Durée de conservation		12 mois

Le primaire ELASTOCOL 500 fait partie du système décrit, mais ne fait pas partie du présent agrément et n'est pas soumis à la certification.

3.2.5.2 ELASTOCOL 600

Le primaire ELASTOCOL 600 est un mélange à base de bitume élastomère, de solvants volatils et de résines, utilisé pour l'imprégnation de supports tels que le béton, le bois, le métal, de manière à assurer une bonne adhérence de membranes auto-adhésives.

Tableau 10 – ELASTOCOL 600

Caractéristiques d'identification		ELASTOCOL 600
Masse volumique [kg/l]	± 5 %	0,90
Extrait sec [%]		30
Point éclair [°C]		≥ +31
Couleur		Brun
Performance		
Température de mise en œuvre		≥ +10 °C
Durée de conservation		12 mois

Le primaire ELASTOCOL 600 fait partie du système décrit, mais ne fait pas partie du présent agrément et n'est pas soumis à la certification.

3.2.5.3 SOPRADERE QUICK

Le primaire SOPRADERE QUICK est un mélange à base de bitume et de solvants volatils, utilisé pour l'imprégnation à froid de supports tels que le béton, le bois et le métal, de manière à assurer une bonne adhérence des membranes bitumineuses posées à chaud ou des sous-couches bitumineuses.

Tableau 11 – SOPRADERE QUICK

Caractéristiques d'identification		SOPRADERE QUICK
Masse volumique [kg/l]	± 5 %	0,95
Extrait sec [%]		40
Point éclair [°C]		≥ +32
Couleur		Brun
Performance		
Température de mise en œuvre		≥ +5 °C
Durée de conservation		12 mois

Le primaire SOPRADERE QUICK fait partie du système décrit, mais ne fait pas partie du présent agrément et n'est pas soumis à la certification.

3.2.5.4 AQUADERE

Le primaire AQUADERE est une émulsion de bitume exempte de solvants volatils, utilisée pour l'imprégnation à froid de supports tels que le béton, le bois et le métal, de manière à assurer une bonne adhérence des membranes SOPRAGUM OPTIMA (FR) ou des sous-couches appliquées à chaud.

Tableau 12 – AQUADERE

Caractéristiques d'identification		AQUADERE
Masse volumique [kg/l]	± 5 %	1,00
Extrait sec [%]		≥ 42
Couleur		Noir
Performance		
Température de mise en œuvre		≥ +5 °C
Durée de conservation		12 mois

Le primaire AQUADERE fait partie du système décrit, mais ne fait pas partie du présent agrément et n'est pas soumis à la certification.

3.2.6 Isolant thermique

L'isolant thermique doit faire l'objet d'un agrément technique avec certification (ATG) pour application en toiture.

3.2.7 Couches de désolidarisation

Tableau 13 – Couches de désolidarisation

Type	Masse surfacique [g/m ²]
Voile de verre	≥ 50
Non-tissé de polyester	≥ 150

Les couches de désolidarisation font partie du système décrit, mais ne font pas partie du présent agrément et ne sont pas soumis à la certification.

3.2.8 Pare-vapeur

Pour les pare-vapeur possibles et leur mode de pose, nous renvoyons au chapitre 6 de la NIT 215.

Les pare-vapeur font partie du système décrit, mais ne font pas partie du présent agrément et ne sont pas soumis à la certification.

4 Fabrication et commercialisation

4.1 Membranes

Les membranes SOPRAGUM OPTIMA (FR) sont fabriquées dans l'usine de Soprema N.V. à Grobbendonk.

Marquage : Les rouleaux de membranes sont pourvus d'un marquage reprenant le nom du produit, le titulaire de l'agrément, le logo de la marque ATG et le numéro d'ATG. Le numéro d'article, les dimensions (épaisseur, longueur, largeur) sont également appliqués sur les rouleaux.

Les rouleaux sont conditionnés en palettes sous une housse thermorétractable. Il convient de mentionner le code de production sur les rouleaux de toiture ou sur le film thermorétractable.

La firme Soprema N.V. assure la commercialisation du produit.

4.2 Produits auxiliaires

Les sous-couches BENOR sont fabriquées par Soprema NV (Grobbendonk, BE) ou Soprema SAS (Strasbourg, FR).

Les autres produits auxiliaires (colles, primers, les fixations mécanique, le mastic et les couches de désolidarisation) sont fabriqués par Soprema NV.

La firme Soprema N.V assure la commercialisation des produits auxiliaires, à l'exception des fixations mécaniques.

5 Conception et mise en œuvre

5.1 Documents de référence

- NIT 215 : « La toiture plate – Composition, matériaux, réalisation, entretien » (CSTC).
- NIT 229 : « Toitures vertes » (CSTC).
- NIT 239 : « Fixation mécanique des isolants et étanchéités sur tôles d'acier profilées » (CSTC).
- NIT 244 : « Les ouvrages de raccord des toitures plates : principes généraux » (CSTC).
- « UEAtc Technical Guide for the assessment of Roof Waterproofing Systems made of reinforced APP or SBS modified bitumen sheets (2001) ».
- Feuillelet d'information de l'UBAtc n° 2012/02 : « L'action du vent sur les toitures plates conformément à la norme sur l'action du vent NBN EN 1991-1-4 ».
- Directives de mise en œuvre du titulaire d'ATG.

5.2 Conditions hygrothermiques – pare-vapeur

Voir la NIT 215.

5.3 Pose de l'étanchéité de toiture

L'étanchéité de toiture est posée conformément à la NIT 215.

Le travail est interrompu par temps humide (pluie, neige, brouillard) et lorsque la température ambiante est inférieure à 0 °C.

En cas d'utilisation de pare-vapeur ou de sous-couches autocollantes, la température ambiante de mise en œuvre est supérieure à +10 °C. Ces membranes sont stockées au moins 12 heures avant la pose à une température ambiante de $\geq +10$ °C.

La nécessité ou non d'utiliser un primaire sur un support spécifique pour les membranes auto-adhésives est présentée au Tableau 14.

La fiche de pose reprend la composition de l'étanchéité de toiture en fonction du type de pose et de la nature du support et précise si l'A.R. du 19/12/1997 et des révisions du 04/04/2003, du 01/03/2009, du 12/07/2012 et du 18/01/2017.

La jonction se fait toujours par soudage à la flamme ou à l'air chaud sur toute la largeur du recouvrement, lequel est ensuite soigneusement comprimé.

Pour obtenir une bonne soudure, une petite quantité de bitume doit refluer du recouvrement.

L'utilisation de l'étanchéité avec un système de toiture verte extensive est autorisée, moyennant la pose d'une feuille PE (LPDE, épaisseur minimum : 0,4 mm recouvrement minimum en indépendance d'1 m) sur les surfaces horizontales, en prévoyant un relevé de la feuille PE au droit des détails et des excroissances. Les toitures vertes intensives, pour lesquelles un essai de résistance aux racines selon le NBN EN 13948 est exigé, font l'objet d'un ATG séparé (cf. NIT 229).

5.3.1 Pose en indépendance

En cas de pose en indépendance sous lestage, conformément aux prescriptions de la NIT 215, les pentes de toiture sont de 5 % maximum en cas d'utilisation de gravier et de 10 % en cas d'utilisation de dalles.

Le recouvrement des lés est d'au moins 80 mm dans le sens longitudinal et à au moins 150 mm pour les joints en about de lé dans le sens transversal. La valeur pour les joints d'about peut être ramenée, pour les membranes SOPRAGUM(FR) à 100 mm dans la mesure où le retrait de ces lés est inférieur ou égal à 0,3 %.

5.3.2 Collage en adhérence totale de SOPRAGUM OPTIMA (FR) avec SOPRACOL LIQUID PLUS

La colle est appliquée sur un support sec et exempt de poussières et de graisses. Il convient d'accorder une attention toute particulière au dégraissage de supports métalliques et au nettoyage d'étanchéités existantes.

La colle est généralement appliquée sans prétraitement. Néanmoins, il peut être indiqué, dans certains cas, d'utiliser un primaire.

Appliquer la colle à l'aide d'une spatule ou d'un peigne à colle sur toute la surface de l'élément à coller. La consommation s'établit à $\pm 1,0$ kg/m² (en fonction de la rugosité et de la nature du support).

La température de la colle ne peut pas être inférieure à +5 °C ni supérieure à +35 °C.

Dans le cas de toitures présentant des zones avec une pente supérieure à 10 % sur une longueur d'au moins 1,00 m, les membranes d'étanchéité sont fixées mécaniquement dans les zones concernées pour éviter les glissements de la membrane durant sa prise..

Le recouvrement des lés s'établit à au moins 80 mm dans le sens longitudinal et à au moins 100 mm pour les joints en about de lé dans le sens transversal.

Tableau 14 – Supports éventuels pour les sous-couches autocollantes

	Support							
	Béton coulé	Béton cellulaire	Béton préfabriqué	Sable-ciment	Panneaux en bois, face supérieure poncée	PU avec parement bitumé	PU avec parement complexe aluminium multicouche	EPS non revêtu
Utilisation d'ELASTOCOL 600	Oui	Oui	Oui	Oui	Oui	O	Non	Non
Sous-couches autocollantes								
SOPRASTICK SI ^(b)	X	X	X	X	X	O	X	O
SOPRASTICK VENTI FF/TF ^(b)	X	X	X	X	X	O	X	X
X : Autorisé / O : Non autorisé								
(a) : Les joints ouverts dans le support sont fermés pour éviter l'écoulement du vernis d'adhérence. Une bande libre est posée sur les joints.								
(b) Les sous-couches autocollantes tombent sous certification BENOR (pour de plus amples informations, voir le site Internet www.bcca.be)								

5.4 Détails de toiture

En ce qui concerne les joints de dilatation, les relevés, les rives et les chéneaux, il y a lieu de se référer à la NIT 244 et aux prescriptions du titulaire de l'agrément..

Concernant l'étanchéité à l'air et la sécurité incendie les détails de toiture doivent être exécutés de manière à ce que les fuites d'air soient évitées.

5.5 Stockage et préparation du chantier

Voir la NIT 215.

Stockage de sous-couches auto-adhésives :

- Ne pas gerber les palettes
- Stocker à l'intérieur, idéalement à l'abri des rayons du soleil ;
- Les membranes sont utilisées le plus rapidement possible après leur fabrication ;
- Conservation en fonction des circonstances ; idéalement dans un local sombre de +10 à 20 °C jusqu'à 6 mois maximum.

5.6 Résistance au vent

La résistance au vent de l'étanchéité de toiture est déterminée à partir de la charge au vent prévue. Celle-ci est calculée selon le Feuillelet d'Information UBAtc n°2012/02 : « L'action du vent sur les toitures plates conformément à la norme sur l'action du vent NBN EN 1991-1-4 » (UBAtc).

Les valeurs de calcul qui doivent être prises en compte pour le dimensionnement de la résistance au vent sont données dans le Tableau 15.

Tableau 15 – Valeurs de calcul de la résistance au vent (système d'étanchéité de toiture)

Application	Système	Valeur de calcul
Pose en indépendance (LL / LLs)	Le lestage sera dimensionné selon le Feuillelet d'Information UBAtc n°2012/02 – « L'action du vent sur les toitures plates conformément à la norme sur l'action du vent NBN EN 1991-1-4 » (UBAtc)..	
En adhérence totale	Soudé (TS, TSs)	3.000 Pa ⁽¹⁾
	Collé au moyen de SOPRACOL LIQUID PLUS (TC / TCs / TCc) Étanchéité bitumineuse existante	3.300 Pa ⁽¹⁾
	Sous-couche dans du bitume chaud (TBs)	3.000 Pa ⁽¹⁾
En semi-indépendance	Soudé (PSs)	2.000 Pa ⁽¹⁾
Autocollante	PU (complexe aluminium multicouche) + SOPRASTICK SI/ SOPRASTICK VENTI FF/TF + SOPRAGUM OPTIMA (FR) (PACs)	3.650 Pa ⁽²⁾
	Bois / Béton + ELASTOCOL 600 + SOPRASTICK SI/ SOPRASTICK VENTI FF/TF + SOPRAGUM OPTIMA (FR) (PACs)	3.650 Pa ⁽²⁾
	EPS (non revêtu) + SOPRASTICK VENTI FF/TF + SOPRAGUM OPTIMA (FR) (PACs)	5.670 Pa ⁽²⁾
Fixée mécaniquement	sous-couche fixée mécaniquement sur la tôle d'acier, couche supérieure collée en adhérence totale (soudée) (MVs)	450 N/fixation ⁽⁴⁾
	sous-couche fixée mécaniquement sur la tôle d'acier avec vis GUARDIAN PS 4,8 + plaquette GUARDIAN SP-70-S3R, couche supérieure appliquée en adhérence totale (soudée) (MVs)	650 N/fixation ⁽³⁾

⁽¹⁾ : Cette valeur résulte de l'expérience.

⁽²⁾ : Cette valeur provient d'un essai au vent pour lequel un coefficient de sécurité matériel de 1,5 a été utilisé.

⁽³⁾ : Cette valeur a été édictée conformément aux directives du titulaire d'ATG.

La fixation doit être conforme aux exigences suivantes :

Le diamètre minimal de la vis s'élève à 4,8 mm

Les vis sont pourvues d'une pointe de forage adaptée

La valeur d'arrachement statique de la vis est \geq à 1350 N (sur tôle d'acier 0,75 mm)

L'épaisseur minimale des plaquettes est de 1,0 mm pour les plaquettes planes et de 0,75 mm pour les plaquettes profilées.

La résistance à la corrosion : résiste à 15 cycles EOTA.

Les valeurs obtenues tiennent compte de l'effet de la charge au vent avec une période de retour de 25 ans tel que décrit dans le Feuillelet d'Information UBAtc n°2012/02 « L'action du vent sur les toitures plates conformément à la norme sur l'action du vent NBN EN 1991-1-4 » (UBAtc).1 (UBAtc).

La fiche de pose doit être prise en compte conjointement aux valeurs de calcul.

Ces valeurs de calcul doivent être vérifiées par rapport aux valeurs de calcul pour l'isolant thermique des toitures (cf. l'ATG de l'isolation). La valeur de calcul la plus basse sera prise en compte.

6 Performances

- Les performances des membranes SOPRAGUM OPTIMA (FR) sont reprises au § 6.1 du Tableau 16.

Dans la colonne « UEAtc/UBAtc » sont repris les critères d'acceptation minimums fixés par l'UEAtc/UBAtc. Dans la colonne « Critères évalués » sont repris les critères que le titulaire d'Agrément a lui-même fixés.

Le respect de ces critères est vérifié lors des différents contrôles effectués et tombe sous la certification de produit.

- Les caractéristiques de performance du système sont reprises au § 6.2 du Tableau 16 (pour les membranes SOPRAGUM OPTIMA(FR)).

Dans la colonne « UEAtc/UBAtc » sont repris les critères d'acceptation minimums fixés par l'UEAtc/UBAtc. Dans la colonne « Critères évalués » sont repris les critères que le titulaire d'Agrément a lui-même fixés.

Tableau 16 – SOPRAGUM OPTIMA (FR)

Propriétés	Méthode d'essai	Critères UEAtc 2001/UBAtc ⁽¹⁾	Critères évalués			Essais évalués ⁽²⁾
			SOPRAGUM OPTIMA (FR)			
			C1	C3	B1	
6.1 Prestations de la membrane						
Épaisseur [mm] 4,0 5,0	NBN EN 1849-1	MDV ($\geq 3,0/4,0$ ⁽⁴⁾) ± 5 %				
				4,0 ⁽⁴⁾		X
			5,0 ⁽⁴⁾			X
Stabilité dimensionnelle [%] longitudinale	NBN EN 1107-1	$\leq 0,5/0,3$ ⁽⁴⁾	$\leq 0,3$			X
Étanchéité à l'eau	NBN EN 1928	Étanche à l'eau à 10 kPa	Étanche à l'eau à 10 kPa			X
Résistance à la traction [N/50mm] longitudinale transversale	NBN EN 12311-1	MDV ± 20 % MDV ± 20 %	900	1.300	700	X
			700	1.000	650	X
Élongation à la charge max. [%] longitudinale transversale	NBN EN 12311-1	MDV ± 15 %abs MDV ± 15 %abs	45	45	35	X
			45	45	35	X
Résistance à la déchirure au clou [N] longitudinale transversale	NBN EN 12310-1	$\geq 50/150$ ⁽³⁾ $\geq 50/150$ ⁽³⁾	≥ 150	≥ 200	≥ 150	X
			≥ 150	≥ 200	≥ 150	X
Souplesse à basse température [°C] Initiale Après 28 jours à 80 °C Après 6 mois à 70 °C	NBN EN 1109	≤ -5	≤ -16			X
		-	≤ -5			X
	(NBN EN 1296)	≤ 0 et $\Delta \leq 15$ °C	≤ -5 et $\Delta \leq 15$ °C			X
Résistance au fluage à température élevée [°C] Initiale Après 6 mois à 70 °C	NBN EN 1110	≥ 120	≥ 140			X
	(NBN EN 1296)	≥ 110	≥ 110			X
Adhérence des paillettes [%]	NBN EN 12039	$\Delta \leq 30$ %	15 ± 15 %			X
6.2 Prestations du système						
6.2.1 Système de toiture						
Poinçonnement statique [Classe L] EPS 100 Béton	NBN EN 12730 méthode A méthode B	- / L15 ⁽³⁾ - / L15 ⁽³⁾	$\geq L20$			X
			$\geq L20$			X
Résistance au choc [mm] Aluminium EPS 150	NBN EN 12691 méthode A méthode B	$\geq MLV$	≥ 1.000	≥ 1.500	≥ 1.000	X
		$\geq MLV$	≥ 1.500	≥ 2.000	≥ 1.500	X
6.2.2 Joints de recouvrement						
Résistance au pelage [N/50 mm] Initiale Après 28 jours à 80 °C	NBN EN 12316-1	≥ 40	≥ 40			X
		≥ 25 et $\Delta \leq 50$ %	≥ 25 et $\Delta \leq 50$ %			X
Résistance au cisaillement [N/50 mm] Initiale Après 28 jours à 80 °C	NBN EN 12317-1	≥ 500 ⁽⁵⁾	≥ 500 ⁽⁵⁾			X
		≥ 500 ⁽⁵⁾	≥ 500 ⁽⁵⁾			X

Tableau 16 (suite) – SOPRAGUM OPTIMA FR

Propriétés	Méthodes d'essai	Critères UEA _{tc} /UBA _{tc} ⁽¹⁾	Critères évalués			Essais évalués ⁽²⁾
			SOPRAGUM OPTIMA (FR)			
			C1	C3	B1	
6.2.3 Adhérence sur le support Essais de pelage sur le support de membranes autocollantes sur différents supports comportant un primaire [N/50 mm] Béton + ELASTOCOL 600 + SOPRASTICK SI/SOPRASTICK VENTI FF/TF Initiale Après 28 jours à 80 °C	UEA _{tc} § 4.3.3	≥ 25 ≥ 25 et Δ ≤ 50 %	≥ 25 ≥ 25 et Δ ≤ 50 %		X X	
Bois + ELASTOCOL 600 + SOPRASTICK SI/SOPRASTICK VENTI FF/TF Initiale Après 28 jours à 80 °C		≥ 25 ≥ 25 et Δ ≤ 50 %	≥ 25 ≥ 25 et Δ ≤ 50 %		X X	
PU (complexe aluminium multicouches) + SOPRASTICK SI/SOPRASTICK VENTI FF Initiale Après 28 jours à 80 °C		≥ 25 ≥ 25 et Δ ≤ 50 %	≥ 25 ≥ 25 et Δ ≤ 50 %		X X	
Essais de pelage sur support [N/50 mm] Étanchéité bitumineuse + SOPRACOL LIQUID PLUS Initiale Après 28 jours à 80 °C	UEA _{tc} § 4.3.3	≥ 25 ≥ 25 et Δ ≤ 50 %	≥ 25 ≥ 25 et Δ ≤ 50 %		X X	

(1) : MDV = Manufacturer's Declared Value / MLV = Manufacturer's Limiting Value

(2) : X = testé et conforme aux critères du titulaire de l'Agrément

(3) : Multicouche/monocouche

(4) : Mesuré sur la lisière pour les membranes à protection minérale

(5) : Ou rupture hors du joint

Propriétés	Méthodes d'essai	Essais d'évaluation
6.2.4 Essais au vent (pour les valeurs de calcul, voir le Tableau 15, § 5.6) Tôle d'acier profilée, ELASTOCOL 600 + SOPRAVAP STICK C15 + PU 120 mm (avec complexe aluminium multicouche) + SOPRASTICK VENTI FF + SOPRAGUM OPTIMA FR	UEA _{tc} § 4.3.2	Résultat d'essai = 5.500 Pa Romp à 6.000 Pa (rupture dans le collage de l'isolant sur le pare-vapeur)
Tôle d'acier profilée, PU 120 mm (avec voile de verre bitumé), SOPRAGUM OPTIMA 4,00 mm collée au moyen de SOPRACOL LIQUID PLUS (±850 g/m ²).		Résultat d'essai = 5.000 Pa Romp à 5.500 Pa (rupture dans le collage de la membrane sur l'isolant et rupture dans le joint de la membrane)
Tôle d'acier profilée, MW 100 mm, SOPRAROCK SBS fixée mécaniquement avec GUARDIAN PS 4,8 + GUARDIAN SP-70-S3R, SOPRAGUM OPTIMA 4,0 mm soudée (Ca=1,0; Cd=1,0) (4 fixations/m ²)	ETAG 006	résultat d'essai = 1.000 N/fixation, romp à 1.100 N/fixation (arrachement de la fixation de la toiture en acier)

6.2.5 Résistance chimique

La membrane résiste à l'action de la majorité des produits, mais pas à certaines substances telles que : l'essence, le pétrole, le benzène, le pétrole, les solvants organiques, les graisses, les huiles, les goudrons, les détergents et produits d'oxydation concentrés à haute température. En cas de doute, l'avis du titulaire de l'agrément ou de son représentant sera demandé.

7 Directives d'utilisation

7.1 Accessibilité

Seuls les revêtements d'étanchéité pourvus d'un dallage ou d'un revêtement équivalent sont accessibles. L'accès aux autres revêtements est permis exclusivement à des fins d'entretien.

7.2 Entretien

L'entretien de l'étanchéité de toiture et de sa protection sera effectué annuellement avant et après l'hiver. Il portera sur les points tels que mentionnés dans la NBN B 46-001 ou ceux mentionnés dans la NIT 215.

7.3 Réparation

Les réparations d'un revêtement d'étanchéité de toiture ou de sa protection seront réalisées au moyen des mêmes matériaux que ceux qui ont été utilisés. Les réparations seront effectuées avec soin et conformément aux prescriptions du titulaire de l'agrément.

8 Conditions

- A. Le présent Agrément Technique se rapporte exclusivement au système mentionné dans l'en-tête de cet Agrément Technique.
- B. Seuls le Titulaire d'Agrément et, le cas échéant, le Distributeur, peuvent revendiquer l'application de l'Agrément Technique.
- C. Le Titulaire d'Agrément et, le cas échéant, le Distributeur ne peuvent faire aucun usage du nom de l'UBA^{tc}, de son logo, de la marque ATG, de l'Agrément Technique ou du numéro d'agrément pour revendiquer des évaluations de produit non conformes à l'Agrément Technique ni pour un produit, kit ou système ainsi que ses propriétés ou caractéristiques ne faisant pas l'objet de l'Agrément Technique.
- D. Les informations mises à disposition, de quelque manière que ce soit, par le Titulaire d'Agrément, le Distributeur ou un entrepreneur agréé ou par leurs représentants, des utilisateurs (potentiels) du système, traité dans l'Agrément Technique (par ex. des maîtres d'ouvrage, entrepreneurs, architectes, prescripteurs, concepteurs, etc.) ne peuvent pas être incomplètes ou en contradiction avec le contenu de l'Agrément Technique ni avec les informations auxquelles il est fait référence dans l'Agrément Technique.
- E. Le Titulaire d'Agrément est toujours tenu de notifier à temps et préalablement à l'UBA^{tc}, à l'Opérateur d'Agrément et à l'Opérateur de Certification toutes éventuelles adaptations des matières premières et produits, des directives de mise en œuvre et/ou du processus de production et de mise en œuvre et/ou de l'équipement. En fonction des informations communiquées, l'UBA^{tc}, l'Opérateur d'Agrément et l'Opérateur de Certification évalueront la nécessité d'adapter ou non l'Agrément Technique.
- F. L'Agrément Technique a été élaboré sur la base des connaissances et informations techniques et scientifiques disponibles, assorties des informations mises à disposition par le demandeur et complétées par un examen d'agrément prenant en compte le caractère spécifique du système. Néanmoins, les utilisateurs demeurent responsables de la sélection du système, tel que décrit dans l'Agrément Technique, pour l'application spécifique visée par l'utilisateur.
- G. Les droits de propriété intellectuelle concernant l'agrément technique, parmi lesquels les droits d'auteur, appartiennent exclusivement à l'UBA^{tc}.
- H. Les références à l'Agrément Technique devront être assorties de l'indice ATG (ATG 1558) et du délai de validité.
- I. L'UBA^{tc}, l'Opérateur d'Agrément et l'Opérateur de Certification ne peuvent pas être tenus responsables d'un(e) quelconque dommage ou conséquence défavorable causés à des tiers (e.a. à l'utilisateur) résultant du non-respect, dans le chef du Titulaire d'Agrément ou du Distributeur, des dispositions de l'article 8.

Fiche de pose SOPRAGUM OPTIMA/SOPRAGUM OPTIMA FR

La fiche de pose ci-dessous apporte un complément d'explication au Tableau 3 et mentionne les types de membranes et leurs techniques de pose en fonction du support, conformément aux exigences incendie, telles que prévues dans l'A.R. du 07/07/1994 (y compris la modification prévue par les A.R. du 19/12/1997, dans l'A.R. du 04/04/2003, dans l'A.R. du 01/03/2009, dans l'A.R. du 12/07/2012 et dans l'A.R. du 18/01/2017). Les codes ont été repris de la NIT 215.

Pour les poses signalées par un **symbole de couleur**, l'annexe A mentionne de façon détaillée les systèmes de toiture répondant aux exigences incendie telles que reprises dans les A.R. susmentionnés.

Symboles et nom du produit :

- ◆ = SOPRAGUM OPTIMA
- = SOPRAGUM OPTIMA FR

Symbole utilisé :

○ = l'application n'est pas prévue dans le cadre du présent ATG

Possibilités de pose : voir le Tableau 17 + prescriptions de la NIT 215.

Tableau 17 – Fiche de pose

Système de pose	A.R.	Couche de protection lourde (ballast, dalles, ...)	Sous-couche	Support												
				PU	PF	EPS nu	EPS revêtu	CG nu	CG revêtu	MW, EPB	Ancienne étanchéité	Béton et béton de pente léger	Béton cellulaire, dalles de béton	Multiplex, fibrociment, panneau de particules	Panneaux en fibres de bois liées au ciment	Plancher en bois
				(a)	(a)	(a)	(a)	(b)	(a)	(c)	(d)	(e)	(e)(f)	(f)		
Pose en indépendance ⁽¹⁾																
Monocouche (LL)	d'application	sans	(Couche de désolidarisation)	Non autorisée												
		avec		◆/■	◆/■	◆/■	◆/■	○	◆/■	◆/■	◆/■	◆/■	◆/■	◆/■	◆/■	◆/■
	pas d'application	sans		Non autorisée												
		avec		◆/■	◆/■	◆/■	◆/■	○	◆/■	◆/■	◆/■	◆/■	◆/■	◆/■	◆/■	◆/■
Couche de finition soudée - multicouche (LLs)	d'application	sans	(couche de désolidarisation)+ V3 ⁽²⁾	Non autorisée												
		avec		◆/■	◆/■	◆/■	◆/■	○	◆/■	◆/■	◆/■	◆/■	◆/■	◆/■	◆/■	◆/■
	pas d'application	sans		Non autorisée												
		avec		◆/■	◆/■	◆/■	◆/■	○	◆/■	◆/■	◆/■	◆/■	◆/■	◆/■	◆/■	◆/■

Tableau 17 (suite 1) – Fiche de pose

Système de pose	A.R.	Couche de protection lourde (ballast, dalles, ...)	Sous-couche	Support														
				PU	PF	EPS nu	EPS revêtu	CG nu	CG revêtu	MW, EPB	Ancienne étanchéité	Béton et béton de pente léger	Béton cellulaire, dalles de béton	Multiplex, fibrociment, panneau de particules	Panneaux en fibres de bois liées au ciment	Plancher en bois		
				(a)	(a)		(a)	(b)	(a)	(c)	(d)	(e)	(e)(f)	(f)				
En adhérence totale																		
Couche finale soudée - monocouche (TS)	d'application	sans	(vernis d'adhérence)	○	○	○	○	○	○	○	■	○	○	○	○	○	○	
		avec		○	○	○	○	○	○	○	◆/■	◆/■	◆/■	◆/■	◆/■	○	○	
	pas d'application	sans		○	○	○	○	○	○	○	◆/■	◆/■	◆/■	◆/■	◆/■	○	○	
		avec		○	○	○	○	○	○	○	◆/■	◆/■	◆/■	◆/■	◆/■	○	○	
Couche finale soudée - multicouche (TSs)	d'application	sans	(vernis d'adhérence)+ V3 (2)	○	○	○	○	○	○	■	■	○	○	○	○	○	○	
		avec		○	○	○	○	○	◆/■	◆/■	◆/■	◆/■	◆/■	◆/■	○	○		
	pas d'application	sans		○	○	○	○	○	○	◆/■	◆/■	◆/■	◆/■	◆/■	◆/■	○	○	
		avec		○	○	○	○	○	○	◆/■	◆/■	◆/■	◆/■	◆/■	◆/■	○	○	
Couche finale collée au moyen de colle à froid - monocouche (TC)	d'application	sans	(vernis d'adhérence) + SOPRACOL LIQUID PLUS	○	○	○	○	○	○	○	○	○	○	○	○	○	○	
		avec		○	○	○	○	○	○	○	◆/■	○	○	○	○	○	○	
	pas d'application	sans		○	○	○	○	○	○	○	○	◆/■	○	○	○	○	○	○
		avec		○	○	○	○	○	○	○	○	◆/■	○	○	○	○	○	○
Couche finale soudée - multicouche (TCs)	d'application	sans	(vernis d'adhérence) + SOPRACOL LIQUID PLUS + V3 (2)	○	○	○	○	○	○	○	○	○	○	○	○	○	○	
		avec		○	○	○	○	○	○	○	◆/■	○	○	○	○	○	○	
	pas d'application	sans		○	○	○	○	○	○	○	○	◆/■	○	○	○	○	○	○
		avec		○	○	○	○	○	○	○	○	◆/■	○	○	○	○	○	○
Couche finale collée à froid - monocouche (TCc)	d'application	sans	(vernis d'adhérence) + SOPRACOL LIQUID PLUS + V3 (2) + SOPRACOL LIQUID PLUS	○	○	○	○	○	○	○	○	○	○	○	○	○	○	
		avec		○	○	○	○	○	○	○	◆/■	○	○	○	○	○	○	
	pas d'application	sans		○	○	○	○	○	○	○	○	◆/■	○	○	○	○	○	○
		avec		○	○	○	○	○	○	○	○	◆/■	○	○	○	○	○	○
Couche finale soudée - multicouche (TBs)	d'application	sans	(vernis d'adhérence)+ bit + V3 (3)	○	○	○	○	■	○	○	○	○	○	○	○	○	○	
		avec		○	○	○	○	◆/■	○	◆/■	◆/■	◆/■	◆/■	◆/■	◆/■	◆/■	○	
	pas d'application	sans		○	○	○	○	◆/■	○	◆/■	◆/■	◆/■	◆/■	◆/■	◆/■	◆/■	○	○
		avec		○	○	○	○	◆/■	○	◆/■	◆/■	◆/■	◆/■	◆/■	◆/■	◆/■	◆/■	○

Tableau 17 (suite 2) – Fiche de pose

Système de pose	A.R.	Couche de protection lourde (ballast, dalles, ...)	Sous-couches	Support												
				PU	PF	EPS nu	EPS revêtu	CG nu	CG revêtu	MW, EPB	Ancienne étanchéité	Béton et béton de pente léger	Béton cellulaire, dalles de béton	Multiplex, fibrociment, panneau de particules	Panneaux en fibres de bois liées au ciment	Plancher en bois
				(a)	(a)	(a)	(a)	(b)	(a)	(c)	(d)	(e)	(e)(f)	(f)		

En semi-indépendance

Couche finale soudée - multicouche (PSs)	d'application	sans	(verniss d'adhérence) + VP40/15 + V3 (4)	■	○	○	○	○	○	○	○	○	○	○	○	○
		avec		◆/■	○	○	◆/■	○	○	○	◆/■	◆/■	◆/■	○	○	
	pas d'application	sans		◆/■	○	○	◆/■	○	○	○	◆/■	◆/■	◆/■	○	○	
		avec		◆/■	○	○	◆/■	○	○	○	◆/■	◆/■	◆/■	○	○	
Couche finale soudée - multicouche (PACs)	d'application	sans	(verniss d'adhérence) + SOPRASTICK SI	■	○	○	○	○	○	○	○	○	○	○	○	○
		avec		◆/■	○	○	○	○	○	○	◆/■	◆/■	◆/■	○	○	
	pas d'application	sans		◆/■	○	○	○	○	○	○	○	◆/■	◆/■	◆/■	○	○
		avec		◆/■	○	○	○	○	○	○	○	◆/■	◆/■	◆/■	○	○
Couche finale soudée - multicouche (PACs)	d'application	sans	(verniss d'adhérence) + SOPRASTICK VENTI FF/TF	■	○	○	○	○	○	○	○	○	○	○	○	○
		avec		◆/■	○	◆/■	○	○	○	○	○	◆/■	◆/■	◆/■	○	○
	pas d'application	sans		◆/■	○	◆/■	○	○	○	○	○	◆/■	◆/■	◆/■	○	○
		avec		◆/■	○	◆/■	○	○	○	○	○	◆/■	◆/■	◆/■	○	○

Tableau 17 (suite 3) – Fiche de pose

Système de pose	A.R.	Couche de protection lourde (ballast, dalles, ...)	Sous-couche	Support												
				Tôle profilée en acier +								Béton et béton de pente léger	Béton cellulaire, dalles de béton	Multiplex, fibrociment, panneau de particules	Panneaux en fibres de bois liées au ciment	Plancher en bois
				PU	PF	EPS nu	EPS revêtu	CG nu	CG revêtu	MW, EPB	Ancienne étanchéité					

(a)

Fixation mécanique de la sous-couche, couche de surface collée en adhérence totale (g)

Couche finale soudée - multicouche (MVs)	d'application	Sans	P3 vissée (4)	■	○	○	○	○	○	○	■	○	○	○	○	○	
		Avec		◆/■	○	◆/■	◆/■	○	○	◆/■	◆/■	○	○	○	○	○	○
	pas d'application	Sans		◆/■	○	◆/■	◆/■	○	○	◆/■	◆/■	○	○	○	○	○	○
		Avec		◆/■	○	◆/■	◆/■	○	○	◆/■	◆/■	○	○	○	○	○	○

- (1) : La protection lourde doit également garantir la résistance au vent du système d'étanchéité (voir le § 5.6).
- (2) : Les sous-couches BENOR V3 peuvent être remplacées par des sous-couches V4, P3, P4, V3-PB, V4-PB, P3-PB, P4-PB, V3-APP, V4-APP, P3-APP, P4-APP certifiées BENOR ou des couches supérieures bitumineuse à base de bitume plastomère couvertes par ATG.
- (3) : Les sous-couches BENOR V3 peuvent être remplacées par des sous-couches V4, P3, P4, V3-PB, V4-PB, P3-PB, P4-PB certifiées BENOR. Il convient toujours de vérifier la compatibilité du bitume chaud avec les sous-couches PB.
- (4) : L'ensemble VP40/15+V3 peut être remplacé par des sous-couches VP40/15+V4, P3, P4, V3-PB, V4-PB, P3-PB, P4-PB, V3-APP, V4-APP, P3-APP, P4-APP ou par des sous-couches soudables certifiées BENOR avec répartition de la tension de vapeur.
- (5) : Les sous-couches BENOR P3 peuvent être remplacées par des sous-couches P3, P4, EP2, P3-PB, P4-PB, EP2-PB, P3-APP, P4-APP, EP2-APP certifiées BENOR
- (a) : PU/PF/EPB : l'isolant est toujours protégé par un parement adapté.
- (b) : CG non revêtu : la première couche est collée en adhérence totale à l'aide de bitume chaud sur le CG ou soudée en adhérence totale/collée à froid ou posée par auto-adhésion en adhérence totale sur une couche de bitume refroidi, appliquée sur le CG.
- (c) : MW/EPB : l'isolant est soudable en fonction du revêtement.
- (d) : Ancienne étanchéité : il convient d'effectuer un examen de compatibilité.
- (e) : Béton (cellulaire) : le béton doit être propre et sec.
- (f) : Béton cellulaire/bois : appliquer des bandes indépendantes sur les joints d'about, sauf en cas de pose en indépendance.
- (g) : Le nombre de fixations mécaniques à prévoir est déterminé par une étude au vent dans laquelle les valeurs d'arrachement des fixations seront prises en compte.

Cet Agrément Technique a été publié par l'UBA^{Atc}, sous la responsabilité de l'Opérateur d'Agrément, BCCA, et sur base de l'avis favorable du Groupe Spécialisé « TOITURES », accordé le 13 décembre 2018.

Par ailleurs, l'Opérateur de Certification, BCCA, a confirmé que la production satisfait aux conditions de certification et qu'une convention de certification a été conclue avec le titulaire d'agrément.

Date de publication : 26 août 2021.

Cet ATG remplace l'ATG 1558, valable du 26/06/2019 au 25/06/2024. Les modifications par rapport aux versions précédentes sont reprises ci-après :

Modifications par rapport à la version précédente

Remplacement du SOPRASTICK VENTI par SOPRASTICK VENTI FF
Ajout de couches supérieures bitumineuses comme sous-couche
Modification du nom SOPRAMASTIC 200 par ALSAN MASTIC 2200
Enlèvement de l'application PSs avec le VENTIGLASS APP & PB
Ajout de la fiche de pose de couches supérieures bitumineuses comme sous-couche
Modification de la quantité d'usage de la colle PU d'isolation de 100 g/m² par 300 g/m²
Adaptation de la classification au Feu des pare-vapeur à l'application MW (extension à non examinée)
Pares-vapeur sur supports 'Tout types de matériau(x)' : → tous les types
Ajout des pare-vapeur synthétiques (réaction au feu A1 à F ou non examinée)
Ajout de la membrane SOPRAGUM TECHNO 4 T/F C1 comme sous-couche pour MVs et TSs

Pour l'UBA^{Atc}, garant de la validité du processus d'agrément

Pour l'Opérateur d'Agrément et de certification



Eric Winnepenninckx,
Secrétaire général



Benny de Blaere,
Directeur



Olivier Delbrouck,
Directeur général

L'Agrément Technique reste valable, à condition que le produit, sa fabrication et tous les processus pertinents à cet égard :

- soient maintenus, de sorte à atteindre au minimum les résultats d'examen tels que définis dans cet Agrément Technique ;
- soient soumis au contrôle continu de l'Opérateur de Certification et que celui-ci confirme que la certification reste valable.

Si ces conditions ne sont plus respectées, l'Agrément Technique sera suspendu ou retiré et le texte d'agrément supprimé du site Internet de l'UBA^{Atc}. Les agréments techniques sont actualisés régulièrement. Il est recommandé de toujours utiliser la version publiée sur le site Internet de l'UBA^{Atc} (www.butgb-ubatc.be).

La version la plus récente de l'Agrément Technique peut être consultée grâce au code QR repris ci-contre.



l'UBA^{Atc} asbl est notifié par le SPF Économie dans le cadre du Règlement (UE) n°305/2011.

Les opérateurs de certification désignés par l'UBA^{Atc} asbl fonctionnent conformément à un système susceptible d'être accrédité par BELAC (www.belac.be).

L'UBA^{Atc} asbl est un organisme d'agrément membre de :



European Organisation for Technical Assessment

www.eota.eu



Union européenne pour l'Agrément Technique
dans la construction

www.ueatc.eu



World Federation of Technical Assessment
Organisations

www.wftao.com

ANNEXE A (1)

Résistance à un feu extérieur des systèmes repris dans l'Agrément technique ATG

Index 0 : 26/08/2021 (2)

Conformément à l'Arrêté Royal (A.R.) du 07/07/1994, de l'A.R. du 19/12/1997, l'A.R. du 01/03/2009, l'A.R. du 12/07/2012 et l'A.R. du 18/01/2017, les bâtiments sont divisés en 2 groupes :

1. Les bâtiments pour lesquels les A.R. ne sont pas d'application, à savoir :
 - Les bâtiments ayant au maximum deux niveaux et une superficie totale inférieure ou égale à 100 m²,
 - Les maisons unifamiliales.
2. Les bâtiments pour lesquels les A.R. sont d'application :

Les systèmes de toiture repris dans le présent Agrément Technique ATG doivent :

Soit offrir une résistance à un feu extérieur de classe B_{ROOF}(f1) selon la classification en vigueur (3).

Dans ce cas, le Tableau 1 présente un aperçu du domaine d'application des systèmes de toiture repris dans le présent Agrément Technique ATG.

Soit être recouverts d'une couche de protection lourde (p.ex. ballast, dalles, ...), conformément à la décision de la Commission européenne du 06/09/2000 (relative à la mise en œuvre de la directive 89/106/CEE du Conseil en ce qui concerne la performance des couvertures de toiture exposées à un feu extérieur) qui permet de considérer que cette couche de protection lourde répond aux exigences des A.R. concernant le comportement au feu.

Dans ce cas, il n'est pas nécessaire de procéder à des essais pour déterminer la résistance à un feu extérieur des systèmes de toitures repris dans le présent Agrément Technique ATG.

Note 1 : par « ballast », on entend du « gravier répandu en vrac d'une épaisseur d'au moins 50 mm ou une masse d'au moins 80 kg/m² (granulométrie maximale de l'agrégat : 32 mm ; minimale : 4 mm) ».

Note 2 : par « dalles », on entend des « dalles minérales d'une épaisseur minimale de 40 mm ».

(1) : Cette annexe fait partie intégrante de l'agrément technique.

(2) : L'index de la dernière version de l'Annexe A peut être vérifié sur le site Internet de l'UBATc asbl, www.butgb-ubatc.be.

(3) : Voir la Décision 2001/671/CE de la Commission.

ANNEXE A

Tableau 1 – Domaine d'application des systèmes ayant une résistance à un feu extérieur de classe B_{ROOF}(f1) selon la classification en vigueur ⁽³⁾

SOPRAGUM OPTIMA FR					
Application		En adhérence totale soudée			
		Monocouche TS			
Épaisseur		4,0 mm			
Pente		< 20° (36 %)			
Composants	Propriétés				
Membrane	Couleur		Non pertinent		
	Finition	Face supérieure	Protection minérale (A/G) ou sable/talc		
		Face inférieure	Feuille thermofusible, talc/sable ou film macroperforé		
	Armature		C1 / C3 / B1		
	Mode de fixation		Soudée		
Colle de la membrane	Type		Non pertinent pour le domaine d'application concerné		
	Consommation				
Sous-couche	Type		Non pertinent pour le domaine d'application concerné		
	Réaction au feu				
	Épaisseur				
	Mode de fixation				
Isolant	Type		MW	MW	
	Réaction au feu		Euroclasse A1 et A2	Euroclasse A1 et A2	
	Épaisseur		≥ 100 mm	≥ 100 mm	
	Compressibilité		-	-	
	Finition	Face supérieure	voile de verre	voile de verre	
		Face inférieure	Nue	Nue	
	Mode de fixation		Fixé mécaniquement	Collé	
Colle de l'isolant	Type		Non pertinent		Toutes les colles reprises dans l'ATG de l'isolant appliqué
	Consommation				
Pare-vapeur	Type		Sans	Tout type (selon NBN EN 13970, NBN EN 13984)	
	Réaction au feu			Euroclasse A1 à F ou non examiné	
	Épaisseur			Toutes les épaisseurs	
	Mode de fixation			Tous les modes de fixation possibles	
Sans		Sans		Tout type (selon NBN EN 13970, NBN EN 13984)	
				Euroclasse A1 à F ou non examiné	
				Toutes les épaisseurs	
				Tous les modes de fixation possibles	
Structure sous-jacente		Tout support bois, tout support non combustible présentant des ouvertures inférieures à 5 mm			

ANNEXE A

Tableau 1 (suite 1) – Domaine d'application des systèmes ayant une résistance à un feu extérieur de classe B_{ROOF(t1)} selon la classification en vigueur ⁽³⁾

SOPRAGUM OPTIMA FR						
Application		En adhérence totale soudée				
		Multicouche Tss				
Épaisseur		4,0 mm				
Pente		< 20° (36 %)				
Composants	Propriétés					
Membrane	Couleur	Non pertinent				
	Finition	Face supérieure	Protection minérale (A/G) ou sable/talc			
		Face inférieure	Feuille thermofusible, talc/sable ou film macroperforé			
	Armature	C1 / C3 / B1				
	Mode de fixation	Soudée				
Colle de la membrane	Type	Non pertinent pour le domaine d'application concerné				
	Consommation					
Sous-couche	Type	SOPRAROCK P3-PB, SOPRAROCK P4-PB, SOPRAROCK P3-APP; SOPRAROCK P4-APP SOPRAGLASS V3-PB, SOPRAGLASS V4-PB, SOPRAGLASS V3-APP; SOPRAGLASS V4-APP; SOPRAGUM TECHNO 4 T/F C1				
	Réaction au feu	-				
	Épaisseur	≤ 4,0 mm				
	Mode de fixation	Soudée				
Isolant	Type	MW		MW		
	Réaction au feu	Euroclasse A1 et A2		Euroclasse A1 et A2		
	Épaisseur	≥ 100 mm		≥ 100 mm		
	Compressibilité	-		-		
	Finition	Face supérieure	voile de verre		voile de verre	
		Face inférieure	Nue		Nue	
	Mode de fixation	Fixé mécaniquement		Collé		
Colle de l'isolant	Type	Non pertinent		Toutes les colles reprises dans l'ATG de l'isolant appliqué		
	Consommation					
Pare-vapeur	Type	Sans	Tout type (selon NBN EN 13970, NBN EN 13984)		Tout type (selon NBN EN 13970, NBN EN 13984)	
	Réaction au feu		Euroclasse A1 à F ou non examinée		Euroclasse A1 à F ou non examinée	
	Épaisseur		Toutes les épaisseurs		Toutes les épaisseurs	
	Mode de fixation		Tous les modes de fixation possibles		Tous les modes de fixation possibles	
Structure sous-jacente		Tout support bois, tout support non combustible présentant des ouvertures inférieures à 5 mm				

ANNEXE A

Tableau 1 (suite 2) – Domaine d'application des systèmes ayant une résistance à un feu extérieur de classe B_{ROOF}(f1) selon la classification en vigueur (3)

SOPRAGUM OPTIMA FR				
Application		En adhérence totale soudée		
		Multicouche TSs		
Épaisseur		4,0 mm		
Pente		< 20° (36 %)		
Composants	Propriétés			
Membrane	Couleur		Non pertinent	
	Finition	Face supérieure	Protection minérale (A/G) ou sable/talc	
		Face inférieure	Feuille thermofusible ou talc/sable ou film macroperforé	
	Armature		C1 / C3 / B1	
	Mode de fixation		Soudée	
Colle de la membrane	Type		Non pertinent pour le domaine d'application concerné	
	Consommation			
Sous-couche	Type		SOPRAROCK P3-PB, SOPRAROCK P4-PB, SOPRAROCK P3-APP; SOPRAROCK P4-APP SOPRAGLASS V3-PB, SOPRAGLASS V4-PB, SOPRAGLASS V3-APP; SOPRAGLASS V4-APP; SOPRAGUM TECHNO 4 T/F C1	
	Réaction au feu		-	
	Épaisseur		≤ 4,0 mm	
	Mode de fixation		Soudée	
Isolant	Type		CG	
	Réaction au feu		Euroclasse A1 à E	
	Épaisseur		≥ 50 mm	
	Compressibilité		-	
	Finition	Face supérieure	Imprégnation de bitume + feuille de polyéthylène	
		Face inférieure	Nue	
Mode de fixation		Collé		
Colle de l'isolant	Type		Dans du bitume chaud	
	Consommation		Env. 5 kg/m ²	
Pare-vapeur	Type		Tout type (selon NBN EN 13970, NBN EN 13984)	
	Réaction au feu			Euroclasse A1 à F ou non examinée
	Épaisseur			Toutes les épaisseurs
	Mode de fixation			Tous les modes de fixation possibles
Structure sous-jacente		Tout support bois, tout support non combustible présentant des ouvertures inférieures à 5 mm	Tous les systèmes d'étanchéité à base de membrane bitumineuse et synthétique	Tous types de matériau(x)

ANNEXE A

Tableau 1 (suite 3) – Domaine d'application des systèmes ayant une résistance à un feu extérieur de classe B_{ROOF}(f1) selon la classification en vigueur (3)

SOPRAGUM TECHNO FR					
Application		En adhérence totale dans du bitume chaud			
		Multicouche TBs			
Épaisseur		4,0 mm			
Pente		< 20° (36 %)			
Composants	Propriétés				
Membrane	Couleur	Non pertinent			
	Finition	Face supérieure	Protection minérale (A/G) ou sable/talc		
		Face inférieure	Feuille thermofusible ou talc/sable ou film macroperforé		
	Armature	C1 / C3 / B1			
	Mode de fixation	Soudée			
Colle de la membrane	Type	Non pertinent pour le domaine d'application concerné			
	Consommation				
Sous-couche	Type	SOPRAROCK P3-PB / SOPRAROCK P4-PB / SOPRAGLASS V3-PB / SOPRAGLASS V4-PB			
	Réaction au feu	-			
	Épaisseur	≤ 4,0 mm			
	Mode de fixation	Soudée			
Isolant	Type	CG			
	Réaction au feu	Euroclasse A1			
	Épaisseur	≥ 50 mm			
	Compressibilité	-			
	Finition	Face supérieure	Nue		
		Face inférieure	Nue		
Mode de fixation	Collé				
Colle de l'isolant	Type	Dans du bitume chaud			
	Consommation	Env. 5 kg/m ²			
Pare-vapeur	Type	Sans	Sans	Bitumineuse (selon NBN EN 13970)	
	Réaction au feu			Euroclasse A1 à F ou non examinée	
	Épaisseur			Toutes les épaisseurs	
	Mode de fixation			Tous les modes de fixation possibles	
Structure sous-jacente		Tout support bois, tout support non combustible présentant des ouvertures inférieures à 5 mm	Tous les systèmes d'étanchéité à base de membrane bitumineuse et synthétique	Tous types de matériau(x)	

ANNEXE A

Tableau 1 (suite 4) – Domaine d'application des systèmes ayant une résistance à un feu extérieur de classe B_{ROOF}(f1) selon la classification en vigueur (3)

SOPRAGUM OPTIMA FR				
Application		Sous-couche autocollante, couche supérieure en adhérence totale		
Épaisseur		Multicouche PACs		
Pente		4,0 mm		
		< 20° (36 %)		
Composants	Composants			
Membrane	Couleur	Non pertinent		
	Finition	Face supérieure	Protection minérale (A/G) ou sable/talc	
		Face inférieure	Feuille thermofusible, talc/sable ou film macroperforé	
	Armature	C1 / C3 / B1		
	Mode de fixation	Soudée		
Colle de la membrane	Type	Non pertinent pour le domaine d'application concerné		
	Consommation			
Sous-couche	Type	SOPRASTICK SI		
	Réaction au feu	-		
	Épaisseur	≤ 2,5 mm		
	Mode de fixation	Autocollante		
Isolant	Type	PU	PU	
	Réaction au feu	Euroclasse A1 à F ou non examinée	Euroclasse A1 à F ou non examinée	
	Épaisseur	≥ 50 mm	≥ 50 mm	
	Compressibilité	-	-	
	Finition	Face supérieure	Complexe aluminium multicouche	Complexe aluminium multicouche
		Face inférieure	Complexe aluminium multicouche	Complexe aluminium multicouche
	Mode de fixation	Fixé mécaniquement	Fixé mécaniquement	
Colle de l'isolant	Type	Non pertinent		
	Consommation	Non pertinent		
Pare-vapeur	Type	Sans	Tous les types	
	Réaction au feu		Euroclasse A1 à F ou non examinée	
	Épaisseur		Toutes les épaisseurs	
	Mode de fixation		Tous les modes de fixation possibles	
Structure sous-jacente		Tout support bois, tout support non combustible présentant des ouvertures inférieures à 5 mm	Tous les types de matériau(x)	

ANNEXE A

Tableau 1 (suite 5) – Domaine d'application des systèmes ayant une résistance à un feu extérieur de classe B_{ROOF}(f1) selon la classification en vigueur (3)

SOPRAGUM OPTIMA FR				
Application		Autocollante, en semi-indépendance		
Épaisseur		Multicouche PACs		
Pente		4,0 mm		
		< 20° (36 %)		
Composants	Composants			
Membrane	Couleur	Non pertinent		
	Finition	Face supérieure	Protection minérale (A/G) ou sable/talc	
		Face inférieure	Feuille thermofusible, talc/sable ou film macroperforé	
	Armature	C1 / C3 / B1		
	Mode de fixation	Soudée		
Colle de la membrane	Type	Non pertinent pour le domaine d'application concerné		
	Consommation			
Sous-couche	Type	SOPRASTICK SI		
	Réaction au feu	-		
	Épaisseur	≤ 2,5 mm		
	Mode de fixation	Autocollante		
Isolant	Type	PU	PU	
	Réaction au feu	Euroclasse A1 à F ou non examinée	Euroclasse A1 à F ou non examinée	
	Épaisseur	≥ 50 mm	≥ 50 mm	
	Compressibilité	-	-	
	Finition	Face supérieure	Complexe aluminium multicouche	Complexe aluminium multicouche
		Face inférieure	Complexe aluminium multicouche	Complexe aluminium multicouche
	Mode de fixation	Collé		
Colle de l'isolant	Type	Tous les types de colle PU mentionné dans l'ATG de l'isolant appliqué	Tous les types de colle PU mentionné dans l'ATG de l'isolant appliqué	
	Consommation	≤ 300 g/m ²	≤ 300 g/m ²	
Pare-vapeur	Type	Sans	Tous les types	
	Réaction au feu		Euroclasse A1 à F ou non examinée	
	Épaisseur		Toutes les épaisseurs	
	Mode de fixation		Tous les modes de fixation possibles	
Structure sous-jacente		Tout support bois, tout support non combustible présentant des ouvertures inférieures à 5 mm	Tous les types de matériau(x)	

ANNEXE A

Tableau 1 (suite 6) – Domaine d'application des systèmes ayant une résistance à un feu extérieur de classe B_{ROOF}(f1) selon la classification en vigueur (3)

SOPRAGUM OPTIMA FR				
Application		Autocollante, en semi-indépendance		
Épaisseur		Multicouche PACs		
Pente		4,0 mm		
		< 20° (36 %)		
Composants	Composants			
Membrane	Couleur	Non pertinent		
	Finition	Face supérieure	Protection minérale (A/G) ou sable/talc	
		Face inférieure	Feuille thermofusible, talc/sable ou film macroperforé	
	Armature	C1 / C3 / B1		
	Mode de fixation	Soudée		
Colle de la membrane	Type	Non pertinent pour le domaine d'application concerné		
	Consommation			
Sous-couche	Type	SOPRASTICK SI		
	Réaction au feu	-		
	Épaisseur	≤ 2,5 mm		
	Mode de fixation	Autocollante		
Isolant	Type	PU	PU	
	Réaction au feu	Euroclasse A1 à F ou non examinée	Euroclasse A1 à F ou non examinée	
	Épaisseur	≥ 50 mm	≥ 50 mm	
	Compressibilité	-	-	
	Finition	Face supérieure	Complexe aluminium multicouche	Complexe aluminium multicouche
		Face inférieure	Complexe aluminium multicouche	Complexe aluminium multicouche
	Mode de fixation	Fixé mécaniquement		Collé
Colle de l'isolant	Type	Non pertinent		
	Consommation	Tous les types de colle PU mentionné dans l'ATG de l'isolant appliqué		
Pare-vapeur	Type	Sans		
	Réaction au feu			
	Épaisseur			
	Mode de fixation			
Structure sous-jacente		Tous les systèmes d'étanchéité à base de membrane bitumineuse et synthétique		

ANNEXE A

Tableau 1 (suite 7) – Domaine d'application des systèmes ayant une résistance à un feu extérieur de classe B_{ROOF}(f1) selon la classification en vigueur (3)

SOPRAGUM OPTIMA FR				
Application		Autocollante, en semi-indépendance		
Épaisseur		Multicouche PACs		
Pente		4,0 mm		
		< 20° (36 %)		
Composants	Composants			
Membrane	Couleur	Non pertinent		
	Finition	Face supérieure	Protection minérale (A/G) ou sable/talc	
		Face inférieure	Feuille thermofusible, talc/sable ou film macroperforé	
	Armature	C1 / C3 / B1		
	Mode de fixation	Soudée		
Colle de la membrane	Type	Non pertinent pour le domaine d'application concerné		
	Consommation			
Sous-couche	Type	SOPRASTICK VENTI FF/TF		
	Réaction au feu	-		
	Épaisseur	≤ 2,6 mm		
	Mode de fixation	Autocollante		
Isolant	Type	PU	PU	
	Réaction au feu	Euroclasse A1 à F ou non examinée	Euroclasse A1 à F ou non examinée	
	Épaisseur	≥ 50 mm	≥ 50 mm	
	Compressibilité	-	-	
	Finition	Face supérieure	Complexe aluminium multicouche	Complexe aluminium multicouche
		Face inférieure	Complexe aluminium multicouche	Complexe aluminium multicouche
	Mode de fixation	Fixé mécaniquement		
Colle de l'isolant	Type	Non pertinent		
	Consommation	Non pertinent		
Pare-vapeur	Type	Sans	Tous les types	
	Réaction au feu		Euroclasse A1 à F ou non examinée	
	Épaisseur		Toutes les épaisseurs	
	Mode de fixation		Tous les modes de fixation possibles	
Structure sous-jacente		Tout support bois, tout support non combustible présentant des ouvertures inférieures à 5 mm	Tous les types de matériau(x)	

ANNEXE A

Tableau 1 (suite 8) – Domaine d'application des systèmes ayant une résistance à un feu extérieur de classe B_{ROOF}(f1) selon la classification en vigueur (3)

SOPRAGUM OPTIMA FR				
Application		Autocollante, en semi-indépendance		
		Multicouche PACs		
Épaisseur		4,0 mm		
Pente		< 20° (36 %)		
Composants	Composants			
Membrane	Couleur	Non pertinent		
	Finition	Face supérieure	Protection minérale (A/G) ou sable/talc	
		Face inférieure	Feuille thermofusible, talc/sable ou film macroperforé	
	Armature	C1 / C3 / B1		
	Mode de fixation	Soudée		
Colle de la membrane	Type	Non pertinent pour le domaine d'application concerné		
	Consommation			
Sous-couche	Type	SOPRASTICK VENTI FF/TF		
	Réaction au feu	-		
	Épaisseur	≤ 2,6 mm		
	Mode de fixation	Autocollante		
Isolant	Type	PU	PU	
	Réaction au feu	Euroclasse A1 à F ou non examinée	Euroclasse A1 à F ou non examinée	
	Épaisseur	≥ 50 mm	≥ 50 mm	
	Compressibilité	-	-	
	Finition	Face supérieure	Complexe aluminium multicouche	Complexe aluminium multicouche
		Face inférieure	Complexe aluminium multicouche	Complexe aluminium multicouche
	Mode de fixation	Collé		
Colle de l'isolant	Type	Tous les types de colle PU mentionné dans l'ATG de l'isolant appliqué	Tous les types de colle PU mentionné dans l'ATG de l'isolant appliqué	
	Consommation	≤ 300 g/m ²	≤ 300 g/m ²	
Pare-vapeur	Type	Sans	Tous les types	
	Réaction au feu		Euroclasse A1 à F ou non examinée	
	Épaisseur		Toutes les épaisseurs	
	Mode de fixation		Tous les modes de fixation possibles	
Structure sous-jacente		Tout support bois, tout support non combustible présentant des ouvertures inférieures à 5 mm	Tous les types de matériau(x)	

ANNEXE A

Tableau 1 (suite 9) – Domaine d'application des systèmes ayant une résistance à un feu extérieur de classe B_{ROOF}(f1) selon la classification en vigueur (3)

SOPRAGUM OPTIMA FR				
Application		Autocollante, en semi-indépendance		
Épaisseur		Multicouche PACs		
Pente		4,0 mm		
		< 20° (36 %)		
Composants	Composants			
Membrane	Couleur	Non pertinent		
	Finition	Face supérieure	Protection minérale (A/G) ou sable/talc	
		Face inférieure	Feuille thermofusible, talc/sable ou film macroperforé	
	Armature	C1 / C3 / B1		
	Mode de fixation	Soudée		
Colle de la membrane	Type	Non pertinent pour le domaine d'application concerné		
	Consommation			
Sous-couche	Type	SOPRASTICK VENTI FF/TF		
	Réaction au feu	-		
	Épaisseur	≤ 2,6 mm		
	Mode de fixation	Autocollante		
Isolant	Type	PU	PU	
	Réaction au feu	Euroclasse A1 à F ou non examinée	Euroclasse A1 à F ou non examinée	
	Épaisseur	≥ 50 mm	≥ 50 mm	
	Compressibilité	-	-	
	Finition	Face supérieure	Complexe aluminium multicouche	Complexe aluminium multicouche
		Face inférieure	Complexe aluminium multicouche	Complexe aluminium multicouche
	Mode de fixation	Fixé mécaniquement		Collé
Colle de l'isolant	Type	Non pertinent		
	Consommation			Tous les types de colle PU mentionné dans l'ATG de l'isolant appliqué
Pare-vapeur	Type	Sans		
	Réaction au feu			
	Épaisseur			
	Mode de fixation			
Structure sous-jacente		Tous les systèmes d'étanchéité à base de membrane bitumineuse et synthétique		

ANNEXE A

Tableau 1 (suite 10) – Domaine d'application des systèmes ayant une résistance à un feu extérieur de classe B_{ROOF(t1)} selon la classification en vigueur (3)

SOPRAGUM OPTIMA FR								
Application		Sous-couche fixée mécaniquement, couche supérieure en adhérence totale						
		Multicouche MVs						
Épaisseur		4,0 mm						
Pente		< 20° (36 %)						
Composants	Composants							
Membrane	Couleur	Non pertinent						
	Finition	Face supérieure	Protection minérale (A/G) ou sable/talc					
		Face inférieure	Feuille thermofusible, talc/sable ou film macroperforé					
	Armature	C1 / C3 / B1						
	Mode de fixation	Soudée						
Colle de la membrane	Type	Non pertinent pour le domaine d'application concerné						
	Consommation							
Sous-couche	Type	SOPRAROCK P3-PB, SOPRAROCK P4-PB, SOPRAROCK P3-APP, SOPRAROCK P4-APP / SOPRAGUM TECHNO 4 T/F C1						
	Réaction au feu	-						
	Épaisseur	≤ 4,0 mm						
	Mode de fixation	Fixé mécaniquement						
Isolant	Type	PU			PU			
	Réaction au feu	Euroclasse A1 à F ou non examinée	Euroclasse A1 à E	Euroclasse A1 à F ou non examinée	Euroclasse A1 à E			
	Épaisseur	≥ 50 mm			≥ 50 mm			
	Compressibilité	-			-			
	Finition	Face supérieure	Complexe aluminium multicouche	Voile de verre bitumé	Voile de verre minéral	Complexe aluminium multicouche	Voile de verre bitumé	Voile de verre minéral
		Face inférieure	Complexe aluminium multicouche	Voile de verre bitumé	Voile de verre minéral	Complexe aluminium multicouche	Voile de verre bitumé	Voile de verre minéral
	Mode de fixation	Fixé mécaniquement			Fixé mécaniquement			
Colle de l'isolant	Type	Non pertinent			Non pertinent			
	Consommation							
Pare-vapeur	Type	Sans			Tous les types			
	Réaction au feu				Euroclasse A1 à F ou non examinée			
	Épaisseur				Toutes les épaisseurs			
	Mode de fixation				Tous les modes de fixation possibles			
Structure sous-jacente		Tôle d'acier			Tous les types de matériau(x) (sur tôle d'acier)			

ANNEXE A

Tableau 1 (suite 11) – Domaine d'application des systèmes ayant une résistance à un feu extérieur de classe B_{ROOF(t1)} selon la classification en vigueur (3)

SOPRAGUM OPTIMA FR									
Application		Sous-couche autocollante, couche supérieure en adhérence totale							
Épaisseur		Multicouche MVs							
Pente		4,0 mm							
Pente		< 20° (36 %)							
Composants	Composants								
Membrane	Couleur	Non pertinent							
	Finition	Face supérieure	Protection minérale (A/G) ou sable/talc						
		Face inférieure	Feuille thermofusible, talc/sable ou film macroperforé						
	Armature	C1 / C3 / B1							
	Mode de fixation	Soudée							
Colle de la membrane	Type	Non pertinent pour le domaine d'application concerné							
	Consommation								
Sous-couche	Type	SOPRAROCK P3-PB, SOPRAROCK P4-PB, SOPRAROCK P3-APP; SOPRAROCK P4-APP SOPRAGUM TECHNO 4 T/F C1							
	Réaction au feu	-							
	Épaisseur	≤ 4,0 mm							
	Mode de fixation	Fixé mécaniquement							
Isolant	Type	PU				PU			
	Réaction au feu	Euroclasse A1 à F ou non examinée		Euroclasse A1 à E		Euroclasse A1 à F ou non examinée		Euroclasse A1 à E	
	Épaisseur	≥ 50 mm				≥ 50 mm			
	Compressibilité	-				-			
	Finition	Face supérieure	Complexe aluminium multicouche	Voile de verre bitumé	Voile de verre minéral	Complexe aluminium multicouche	Voile de verre bitumé	Voile de verre minéral	
		Face inférieure	Complexe aluminium multicouche	Voile de verre bitumé	Voile de verre minéral	Complexe aluminium multicouche	Voile de verre bitumé	Voile de verre minéral	
	Mode de fixation	Fixé mécaniquement				Collé			
Colle de l'isolant	Type	Tous les types de colle PU mentionné dans l'ATG de l'isolant appliqué				Tous les types de colle PU mentionné dans l'ATG de l'isolant appliqué			
	Consommation	≤ 300 g/m ²				≤ 300 g/m ²			
Pare-vapeur	Type	Sans				Tous les types			
	Réaction au feu					Euroclasse A1 à F ou non examinée			
	Épaisseur					Toutes les épaisseurs			
	Mode de fixation					Tous les modes de fixation possibles			
Structure sous-jacente		Tôle d'acier				Tous les types de matériau(x) (sur tôle d'acier)			

ANNEXE A

Tableau 1 (suite 12) – Domaine d'application des systèmes ayant une résistance à un feu extérieur de classe B_{ROOF(t1)} selon la classification en vigueur (3)

SOPRAGUM OPTIMA FR								
Application		Sous-couche fixée mécaniquement, couche de surface soudée en adhérence totale						
		Multicouche MVs						
Épaisseur		4,0 mm						
Pente		< 20° (36 %)						
Composants	Composants							
Membrane	Couleur	Non pertinent						
	Finition	Face supérieure	Protection minérale (A/G) ou sable/talc					
		Face inférieure	Feuille thermofusible, talc/sable ou film macroperforé					
	Armature	C1 / C3 / B1						
	Mode de fixation	Soudée						
Colle de la membrane	Type	Non pertinent pour le domaine d'application concerné						
	Consommation							
Sous-couche	Type	SOPRAROCK P3-PB, SOPRAROCK P4-PB, SOPRAROCK P3-APP; SOPRAROCK P4-APP / SOPRAGUM TECHNO 4 T/F C1						
	Réaction au feu	-						
	Épaisseur	≤ 4,0 mm						
	Mode de fixation	Fixée mécaniquement						
Isolant	Type	PU			PU			
	Réaction au feu	Euroclasse A1 à F ou non examinée	Euroclasse A1 à E	Euroclasse A1 à F ou non examinée	Euroclasse A1 à E			
	Épaisseur	≥ 50 mm			≥ 50 mm			
	Compressibilité	-			-			
	Finition	Face supérieure	Complexe aluminium multicouche	voile de verre bitumé	Voile de verre minéral	Complexe aluminium multicouche	voile de verre bitumé	Voile de verre minéral
		Face inférieure	Complexe aluminium multicouche	voile de verre bitumé	Voile de verre minéral	Complexe aluminium multicouche	voile de verre bitumé	Voile de verre minéral
	Mode de fixation	Fixé mécaniquement			Collé			
Colle de l'isolant	Type	Non pertinent			Tous les types de colle PU mentionné dans l'ATG de l'isolant appliqué			
	Consommation	≤ 300 g/m ²						
Pare-vapeur	Type	Sans			Sans			
	Réaction au feu							
	Épaisseur							
	Mode de fixation							
Structure sous-jacente		Tous les systèmes d'étanchéité à base de membrane bitumineuse et synthétique (sur tôle d'acier)			Tous les systèmes d'étanchéité à base de membrane bitumineuse et synthétique (sur tôle d'acier)			

ANNEXE A

Tableau 1 (suite 13) – Domaine d'application des systèmes ayant une résistance à un feu extérieur de classe B_{ROOF(t1)} selon la classification en vigueur (3)

SOPRAGUM OPTIMA FR							
Application		Sous-couche fixée mécaniquement, couche de surface soudée en adhérence totale					
		Multicouche MVs					
Épaisseur		4,0 mm					
Pente		< 20° (36 %)					
Composants	Composants						
Membrane	Couleur	Non pertinent					
	Finition	Face supérieure	Protection minérale (A/G) ou sable/talc				
		Face inférieure	Feuille thermofusible, talc/sable ou film macroperforé				
	Armature	C1 / C3 / B1					
	Mode de fixation	Soudée					
Colle de la membrane	Type	Non pertinent pour le domaine d'application concerné					
	Consommation						
Sous-couche	Type	SOPRAROCK P3-PB, SOPRAROCK P4-PB, SOPRAROCK P3-APP; SOPRAROCK P4-APP / SOPRAGUM TECHNO 4 T/F C1					
	Réaction au feu	-					
	Épaisseur	≤ 4,0 mm					
	Mode de fixation	Fixée mécaniquement					
Isolant	Type	MW		MW			
	Réaction au feu	Euroclasse A1 et A2		Euroclasse A1 et A2			
	Épaisseur	≥ 100 mm		≥ 100 mm			
	Compressibilité	-		-			
	Finition	Face supérieure	Voile de verre		Voile de verre		
		Face inférieure	Nu		Nu		
	Mode de fixation	Fixé mécaniquement		Collé			
Colle de l'isolant	Type	Non pertinent		Tous les types de colle PU mentionné dans l'ATG de l'isolant appliqué			
	Consommation			≤ 300 g/m²			
Pare-vapeur	Type	Sans	Tous types (conformément à la NBN EN 13970, à la NBN EN 13984)		Sans	Tous types (conformément à la NBN EN 13970, à la NBN EN 13984)	
	Réaction au feu		Euroclasse A1 à F ou non examinée			Euroclasse A1 à F ou non examinée	
	Épaisseur		Toutes épaisseurs			Toutes épaisseurs	
	Mode de fixation		Tous les modes de fixation possibles			Tous les modes de fixation possibles	
Structure sous-jacente		Tôle d'acier					