

## Technische goedkeuring ATG met certificatie



**ATG 2834**

**GEVELSYSTEMEN – ALGEMEEN**

**HARDSCHUIM PVC  
GEVELBEKLEDING  
DURASID®ORIGINAL**

Geldig van 24/06/2022  
tot 23/06/2027

**Goedkeurings- en certificatieoperator**



**Belgian Construction Certification Association**  
Aarlenstraat 53 – 1040 Brussel  
[www.bcca.be](http://www.bcca.be) – [info@bcca.be](mailto:info@bcca.be)

### Goedkeuringshouder:

Plastivan nv  
Wantestraat 3  
8780-Oostrozebeke  
Tel.: +32 (0)56 66 75 51  
Fax.: +32 (0)56 66 91 18  
Website: [www.plastivan.com](http://www.plastivan.com)  
E-mail: [info@plastivan.com](mailto:info@plastivan.com)



## 1 Doel en draagwijdte van de technische goedkeuring

Deze technische goedkeuring betreft een gunstige beoordeling van het systeem (zoals hierboven beschreven) door de door de BUTgb aangeduide onafhankelijke goedkeuringsoperator, BCCA, voor de in deze technische goedkeuring vermelde toepassing.

De technische goedkeuring legt de resultaten vast van het goedkeuringsonderzoek. Dit onderzoek bestaat uit: de identificatie van de relevante eigenschappen van het systeem in functie van de beoogde toepassing en de plaatsings- of verwerkingswijze ervan, de opvatting van het systeem en de betrouwbaarheid van de productie.

De technische goedkeuring heeft een hoog betrouwbaarheidsniveau door de statistische interpretatie van de controleresultaten, de periodieke opvolging, de aanpassing aan de stand van zaken en techniek en de kwaliteitsbewaking van de goedkeuringshouder.

Het behouden van de technische goedkeuring vereist dat de goedkeuringshouder te allen tijde kan bewijzen dat hij het nodige doet opdat de gebruiksgeschiktheid van het systeem aangetoond blijft. De opvolging van de overeenkomstigheid van het systeem met de technische goedkeuring is daarbij essentieel. Deze opvolging wordt door de BUTgb toevertrouwd aan een onafhankelijke certificatieoperator, BCCA.

De goedkeuringshouder [en de verdeler] moet(en) de onderzoeksresultaten, opgenomen in de technische goedkeuring, in acht te nemen bij het ter beschikking stellen van informatie aan een partij. De BUTgb of de certificatieoperator kunnen de nodige initiatieven ondernemen indien de goedkeuringshouder [of de verdeler] dit niet of niet voldoende uit eigen beweging doen.

De technische goedkeuring en de certificatie van de overeenkomstigheid van het systeem met de technische goedkeuring, staan los van individueel uitgevoerde werken, de aannemer en/of architect zijn uitsluitend verantwoordelijk voor de overeenstemming van de uitgevoerde werken met de bepalingen van het bestek.

De technische goedkeuring behandelt, met uitzondering van specifiek opgenomen bepalingen, niet de veiligheid op de bouwplaats, gezondheidsaspecten en duurzaam gebruik van grondstoffen. Bijgevolg is de BUTgb niet verantwoordelijk voor enige schade die zou worden veroorzaakt door het niet naleven door de goedkeuringshouder of de aannemer(s) en/of de architect van de bepalingen m.b.t. veiligheid op de bouwplaats, gezondheidsaspecten en duurzaam gebruik van grondstoffen.

Opmerking: In deze technische goedkeuring wordt steeds de term "aannemer" gebruikt. Deze term verwijst naar de entiteit die de werken uitvoert. Deze term mag ook gelezen worden als andere hiervoor vaak gebruikte termen zoals "uitvoerder", "installateur" en "verwerker".

## 2 Voorwerp

De technische goedkeuring van een gevelbekledingssysteem met panelen uit PVC geeft de technische beschrijving van een gevelbekledingssysteem, dat bestaat uit de in paragraaf 3 vermelde componenten en waarvan de met dit systeem geconstrueerde gevelbekledingen geacht worden te kunnen voldoen aan de prestatieniveaus vermeldt in paragraaf 6, voor de opgegeven types en afmetingen, voor zover ze overeenkomstig de in paragraaf 4 opgenomen voorschriften worden geconstrueerd, voor zover ze overeenkomstig de in paragraaf 5 opgenomen voorschriften worden geplaatst en voor zover ze overeenkomstig de in paragraaf 4.2.3 opgenomen voorschriften worden onderhouden.

Voor gevelbekledingssystemen met bijkomende prestatie-eisen of voor gevelbekledingssystemen geplaatst in omstandigheden waarvoor hogere prestatieniveaus aangewezen zijn, dienen bijkomende proeven te worden uitgevoerd.

De goedkeuringshouder mag enkel verwijzen naar deze goedkeuring voor deze varianten van het gevelbekledingssysteem waarvoor daadwerkelijk kan worden aangetoond dat de beschrijving geheel conform is aan de in de goedkeuring vooropgestelde catalogisering.

De goedkeuringstekst, evenals de certificatie van de overeenstemming van de componenten met de goedkeuringstekst staan los van de kwaliteit van de individuele gevelbekledingen. De fabrikant en de voorschrijver blijven bijgevolg onverminderd verantwoordelijk voor de overeenstemming van de uitvoering met de bepalingen van het bestek.

## 3 Beschrijving

Het Durasid®Original systeem is een totaaloplossing voor de bekleding van topgevels en gevels (bekledingsprofielen) aangevuld met afwerkingsprofielen en spuitstukken verkrijgbaar in verschillende kleuren. De Durasid®Original gevelbekleding bestaat uit een gecoëxtrudeerd cellulair hardschuimprofiel en afwerkingsprofielen. De harde laag wordt vervaardigd uit een hard polymeer, volgens 2 varianten, eventueel met een gecoate afwerking. Het wordt toegepast door het ineenschuiven van de tand- en groefzijde van geëxtrudeerde profielen. Het Durasid®Original gevelbekledingssysteem vormt een geventileerde gevelbekleding.

### 3.1 Gevelbekledingsprofielen

Het assortiment Durasid®Original bestaat uit bekledingsprofielen met bijhorende afwerkingsprofielen in dezelfde kleur. Het assortiment is beschikbaar in verschillende kleuren (-) met houtnerfstructuur.

Tabel 1 – Beschikbare kleuren

Kleurcode	Naam
90	Wit
91	Crème
92	Zand
93	Grijs
94	Camel
95	Antraciet
96	Quartz Grijs
99	Blauw Grijs

Het startprofiel is een profiel dat onderaan het houten regelwerk wordt bevestigd voor een goede aanzet van het onderste Durasid®Original paneel. De 2-delige randafwerkingsprofielen hebben een dubbele functie, namelijk zowel de verticale rand (enkele wandbekleding) als de bovenkant afwerken. Het 2-delig hoekprofiel is een afwerkingsprofiel typisch voor binnenhoeken en buitenhoeken van 2 beklede gevels. Het verbindingsstuk is een spuitgietsstuk waarmee panelen in de lengte kunnen verbonden worden.

### 3.1.1 Afmetingen en soortelijk gewicht

cf. NBN EN ISO 1183-1.

#### 3.1.1.1 De bekledingsprofielen

De bekledingsprofielen (Figuur 1) zijn leverbaar in lengten van 5 m en hebben een dikte van 7 mm ± 0,5 mm in de emboste zone. In Tabel 2 staan de kenmerken van de bekledingsprofielen vermeld per type.

- Tolerantie op de massa : ± 5 %
- Tolerantie op de hoogte van de profielen: +0 / -2 mm
- Tolerantie op de lengte van de profielen: ± 2 mm/m profiel
- Tolerantie op de dikte van de profielen: ± 0,5 mm
- Tolerantie op het soortelijk gewicht: ± 0,06 kg/dm<sup>3</sup>

De profielen zijn volkomen rechthoekig en vertonen geen enkel gebrek waarneembaar met het blote oog.

Volgende interne criteria worden gevolgd inzake rechtheid en vlakheid:

- De rechtheid in de lengterichting van het profiel wordt nagekeken door het op elkaar passen van 2 stukken profiel van 1 m (gezaagd uit éénzelfde lengte bekledingsprofiel) die op elkaar geplaatst worden en die een spleet mogen vertonen waarvan de breedte nergens groter is dan 3 mm (Figuur 2).
- De vlakheid van het bekledingsprofiel wordt nagekeken door middel van het passen in een aluminium mal waarbij de spleet tussen het profiel en de mal nergens groter mag zijn dan 1 mm.
- De haaksheid van de zaagsneden wordt gecontroleerd door middel van een winkelhaak waarbij de afwijking van het been van de winkelhaak t.o.v.de zaagsnede nergens groter mag zijn dan 3 mm. (figuur 3).

#### 3.1.1.2 De afwerkingsprofielen

De afwerkingsprofielen zijn beschikbaar in kunststof (Figuur 4) en in aluminium (Figuur 5). Deze zijn leverbaar in lengten van 3 m. De kunststof profielen zijn beschikbaar in kleuren 90 tot en met 95; de aluminium profielen in kleuren 91 tot en met 99. Het startprofiel (524200) en het ventilatieprofiel (524250) zijn beschikbaar in zwart. In **Error! Reference source not found.** en – staan de kenmerken vermeld voor de afwerkingsprofielen in respectievelijk kunststof en aluminium.

Tolerantie op de massa per lengte-eenheid voor de kunststofprofielen: ± 5 %.

Tolerantie op de massa per lengte-eenheid voor de aluminiumprofielen: cf. NBN EN 12020-2.

#### 3.1.1.3 De spuitstukken

De spuitstukken (Figuur 6) zijn leverbaar volgens dezelfde werkhoogte van de bijhorende bekledingsprofielen en hebben een wanddikte van 2 mm. In – staan de kenmerken van de spuitstukken vermeld per type.

Tolerantie op de massa per lengte-eenheid: ± 5 %.

### 3.1.2 Fysische en mechanische eigenschappen

#### 3.1.2.1 De bekledingsprofielen

De bekledingsprofielen worden geëxtrudeerd op basis van PVC-UE hardschuim van 6,4 mm met een polymeer coëxtrusie laag van 0,6 mm. De kenmerken zijn beschreven in –.

#### 3.1.2.2 De afwerkingsprofielen en spuitstukken

De afwerkingsprofielen en spuitstukken bestaan uit een zuiver kunststof materiaal met eigenschappen volgens – en Tabel 8. De coex laag is afhankelijk van de kleur.

### 3.1.2.3 De colorimetrische eigenschappen

De colorimetrische eigenschappen van bekledingsprofielen zonder reliëfdruk volgens de CIELAB-methode zijn beschreven in Tabel 9.

- Tolerantie op colorimetrie L:  $\pm 0,5$
- Tolerantie op colorimetrie a:  $\pm 0,4$
- Tolerantie op colorimetrie b:  $\pm 0,6$
- Tolerantie op  $\Delta E$ :  $\leq 1$

### 3.2 Andere bijhorende materialen

Houten latten zijn behandeld overeenkomstig de STS 31 "Timmerwerk". Schroeven  $\varnothing 4 \times 25$  mm in roestvrij staal voor de vasthechting van de PVC profielen

**Tabel 2 – Eigenschappen van de bekledingsprofielen**

Referentie	Hoogte profielen	Aantal per m hoogte	Montage richting	Massa per lengte-eenheid van het profiel in kleur 90-94	Massa per m <sup>2</sup> gevel van de bekleding zonder bevestiging in kleur 90-94	Massa per lengte-eenheid van het profiel in kleur 95-99	Massa per m <sup>2</sup> gevel van de bekleding zonder bevestiging in kleur 95-96-99
	[mm]			[g/m]	[kg/m <sup>2</sup> ]	[g/m]	[kg/m <sup>2</sup> ]
523333	333	3	Horizontaal	1450	4,35	1330	3,99
523167	167,5	6	Horizontaal	770	4,62	715	4,29
524167	167,5	6	Horizontaal/ Verticaal	780	4,68	725	4,35

**Tabel 3 – Eigenschappen van de afwerkingsprofielen (in kunststof)**

Referentie	Bestemming	Massa per lengte-eenheid van het profiel in kleur 90-94	Massa per lengte-eenheid van het profiel in kleur 95-96-99
		[g/m]	[g/m]
524450	Binnenhoek + Buitenhoek ( 2-delig )	530	530
524150	Randprofiel ( 2-delig )	400	400
524200	Startprofiel	156	156
524300	Verbindingsprofiel ( H-profiel )	243	243
524500	Hoekprofiel ( L-profiel )	508	508
524250	ventilatieprofiel	126	126

**Tabel 4 – Eigenschappen van de afwerkingsprofielen (in aluminium)**

Referentie	Bestemming	Massa per lengte-eenheid van het profiel in kleur 91-99
		[g/m]
524460	Binnenhoek + Buitenhoek ( 2-delig )	1040
524160	Randprofiel ( 2-delig )	850
524560	Hoekprofiel ( L-profiel )	1060

**Tabel 5 – Eigenschappen van de spuitstukken**

Referenties	Omschrijving	Toepassing bij bekledingsprofiel	Massa per stuk van het profiel in kleur 90-94	Massa per stuk van het profiel in kleur 95-96-99
			[g/st]	[g/st]
524350	Verbindingsstuk dubbel	523333	66,37	59,65
524351	Onzichtbaar verbindingsstuk dubbel		21,38	21,00
524360	Verbindingsstuk enkel	523167	29,48	29,69
524361	Onzichtbaar verbindingsstuk enkel		9,16	9,14

Referenties	Omschrijving	Toepassing bij bekledingsprofiel	Massa per stuk van het profiel in kleur 90-94	Massa per stuk van het profiel in kleur 95-96-99
524362	Onzichtbaar verbindingstuk	524167	10,41	9,84

Tabel 6 – Fysische en mechanische eigenschappen van het bekledingsprofiel

Kenmerken	Eenheid	Normen	Nominale waarden profielen in kleur 90-94	Nominale waarden profielen in kleur 95-96-99
Schijnbare volumemassa	g/m <sup>3</sup>	NBN EN ISO 1183-1	526 ± 60	496 ± 60
Vicat	°C	NBN EN ISO 306/B	48,0 ± 3,9	45,8 ± 11,0
Asgehalte bij 1000 °C	%	NBN EN ISO 3451-5A	13,1 ± 0,7	8,7 ± 1,4
Treksterkte	MPa	NBN EN ISO 527-3	12,1 ± 0,8	11,9 ± 0,4
Rek bij breuk	%	NBN EN ISO 527-3	42,0 ± 6,3	42,0 ± 9,4
Elasticiteitsmodulus bij buiging	MPa	NBN EN ISO 178A	1306 ± 121	1038 ± 112
Kerfslagproef onder trekbelasting 22 °C	kJ/m <sup>2</sup>	NBN EN ISO 8256-5	44,3 ± 7,0	42,4 ± 7,2
Lineaire uitzettingscoëfficiënt	mm/mm.K	ASTM D696-03	5,11.10 <sup>-5</sup> ±	5,56.10 <sup>-5</sup> ±
Lengteverandering tgv inwendige spanningen bij 100 °C	%	NBN EN 479	<7,6	<7,6
DHC – stabilisatietijd	min	NBN EN ISO 182-3	31,5 ± 1,8	36,8 ± 6,8
DHC – inductietijd	min	NBN EN ISO 182-3	27,9 ± 1,5	31,0 ± 4,6

Tabel 7 – Fysische en mechanische eigenschappen van het randprofiel

Kenmerken	Eenheid	Normen	Nominale waarden profielen in kleur 90-94	Nominale waarden profielen in kleur 95-96-99
Vicat	°C	NBN EN ISO 306/B	74,7	80,1
Asgehalte	%	NN EN ISO 3451-5A	12,6	0,9
Treksterkte	MPa	NBN EN ISO 527-2	46,5	38,2
Rek bij breuk	%	NBN EN ISO 527-2	120	69
Elasticiteitsmodulus	MPa	NBN EN ISO 178	3457	1956
DHC 200 °C	min	NBN EN ISO 182-3	59,2	/

Tabel 8 – Fysische en mechanische eigenschappen van het L-profiel

Kenmerken	Eenheid	Normen	Nominale waarden profielen in kleur 90-94	Nominale waarden profielen in kleur 95-96-99
Vicat	°C	NBN EN ISO 306/B	77,0	74,8
Asgehalte	%	NN EN ISO 3451-5A	20,1	17,8
Treksterkte	MPa	NBN EN ISO 527-2	37,8	41,3
Rek bij breuk	%	NBN EN ISO 527-2	46	142
Elasticiteitsmodulus	MPa	NBN EN ISO 178	4001	4008
DHC 200 °C	min	NBN EN ISO 182-3	54,1	53,4

Tabel 9 – Eigenschappen colorimetrie

Profielkleur	Code	Normen	Nominale waarden		
			L	a	b
Wit (RAL 9010)	90	ISO 7724-3	95,25	-1,15	4,5
Crème (RAL 9001)	91	ISO 7724-3	90,8	0,3	6,5
Zand (RAL 1015)	92	ISO 7724-3	87,5	1,5	15
Grijs (RAL 7035)	93	ISO 7724-3	80,5	-1,5	1,5
Camel (*)	94	ISO 7724-3	71,0	2,3	13,0
Antraciet (RAL 7016)	95	ISO 7724-3	30,23	-0,71	-2,90
Quartz Grijs (RAL 7039)	96	ISO 7724-3	49,0	-0,10	2,50
Blauw Grijs (RAL 7035)	99	ISO 7724-3	45,9	-2,2	-5,80

(\*): Geen benaderende RAL

## 4 Fabricage

### 4.1 Fabricage en distributie van de gevelprofielen

Plastivan n.v. beschikt in de twee Belgische productiecentra te Oostrozebeke (Wantestraat 3) en Ingelmunster (Meulebekestraat 141) over 36 extrusielijnen met enkele en dubbele schroef extruders.

Plastivan nv extrudeert de bekledings- en afwerkingsprofielen. Een permanente kwaliteitscontrole wordt uitgevoerd op de profielen om een constante kwaliteit te kunnen garanderen.

Het PVC-UE schuimpoeder voor de cellulaire hardschuimprofielen wordt in een eigen compounding aangemaakt. Dit compound wordt gecoëxtrudeerd met ORM<sup>1</sup> recycalaat, in een gewichtsmatige verhouding van 90-10.

De kunststof-compound korrels voor de deklaag coex, afwerkingsprofielen en spuitstukken worden geleverd door ofwel Benvic ofwel Ineos die allen ISO 9001:2000 gecertificeerde leveranciers zijn. Zowel bij de levering als tijdens het extrusie- en het co-extrusie proces worden de producten onderworpen aan een intern controleschema van diverse eigenschappen die voortdurend met de theoretische streefwaarden worden vergeleken.

Ingangscntrole van de compound gebeurt via een visuele controle, een monstername per geleverd lot voor de controle van de dichtheid en nazicht van het bijbehorende conformiteitscertificaat met de eigenschappen gespecificeerd in Tabel 10, Tabel 11, Tabel 12.

Tabel 10 – Eigenschappen compound voor PVC-UE schuim

Eigenschap	Eenheid	Proefmethode	Nominale waarden	Tolerantie
Vicat	°C	NBN EN ISO 306-B (50)	npd	/
Asgehalte	%	NBN EN ISO 3451-5A	11,1	± 7 % relatief
Dichtheid	kg/m <sup>3</sup>	NBN EN ISO 1183-1	655	± 15

Tabel 11 – Eigenschappen compound voor de coex toplaag, afwerkingsprofielen en spuitstukken in kleur 90-94

Eigenschap	Eenheid	Proefmethode	Nominale waarden					Tolerantie
			Wit 90	Crème 91	Zand 92	Grijs 93	Camel 94	
Vicat	°C	NBN EN ISO 306-B (50)	78	77,5	78	78	78	± 2
Asgehalte	%	NBN EN ISO 3451-5A	11,8	12,77	12,4	11,8	12,4	± 7 % relatief
Dichtheid	kg/m <sup>3</sup>	NBN EN ISO 1183-1A	1,5	1,5	1,51	1,5	1,51	± 0,02
DHC 200°C	min	NBN EN ISO 182-2	52	48	52	52	52	± 15%

Tabel 12 – Eigenschappen compound voor de coex toplaag, afwerkingsprofielen en spuitstukken in kleur 95-96-99

Eigenschap	Eenheid	Proefmethode	Nominale waarden			Tolerantie
			Antraciet 95	Quarts Grijs 96	Blauw Grijs 99	
Vicat	°C	NBN EN ISO 306-B (50)	90	90	90	> 85
Asgehalte	%	NBN EN ISO 3451-5A	1,5	1,4	1,2	± 7 % relatief
Dichtheid	kg/m <sup>3</sup>	NBN EN ISO 1183-1A	1070	1070	1070	± 0,02

Productiecontrole van de profielen gebeurt op lengte en gewicht/lm (Tabel 2), kleur (Tabel 9), vlakheid en haaksheid van de sneden (par. 3.1.1), visuele controle van de sluiting van de profielen, eventuele beschadigingen of ingesloten luchtbelletjes.

Plastivan nv België is de fabrikant van de producten en verdeelt deze via de vakhandel (bouwbedrijven, houthandel en groothandel kunststofmaterialen) en doe-het-zelf zaken.

De spuitstukken worden gespoten door verschillende fabrikanten voor rekening van de onderneming Plastivan nv.

De andere hulpstukken (houten latten, schroeven, ...) zijn vrij in de handel verkrijgbaar.

### 4.2 Transport, opslag en onderhoud

#### 4.2.1 Voorschriften voor transport

Alle profielen en toebehoren worden geleverd in een dichtgekleefde polyethyleen buisfolie (individueel of gegroepeerd verpakt naargelang het profieltype) die de profielen op een efficiënte manier beveiligd tegen bezoedeling en lichte oppervlaktebeschadigingen. Deze pakketten worden gestapeld in daartoe voorziene containers of houten kratten, die met een heftruck verhandelbaar zijn. Het laden en lossen van de Duramid® Original profielen uit de containers dient manueel uitgevoerd te worden om beschadigingen te vermijden. Verhandeling van profielen op volle lengte (5 m) dient met minstens 2 personen te gebeuren.

<sup>1</sup> ORM: "own reprocessed material"

## 4.2.2 Voorschriften voor opslag

De profielen (in hun beschermfolie) moeten binnen en horizontaal opgeslagen worden op een horizontaal effen oppervlak met een maximale stockeelhoogte van 75 cm tot 90 cm (cf containerhoogte). Bij opslag in rekken mogen de horizontale ondersteuning niet meer dan 50 cm uit elkaar opgesteld staan.

## 4.2.3 Eventuele werken op de bouwplaats

De bewerkbaarheid van alle componenten van het Durasid® gamma is zeer eenvoudig uitvoerbaar met de klassieke houtbewerkingsgereedschappen voor het zagen, boren en veilen. Bij de bewerking en de aanpassing van de profielen voor de montage (zagen, slijpen en boren) bij middel van elektrisch aangedreven gereedschappen is het, ter beveiliging tegen PVC-schuurstof, aangeraden een beschermingsbril en een stofmasker te dragen.

## 4.2.4 Onderhoud

Het onderhoud van de samenstellende elementen van deze gevelbekleding beperkt zich tot het afwassen van de profielen met een vochtige spons of een zachte doek met water en gewone niet schurende schoonmaakmiddelen. Het gebruik van agressieve detergent-cleaners is formeel af te raden alsook het aanbrengen van verfproducten die de impactweerstand van de profielen ongunstig kunnen beïnvloeden.

Betreffende herstellingen, kan het beschadigde bekledingsprofiel enkel vervangen worden door gebruik te maken van de zichtbare bevestiging d.m.v. Polytop nagels.

# 5 Montagevoorschriften

## 5.1 Algemeen plaatsingsprincipe van het gevelbekledingsysteem

De ruwbouw moet stabiel zijn op zichzelf. De Durasid®Original bekleding heeft geen invloed op de stabiliteit van het gebouw.

Het Durasid®Original systeem is een systeem dat ofwel horizontaal ofwel verticaal kan worden toegepast. Er dient opgemerkt te worden dat:

- de lucht- en dampdichtheid moet worden verzekerd door de muur en niet (enkel) door de bekleding
- de achterliggende elementen, zoals de isolatiematerialen, moeten worden beschermd tegen eventuele waterinsijpeling
- de bekleding moet geventileerd worden

Een houten regelwerk dient als basis voor de Durasid®Original panelen. De pannenlatten moeten een minimale afmeting hebben van 24 mm x 30 mm en worden haaks op de lengterichting van de bekledingsprofielen op de wand bevestigd met een maximale tussenafstand van 500 mm voor kleuren 90 – 93 en een maximale tussenafstand van 300 mm voor kleuren 94 – 99. Voor een gemakkelijke montage-start is het belangrijk dat de uiterste pannenlat steeds op 1 lijn pas staan op +/- 50 mm van de rand van de te bekleden wand.

Het startprofiel (ref. 524200) wordt eerst op het regelwerk bevestigd en vormt het vertrekpunt voor het Durasid®Original profiel.

Betreffende de randafwerkingen zijn er verschillende mogelijkheden (zie tekening 6): een tweedelig randprofiel (ref. 524150 of ref. 524160) wordt gebruikt aan het einde van bekleding waar geen hoek gevormd moet worden. Bovenaan wordt er ook steeds afgewerkt met dit tweedelig randprofiel. Dit wordt eerst bevestigd, daarna wordt pas het laatste Durasid®Original paneel geplaatst.

Het tweedelig hoekprofiel (ref. 524450 of ref. 524460) wordt gebruikt om de hoek van twee beklede wanden te verbinden. Met het hoekprofiel is het mogelijk zowel een binnen- als buitenhoek af te werken. De werkwijze is steeds dezelfde: het basisprofiel van de twee onderdelen wordt bevestigd en na plaatsing van de Durasid®Original panelen wordt de andere helft erop geklikt. In het afwerkingsprofiel moet steeds 1 mm/m uitzettingsvoeg voorzien worden aan elke zijde van het paneel. Het Durasid®Original paneel wordt steeds a.d.h.v. het tand-groef principe gepositioneerd en in de nagel-groef t.h.v. iedere pannenlat bevestigd met een schroef (met een minimum diameter van 4 mm en een minimum lengte van 25 mm). De verbinding van twee Durasid®Original panelen in de lengte gebeurt d.m.v. het verbindingsstuk (ref. 524350, 524351, 524360, 524361 of 524362 in functie van het paneel).

De verbinding tussen 2 panelen kan ook door middel van een H-profiel voor de kleuren 90 – 95.

Specifieke afwerkingen zoals raamkozijnen, deurafwerkingen en enkele gevels kunnen met het kunststof hoekprofiel van 100 mm x 50 mm (ref. 524500) of het aluminium hoekprofiel 150 mm x 50 mm (ref. 524560) gerealiseerd worden.

Indien de modulaire maat van het Durasid®Original paneel niet past, kan het in de hoogte op maat gezaagd worden en alsnog bevestigd worden d.m.v. een houten pannenlat dat op dikte wordt gezaagd.

Gedetailleerde montagevoorschriften zijn terug te vinden op <https://www.durasid.com>.

## 5.2 Eventueel mogelijke bewerkingen op de werf

De bewerkbaarheid van alle componenten van het Durasid®Original gamma is zeer eenvoudig uitvoerbaar met de klassieke houtbewerkingsgereedschappen voor het zagen, boren en veilen. Bij de bewerking en de aanpassing van de profielen voor de montage (zagen, slijpen en boren) bij middel van elektrisch aangedreven gereedschappen is het aangeraden, ter beveiliging tegen PVC-schuurstof, een beschermingsbril en een stofmasker te dragen.

De gevelonderdelen worden op standaardlengte van 5 m geleverd. Het op maat zagen van de verschillende profielen kan op de werf gebeuren, indien nodig.

## 5.3 Verluchting

De doorsnede van de ophangprofielen met bijhorende ophangstructuur wordt zo gekozen dat achter de bekledingsprofielen een luchtspouw van 20 mm overblijft. De eventuele isolatie wordt tussen de verticale draagstructuur aangebracht. Om een spouw met stilstaande lucht te bekomen, moeten de randen van de gevel afgewerkt worden met de bijhorende randprofielen (Figuur 7: Mogelijke afwerkingen)

# 6 Prestaties

Het gevelbekledingsysteem wordt toegepast op verticale of horizontale houten dragende constructies op beton, metselwerk, staalstructuur of op eender welke gesloten wand met voldoende stabiliteit. De dragende constructie mag nieuw of reeds gebruikt zijn, blind of met muuropeningen, op de verdieping of op het grondniveau.

## 6.1 Mechanische weerstand en stabiliteit

Het gevelbekledingsysteem heeft geen structurele functie in de stabiliteit van het gebouw.

## 6.2 Brandveiligheid volgens NBN EN 13501-1

De brandreactie volgens NBN EN 13501-1+A1:2010 is voor:

- Durasid®Original gevelbekleding in de kleuren 90-94 (panelen met nominale dikte 7 mm, breedte 167 mm tot 333 mm en gewicht 720 g/m tot 1503 g/m) op een ondergrond met brandgedrag A2 (densiteit  $\geq 820 \text{ kg/m}^3$  en dikte  $> 9 \text{ mm}$ ) met of zonder luchtsponw (luchtsponw  $\leq 23 \text{ mm}$ , gevormd door latwerk met brandgedrag klasse D of beter) voor elk type bevestiging, met voegen en in elke richting: klasse D s3,d2
- Durasid®Original gevelbekledingspaneel kleur 95 (zonder meer, voor panelen met dikte 6 mm en gewicht 700 +/- 100 g/m, met kern gekleurd in de massa en coex toplaag): klasse E

## 6.3 Hygiëne, gezondheid en milieu

De firma Plastivan verklaart conform te zijn aan de Europese Richtlijn REACH 1907/2006 betreffende gereguleerde stoffen.

Het product veroorzaakt geen uitstoot van giftige gassen, gevaarlijke deeltjes of stralingen in het gebouw of de omgeving (lucht, water, bodem).

Het betreffende product heeft geen invloed op de hygiëne en de gezondheid van de bewoners en hun burens.

## 6.4 Vorstbestandheid volgens NBN EN 539-2 en NBN EN 1304

Criterium: vorstbestand getest tot  $-20^\circ\text{C}$

## 6.5 Wateropname

Hygrische beweging: geen

Waterdampdiffusieweerstandsgetal: 0

Er is geen gewichtstoename in natte omstandigheden of na onderdompeling.

## 6.6 Stootweerstand

Een paneel van 2 m hoog en 2,06 m breed van geschroefde profielen werd in laboratorium omstandigheden ( $T = 20^\circ\text{C}$ , atm. druk = 995 hPa, RV = 55 %) onderworpen aan schokbelastingen volgens EAD 090062-00-0404.

Het gevelbekledingssysteem kan worden ingedeeld in categorie III, zowel voor enkele sidings 167 mm als voor dubbele sidings 333 mm.

## 6.7 Windweerstand

Een paneel van 2 m hoog en 2,06 m breed van geschroefde profielen werd in labo omstandigheden ( $T = 20^\circ\text{C}$ , atm. druk = 996 hPa, RV = 45 %) onderworpen aan windweerstandspoeven volgens EAD 090062-00-0404. De resultaten zijn samengevat in Tabel 13.

Bij het toepassen van een partiële veiligheidsfactor 2, resulteert dit in de maximale plaatsingshoogtes gegeven in –.

Tabel 13 – Windweerstandsklasse

profieltype	Tussenafstand kepers	Max. residuele vervorming	Max. onderdruk op de gevel voor loskomende profielen
	[mm]	[mm]	[Pa]
Enkele siding 167 mm	300	1/732	2090
	500	1/1437	1180
Dubbele siding 333 mm	300	1/368	2080
	500	1/1027	900

Tabel 14 – Maximale plaatsingshoogtes\*

	Siding 167 mm		Siding 330 mm	
	300 mm	500 mm	300 mm	500 mm
Klasse 0 (zee of kuststreek die blootstaat aan zeewind)	niet	niet	niet	niet
Klasse I (zone met weinig vegetatie)	niet	niet	niet	niet
Klasse II (zone met lage vegetatie)	tot 10 m	niet	tot 10 m	niet
Klasse III (zone met regelmatige vegetatie)	tot 10 m	tot 6 m	tot 10 m	niet
Klasse IV (stedelijk gebied)	tot 10 m	tot 10 m	tot 10 m	tot 4 m

(\*) De maximale plaatsingshoogtes zijn beperkt tot 10 m, rekening houdend met de eisen gesteld in het K.B. omtrent de brandreactieklasse van buitengevels:

- profielen met kleur 90-94 mogen toegepast worden voor lage gebouwen (zelfredzaam en slapend), industriegebouwen en eengezinswoningen.
- profielen met kleur 95-99 mogen enkel toegepast worden voor industriegebouwen en eengezinswoningen.

## 6.8 Akoestische isolatie

Dit gevelbekledingssysteem levert geen bijkomende akoestische isolatie tenzij dit kan aangetoond worden door middel van het gebruik van:

- Akoestische isolatie
- Concept met akoestische prestaties

## 6.9 Duurzaamheid

Alle onderdelen van het gevelbekledingssysteem in kunststof zijn in de massa ingekleurd. De kleuren 90-94 hebben een garantie op kleurvastheid voor 10 jaar. De kleuren 95-99 hebben een garantie op kleurvastheid van 5 jaar.

## 7 Voorwaarden

- A. De technische goedkeuring heeft uitsluitend betrekking op het product vermeld op de voorpagina van deze technische goedkeuring
- B. Enkel de goedkeuringshouder en desgevallend de verdeler kunnen aanspraak maken op de technische goedkeuring.
- C. De goedkeuringshouder en desgevallend de verdeler mogen geen gebruik maken van de naam en het logo van de BUtgb, het ATG-merk, de technische goedkeuring of het goedkeuringsnummer, voor productbeoordelingen die niet in overeenstemming zijn met de technische goedkeuring of voor een product, kit of systeem alsook de eigenschappen of kenmerken ervan, die niet het voorwerp uitmaken van de technische goedkeuring.
- D. Informatie die door de goedkeuringshouder, de verdeler of een erkende aannemer, of hun vertegenwoordigers, op welke wijze dan ook, ter beschikking wordt gesteld van (potentiële) gebruikers (bv. bouwheren, aannemers, architecten, voorschrijvers, ontwerpers, ... ) van , die het voorwerp zijn van de technische goedkeuring, mag niet onvolledig of in strijd zijn met de inhoud van de technische goedkeuring, noch met informatie waarnaar in de technische goedkeuring wordt verwezen.
- E. De goedkeuringshouder is steeds verplicht tijdig eventuele aanpassingen aan de grondstoffen en producten, de verwerkingsrichtlijnen, het productie- en verwerkingsproces en/of de uitrusting, voorafgaandelijk aan de BUtgb, de goedkeurings- en de certificatieoperator bekend te maken. Afhankelijk van de meegedeelde informatie kunnen de BUtgb, de goedkeurings- en de certificatieoperator oordelen dat de technische goedkeuring al dan niet moet worden aangepast.
- F. De technische goedkeuring kwam tot stand op basis van de beschikbare technische en wetenschappelijke kennis en informatie, aangevuld door informatie ter beschikking gesteld door de aanvrager en vervolledigd door een goedkeuringsonderzoek dat rekening houdt met het specifieke karakter van . Niettemin blijven de gebruikers verantwoordelijk voor de selectie van , zoals beschreven in de technische goedkeuring, voor de specifieke door de gebruiker beoogde toepassing.
- G. De intellectuele eigendomsrechten betreffende de technische goedkeuring, waaronder de auteursrechten, behoren exclusief toe aan de BUtgb
- H. Verwijzingen naar de technische goedkeuring dienen te gebeuren aan de hand van de ATG-aanwijzer (ATG 2834) en de geldigheidstermijn.
- I. De BUtgb, de goedkeuringsoperator en de certificatieoperator kunnen niet aansprakelijk worden gesteld voor enige schade of nadelig gevolg veroorzaakt aan derden (o.m. de gebruiker) ingevolge het niet nakomen door de goedkeuringshouder of de verdeler van de bepalingen van dit artikel 9.



## 8 Figuren

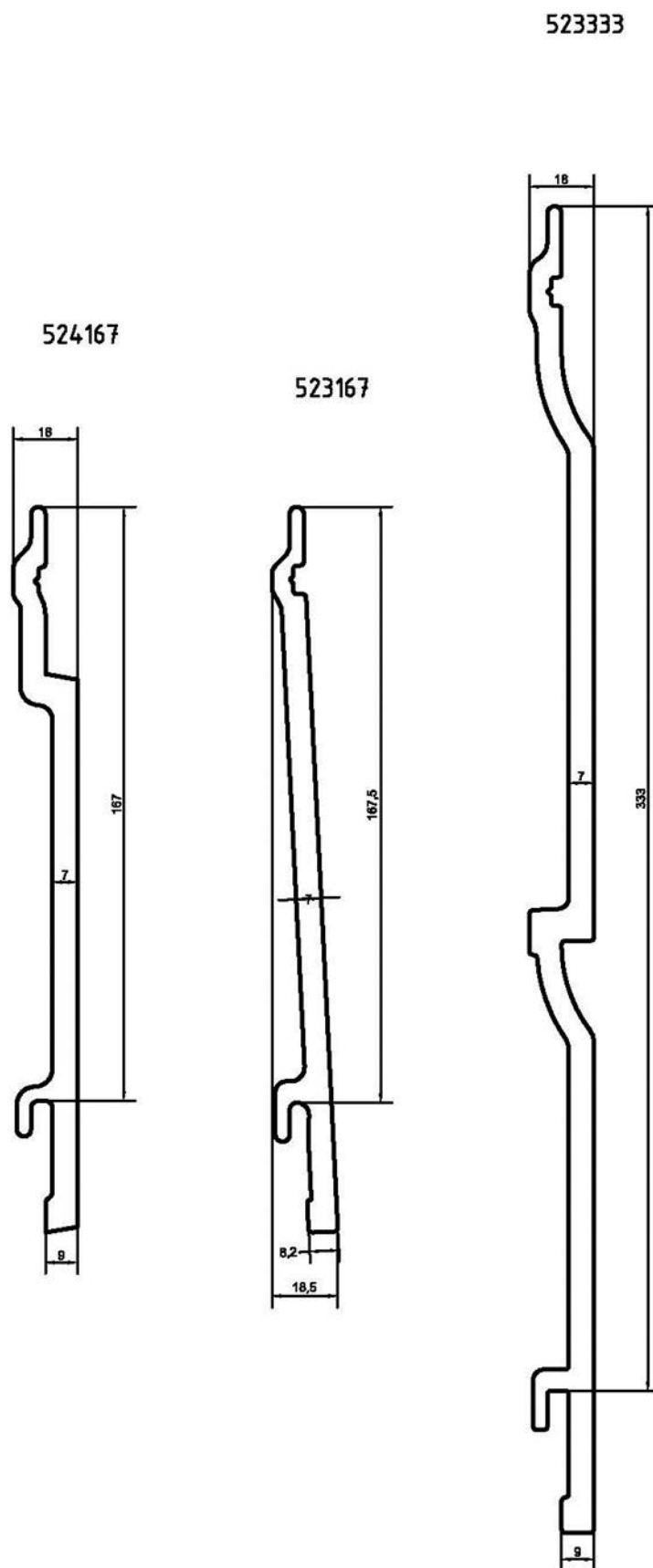

Figuur 1: Bekledingsprofielen

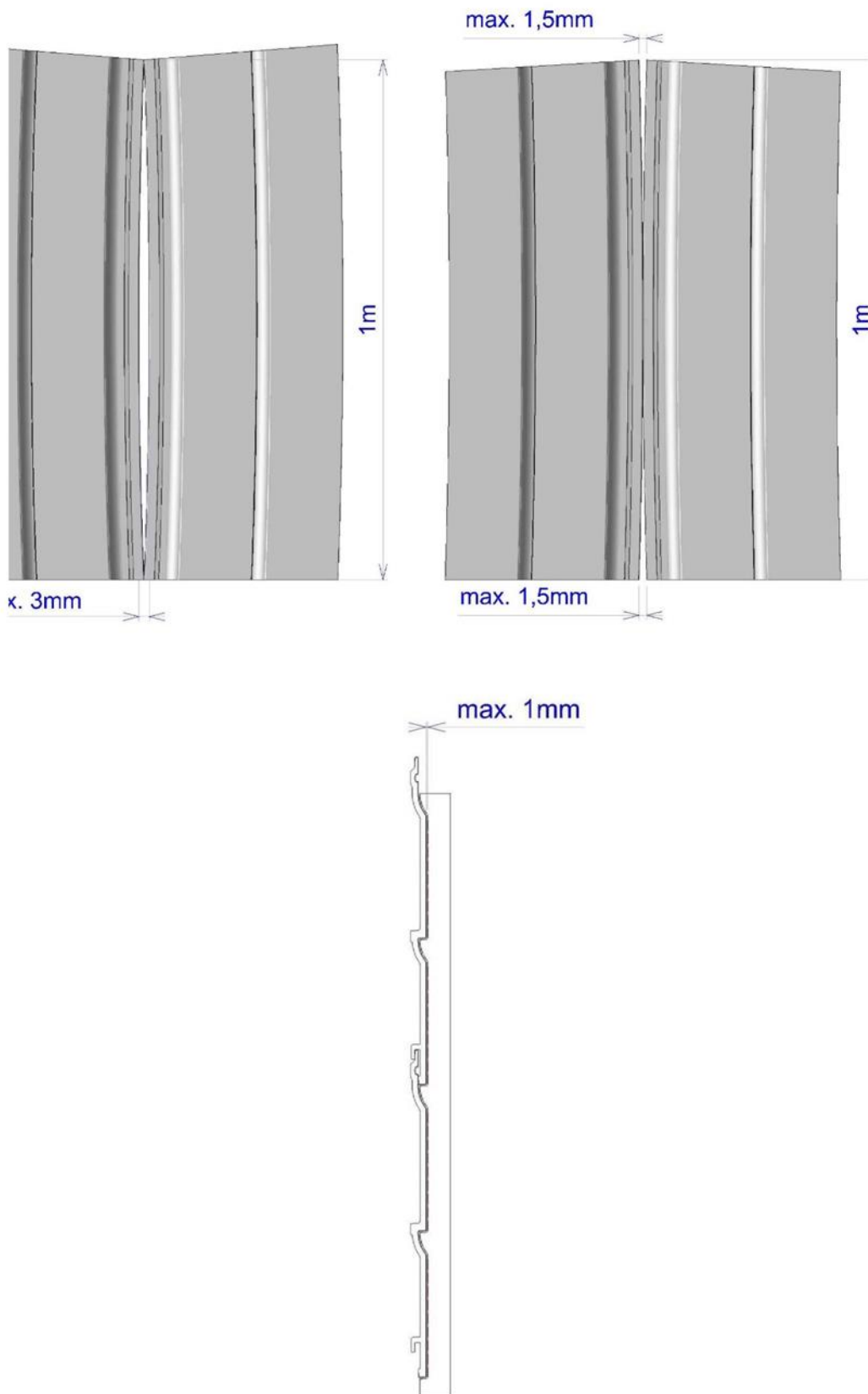

**Figuur 2: Controle van de rechtheid van de profielen**

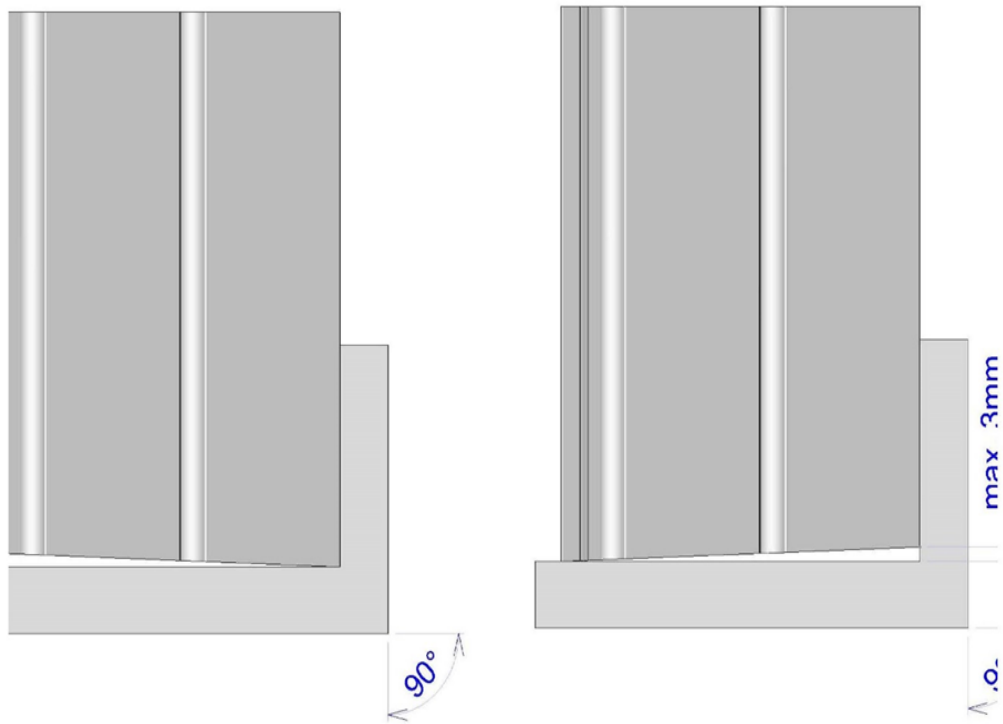

figuur 3: Controle van de haaksheid van de zaagsneden.

524150	524200	524300
524450	524500	524250

Figuur 4: Afwerkingsprofielen in kunststof

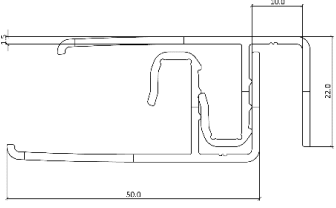
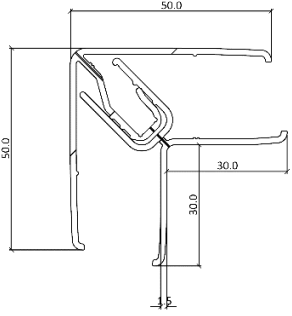
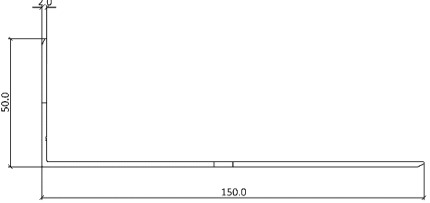
		
524160	524460	524560

**Figuur 5: Afwerkingsprofielen in aluminium**

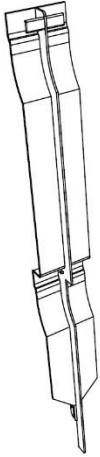
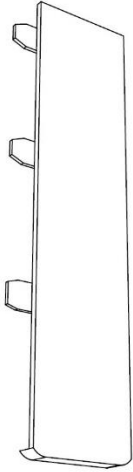
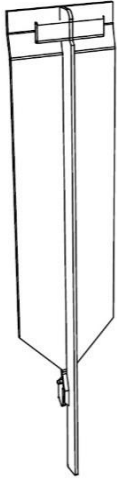
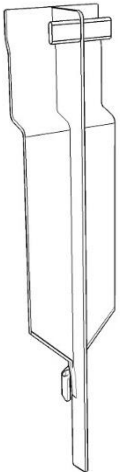
				
524350	524351	524360	524361	524362

**Figuur 6: Spuitstukken**

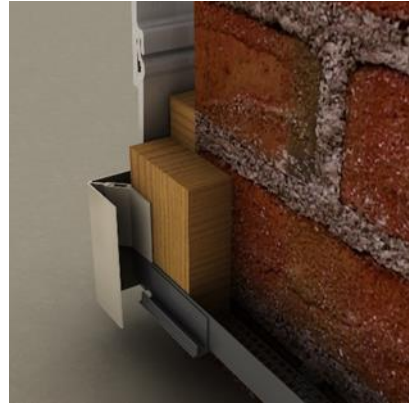

**Figuur 7: Mogelijke afwerkingen**

Deze technische goedkeuring is gepubliceerd door de BUtgb, onder verantwoordelijkheid van de goedkeuringsoperator, BCCA, en op basis van het gunstig advies van de Gespecialiseerde Groep "GEVELS", verleend op 26 juni 2015.

Daarnaast bevestigde de certificatieoperator, BCCA, dat de productie aan de certificatievoorwaarden voldoet en dat met de goedkeuringshouder een certificatieovereenkomst ondertekend werd.

Datum van deze uitgave: 24 juni 2022.

Deze ATG vervangt ATG 2834, geldig vanaf 30/10/2015 tot 29/10/2020 (verlengd). De wijzigingen t.o.v. voorgaande versies zijn voornamelijk redactioneel.

Voor de BUtgb, als geldigverklaring van het goedkeuringsproces

Voor de goedkeurings- en certificatieoperator

  
Eric Winnepeninckx,  
Secretaris-generaal

  
Benny De Blaere,  
Directeur

  
Olivier Delbrouck,  
Directeur-generaal

De technische goedkeuring blijft geldig, gesteld dat het systeem, de vervaardiging ervan en alle daarmee verband houdende relevante processen:

- onderhouden worden, zodat minstens de onderzoeksresultaten bereikt worden zoals bepaald in deze technische goedkeuring;
- doorlopend aan de controle door de certificatieoperator onderworpen worden en deze bevestigt dat de certificatie geldig blijft.

Wanneer niet langer wordt voldaan aan deze voorwaarden, zal de technische goedkeuring worden opgeschort of ingetrokken en de technische goedkeuring van de BUtgb-website worden verwijderd. Technische goedkeuringen worden regelmatig geactualiseerd. Het wordt aanbevolen steeds gebruik te maken van de versie die op de BUtgb-website ([www.butgb-ubatc.be](http://www.butgb-ubatc.be)) gepubliceerd werd.

De meest recente versie van de technische goedkeuring kan geconsulteerd worden d.m.v. de hiernaast afgebeelde QR-code.



De BUtgb vzw werd aangemeld door de FOD Economie in het kader van Verordening (EU) n°305/2011. De door de BUtgb vzw aangeduide certificatieoperatoren werken volgens een door BELAC ([www.belac.be](http://www.belac.be)) accreditbaar systeem.

De BUtgb vzw is een goedkeuringsinstituut dat lid is van:



European Organisation for Technical Assessment

[www.eota.eu](http://www.eota.eu)



Europese Unie voor de technische goedkeuring in de bouw

[www.ueatc.eu](http://www.ueatc.eu)



World Federation of Technical Assessment Organisations

[www.wftao.com](http://www.wftao.com)