

Technische Goedkeuring ATG met Certificatie	
 <b>ATG 3044</b>	<b>BRANDWERENDE, ENKELE, METALEN DRAAIDEUREN E1 30</b>  <b>FIRE RF-30</b>  Geldig van 20/04/2021 tot 19/04/2026
 <b>Instituut voor Brandveiligheid vzw</b> Ottergemsesteenweg Zuid 711 9000 Gent  Tel +32 (0)9 240 10 80 Fax +32 (0)9 240 10 85	 <b>ANPI vzw - Divisie Certificatie</b> Belliardstraat 15 1000 Brussel  Tel +32 (0)2 234 36 10 Fax +32 (0)2 234 36 17

#### Goedkeuringshouder:

Weber Security bvba  
Koralenhoeve 8F  
2160 WOMMELGEM  
Tel: +32 (0)3 354 47 10  
Fax: +32 (0)3 326 87 97  
e-mail: info@webersecurity.be  
website: www.webersecurity.be

#### Fabrikant:

Alias srl Porte Blindate  
Via Berlinguer 22  
29020 SETTIMA DI GOSSOLENGO (Italië)  
Tel: +39 (0)523 364040  
Fax: +39 (0)523 364044  
e-mail: [info@aliasblindate.com](mailto:info@aliasblindate.com)  
website: www.aliasblindate.com

## 1 Doel en draagwijdte van de Technische Goedkeuring

Deze Technische Goedkeuring betreft een gunstige beoordeling van het product (zoals hierboven beschreven) door de door de BUTgb aangeduide onafhankelijke goedkeuringsoperatoren, ISIB en ANPI, voor de in deze technische goedkeuring vermelde toepassing.

De Technische Goedkeuring legt de resultaten vast van het goedkeuringsonderzoek. Dit onderzoek bestaat uit: de identificatie van de relevante eigenschappen van het product in functie van de beoogde toepassing en de plaatsings- of verwerkingswijze ervan, de opvatting van het product en de betrouwbaarheid van de productie.

De Technische Goedkeuring heeft een hoog betrouwbaarheidsniveau door de statistische interpretatie van de controleresultaten, de periodieke opvolging, de aanpassing aan de stand van zaken en techniek en de kwaliteitsbewaking van de Goedkeuringshouder.

De Goedkeuringshouder moet de onderzoeksresultaten, opgenomen in de Technische Goedkeuring, in acht te nemen bij het ter beschikking stellen van informatie aan een partij. De BUTgb of de Certificatieoperator kunnen de nodige initiatieven ondernemen indien de Goedkeuringshouder dit niet of niet voldoende uit eigen beweging doet.

De Technische Goedkeuring en de certificatie van de overeenkomstigheid van het product met de Technische Goedkeuring, staan los van individueel uitgevoerde werken, de aannemer en/of architect zijn uitsluitend verantwoordelijk voor de overeenstemming van de uitgevoerde werken met de bepalingen van het bestek.

De Technische Goedkeuring behandelt, met uitzondering van specifiek opgenomen bepalingen, niet de veiligheid op de bouwplaats, gezondheidsaspecten en duurzaam gebruik van grondstoffen. Bijgevolg is de BUTgb niet verantwoordelijk voor enige schade die zou worden veroorzaakt door het niet naleven door de Goedkeuringshouder of de aannemer(s) en/of de architect van de bepalingen m.b.t. veiligheid op de bouwplaats, gezondheidsaspecten en duurzaam gebruik van grondstoffen.

In overeenstemming met § 5.1 van bijlage 1 van het KB van 7 juli 1994 tot vaststelling van de basisnormen voor de preventie van brand en ontploffing waaraan de gebouwen moeten voldoen en de wijzigingen eraan worden met "deuren" bouwelementen bedoeld die in een wandopening geplaatst worden, bestemd om doorgang mogelijk te maken en te verhinderen. Een deur is samengesteld uit één of meer beweegbare delen (deurleugels), een vast gedeelte (deuromlijsting met of zonder boven- en/of zijpanelen), ophangings-, sluitings- en werkingsonderdelen en de verbinding met de wand.

De **brandwerendheid van de deuren** wordt bepaald op basis van resultaten van proeven verricht volgens de norm NBN EN 1634-1. De toekenning van het BENOR-merk is gebaseerd op het geheel van de proefverslagen samen met de mogelijke interpolaties en extrapolaties volgens NBN EN 15269-1 en NBN EN 15269-5 en niet alleen op basis van elk proefverslag afzonderlijk.

De aanwezigheid van het **BENOR/ATG-merk** op een deur bevestigt dat de in de hierna volgende beschrijving opgenomen elementen, indien beproefd volgens NBN 713.020 en/of NBN EN 1634-1, de op het BENOR/ATG-label aangeduide **brandwerendheid** zullen vertonen in de volgende voorwaarden:

- naleving van de procedure opgesteld in uitvoering van het Algemeen reglement en van het Bijzonder Gebruiks- en Controle-Reglement van het BENOR/ATG-merk in de sector van de passieve brandbescherming;

- naleving van de bij de deur geleverde plaatsingsvoorschriften, opgenomen in § 6 van onderhavige goedkeuring. Te dien einde dient elke levering van BENOR/ATG-deuren vergezeld te zijn van een exemplaar van onderhavige goedkeuring met plaatsingsvoorschriften.

De **duurzaamheid**, de **gebruiksgeschiktheid** en de **veiligheid** van de deuren worden onderzocht op basis van resultaten van proeven verricht volgens de Eengemaakte Technische Specificaties STS 53.1 "Deuren" (uitgave 2006).

De **technische goedkeuring** wordt afgeleverd door de BUTgb vzw. De **machtiging tot gebruik van het BENOR/ATG-merk** wordt verleend door ANPI en is afhankelijk van de uitvoering in de fabriek van een doorlopende fabricatiecontrole en van periodieke externe controles uitgevoerd door een afgevaardigde van de door ANPI aangeduide inspectie-instelling op de in de fabriek vervaardigde elementen.

Teneinde voldoende zekerheid te hebben omtrent een correcte plaatsing van de brandwerende deur, is het aan te bevelen de deuren te laten plaatsen door plaatsers gecertificeerd door een hiertoe geaccrediteerd organisme, zoals ISIB. Dergelijke certificatie wordt afgeleverd op basis van een opleiding en een praktische proef, waarin het correct lezen en toepassen van de plaatsingsvoorschriften wordt geëvalueerd.

Door het aanbrengen van het ISIB-label, d.i. een transparant plaatje met de vermelding van het certificatenummer van de plaatsers van onderstaande vorm (diameter: 22 mm), dat bovenop het BENOR/ATG-label wordt aangebracht, en het afleveren van een plaatsingsattest, verzekert de gecertificeerde plaatsers dat de plaatsing van het deurgeheel conform § 6 van deze goedkeuring werd uitgevoerd en neemt deze laatste hiervoor ook de verantwoordelijkheid.



Door het aanbrengen van dit label, onderwerpt de gecertificeerde plaatsers zich aan een periodieke controle uitgevoerd door het certificatie-organisme.

## 2 Voorwerp

### 2.1 Toepassingsdomein

Brandwerende enkele stalen deuren **FIRE RF-30**

- met een brandwerendheid EI<sub>30</sub>, bepaald op basis van onderstaande beproevingsverslagen:

Nummers van de beproevingsverslagen:	
CSI SpA (Bollate, Italië)	
Enkele deuren:	Dubbele deuren:
DC02/006/F09 0112\DC\RFM\19	-

- behorend tot volgende categorie:
  - stalen deuren met stalen omlijsting waarvan de prestaties volgens STS 53.1 werden bepaald op basis van onderstaande beproevingsverslagen:

Nummers van de beproevingsverslagen
Istituto Giordano (Bellaria, Italië)
275766
Technisch Centrum der Houtnijverheid
150274
Wood.be
150973

De deuren type A (§ 4.1) worden geplaatst in muren uit beton of metselwerk of cellenbeton met een minimale dikte van 240 mm en een voldoende mechanische stabiliteit, met uitsluiting van alle lichte scheidingswanden.

De deuren type B (§ 4.4) worden geplaatst in muren uit beton of metselwerk met een minimale dikte van 150 mm en een min. volumemassa van 1900 kg/m<sup>3</sup>, met uitsluiting van alle lichte scheidingswanden.

Wanneer deuren in serie geplaatst worden, dienen zij onderling gescheiden te zijn door een penant die tenminste dezelfde eigenschappen inzake brandwerendheid en mechanische stabiliteit heeft als de wand waarin ze geplaatst zijn.

De muuropeningen moeten voldoen aan de voorschriften van § 6.1 om de deuren te kunnen plaatsen volgens de voorwaarden opgelegd in § 6.

De vloerbekleding in de muuropeningen is hard en vlak zoals tegels, parket, beton of linoleum.

### 2.2 Merking en controle

Deze deuren maken het voorwerp uit van de geïntegreerde procedure BENOR/ATG, waardoor de fabrikant de machtiging tot gebruik van het hieronder voorgestelde BENOR/ATG-merk bekomt.

Het BENOR/ATG-merk heeft de vorm van een dun zelfklevend plaatje (diameter: 22 mm) volgens onderstaand model:



De labels zijn genummerd en worden uitsluitend door ANPI aan de fabrikant geleverd.

Het merk wordt tijdens de productie door de fabrikant verzonken aangebracht op de bovenste helft van de smalle zijde langs de scharnierzijde van de deurvleugel.

De omlijsting dient niet van een merk te worden voorzien.

Enkel door het aanbrengen van het BENOR/ATG-merk op een deurelement, verzekert de fabrikant dat dit element werd vervaardigd overeenkomstig de beschrijving van het bouwelement in de onderhavige goedkeuring, d.w.z.:

Element	Conform paragraaf
Materialen	3
Deurvleugel	
- beschrijving	4.1.1
- afmetingen	4.1.1.8
Omlijsting	4.1.2
Hang- en sluitwerk <sup>(1)</sup>	4.1.3
Toebehoren <sup>(2)</sup>	4.1.3.3
<sup>(1)</sup> :	Indien van toepassing
<sup>(2)</sup> :	Indien deze op het leveringsdocument vermeld zijn

### 2.3 Levering en controle op de bouwplaats

Elke levering van BENOR/ATG-deuren moet vergezeld zijn van een exemplaar van onderhavige goedkeuring, teneinde de opleveringscontroles na plaatsing toe te laten.

Deze controles op de bouwplaats omvatten:

1. de controle van de aanwezigheid van het BENOR/ATG-merk op de deurvleugel,
2. de controle van de overeenkomstigheid van de elementen beschreven in onderstaande tabel,
3. de controle van de overeenkomstigheid van de plaatsing met de beschrijving van deze goedkeuring.

De controles vermeld in punten 2 en 3 omvatten in het bijzonder:

Element	Te controleren volgens paragraaf
Plaatsingsmaterialen	6.2.1
Afmetingen	4.1.1.8
Toebehoren <sup>(3)</sup>	4.1.3.3
Plaatsing	6
<sup>(3)</sup> : Indien deze niet op het leveringsdocument vermeld zijn	

### 2.4 Bemerkingen met betrekking tot bestek-voorschriften

De brandwerende deuren beschikken over bijzondere eigenschappen die hen toelaten om in gesloten toestand de brandwerende eigenschappen van de muur waarin zij geplaatst zijn te vervullen.

Deze bijzondere prestaties kunnen in het algemeen enkel bekomen worden door een specifieke constructie van de deur en hangen af van de zorg waarmee de plaatsing van het ganse deurelement gebeurt (zie § 2.3 "Levering en controle op de bouwplaats").

Hieruit volgt dat de elementen van de deur (deurvleugel, omlijsting, hang- en sluitwerk, afmetingen, eventuele toebehoren, enz.) gekozen moeten worden binnen de beperkingen van onderhavige goedkeuring (zie § 2.3 "Levering en controle op de bouwplaats").

## 3 Materialen <sup>(4)</sup>

De commerciële naam en de karakteristieken van elk der samenstellende materialen zijn gekend door het BENOR/ATG bureau. Ze worden steekproefsgewijze geverifieerd door een afgevaardigde van de door ANPI aangeduide inspectie-instelling.

### 3.1 Deurvleugel

#### 3.1.1 Type A

- Geplooid staalplaat, dikte: 1 mm
- Rotswol (densiteit: 50 kg/m<sup>3</sup>, type: Tervol DP 50)
- Calciumsilicaatplaat (Promatect-H, dikte: 10 mm, fabrikant: Promat)
- Randprofiel gelakt staal, buitenafmetingen: 78 mm x 29 mm, dikte: 0,8 mm
- Gecoëxtrudeerde dichtingstrip uit PVC en rubber, buitenafmetingen: 0,5 mm x 14 mm
- Omega profiel, sectie: 11 mm x 21 mm x 22 mm x 35 mm x 21 mm x 11 mm, dikte: 0,8 mm
- Automatische tochtafsluiter CCE type: Trend, buitenafmetingen: 20 mm x 12 mm
- Zelfklevende stroken schuimvormend product op basis van grafiet type: Promaseal (sectie: 1,8 mm x 13 mm).
- Bekledingspaneel op houtbasis (min. dikte: 6 mm, min. densiteit: 760 kg/m<sup>3</sup>).
- Dievenklauwen (diameter: 18 mm, lengte: 24 mm)

#### 3.1.2 Type B

- (Geplooid) staalplaat, dikte: 0,6 mm en 1 mm
- Omega profiel, omschreven rechthoek: 160 mm x 38,5 mm, dikte: 1 mm
- Rotswol (densiteit: 130 kg/m<sup>3</sup>, type: Isolmec Geo BP 30)
- Calciumsilicaatplaat (densiteit: 950 kg/m<sup>3</sup>; type Bifire Firesil, dikte: 9 mm)
- Keramische lijm: Bifire Isolcoll 5/430
- Bekledingspaneel MDF (dikte: 6 mm, densiteit: min. 850 kg/m<sup>3</sup>).
- Gecoëxtrudeerde dichtingstrip uit PVC en rubber, buitenafmetingen: 5,8 mm x 24 mm
- Automatische tochtafsluiter CCE type: Easy
- Zelfklevende stroken schuimvormend product op basis van grafiet type: GMP GTE (dikte: 2 mm; breedte: 9 mm en 13 mm)
- Dievenklauwen (diameter: 15,5 mm, lengte: 25 mm)

### 3.2 Omlijsting

#### 3.2.1 Deurvleugel type A

- Geperforeerde gelakte stalen hoofdomlijsting, dikte: 2 mm
- Zelfklevende stroken schuimvormend product op basis van grafiet type: Promaseal (sectie: 1,8 mm x 13 mm)
- Stalen tegenkast opgebouwd uit G-vormige profielen, dikte: 2 mm
- Stroken gipsplaat voor tegenkast, bestaande uit 3 stroken, sectie 15 mm x 35 mm
- Gelakt stalen aanvullende binnenkast, dikte: 0,8 mm

<sup>(4)</sup>: De toegelaten afwijkingen op de vermelde karakteristieken van de materialen bij werfcontroles zijn weergegeven in onderstaande tabel:

Materiaalkarakteristiek	Toegestane afwijking
Dikte metaal	± 0,2 mm
Dikte schuimvormend product	± 0,2 mm
Breedte schuimvormend product	± 1,0 mm

De toegelaten afwijkingen op de vermelde karakteristieken van de materialen tijdens de productiecontroles zijn weergegeven in onderstaande tabel:

Materiaalkarakteristiek	Toegestane afwijking
Dikte metaal (mm)	± 0,2 mm
Dikte schuimvormend product (mm)	± 0,2 mm
Breedte schuimvormend product (mm)	± 1,0 mm
Sectie EPDM rubberprofiel (mm x mm)	± 1,0 mm
Dikte gipsplaat (mm)	± 1,0 mm
Volumemassa gipsplaat (kg/m <sup>3</sup> )	± 10 %
Dikte rotswol (mm)	± 5,0 mm
Volumemassa rotswol (kg/m <sup>3</sup> )	± 15 %
Dikte beglazing (mm)	± 1 mm

### 3.2.2 Deurvleugel type B

- (Geperforeerde) gelakte stalen hoofdomlijsting en tegenkast, dikte: 2 mm
- Zelfklevende stroken schuimvormend product op basis van grafiet type: GMP GTE (dikte: 2 mm; breedte: 9 mm en 25 mm)
- Dempingsprofiel, type: Alias 3
- Afwerkingsprofiel, type: Alias 5
- Multiplex, dikte: 18 mm
- Neutrale silicone

### 3.3 Hang- en sluitwerk

#### 3.3.1 Deurvleugel type A

- Stalen scharnieren, dikte: 22 mm, lengte 122 mm, met afdekkbus 24 mm x 122 mm
- Deurslot merk: CISA, type: 56515-38, buitenafmetingen: 205 mm x 125 mm x 30 mm
- Krukken (zie § 4.1.3.2)
- Toebehoren (zie § 4.1.3.3)

#### 3.3.2 Deurvleugel type B

- Stalen scharnieren, type: CERES A0352 (knoophoogte: 112,5 mm)
- Dievenklauwen (Ø 15÷5 mm x 25 mm)
- Deurslot merk: CISA, type: 56515, buitenafmetingen: 203 mm x 125 mm x 31 mm
- Krukken (zie § 4.4.3.2)
- Toebehoren (zie § 4.4.3.3)

### 3.4 Scheidingswand

Het is niet toegelaten deze deuren in lichte scheidingswanden te plaatsen.

## 4 Elementen (4)

### 4.1 Enkele opdekdeuren zonder bovenpaneel (type A)

#### 4.1.1 Deurvleugel (fig. 1 tot 6)

De deurvleugel bestaat uit:

##### 4.1.1.1 Een zelfdragende doos

- Bestaande uit een metalen doos gevormd uit zes delen; een basisplaat en vijf in omegavorm geplooiden profielen welke aan elkaar en op de basisplaat gelast zijn.
- Ter plaatse van het hang- en sluitwerk is de binnenzijde van de metalen doos voorzien van verstevigingsprofielen uit geplooid staalplaat (dikte: 2,8 mm).
- De metalen doos is binnenin opgevuld met rotswol (densiteit: 50 kg/m<sup>3</sup>).
- Aan beide verticale zijden en aan de bovenzijde van de metalen doos wordt een randprofiel bevestigd d.m.v. schroeven. Op elk randprofiel zijn er twee zelfklevende stroken schuimvormend product op basis van grafiet type: Promaseal (sectie: 1,8 mm x 13 mm) aangebracht.
- Aan beide verticale zijden en aan de bovenkant van de metalen doos wordt de opdek van de deurvleugel voorzien van PVC dempingsprofiel (type: Alias 6, sectie: 0,5 mm x 14 mm).
- De onderzijde van de metalen doos wordt voorzien van een omegaprofiel. In dit profiel wordt een automatische tochttafsluiter van het type: Trend (fabrikant: CCE) aangebracht. Dit geheel wordt met schroeven aan de metalen doos bevestigd.

- Op beide dagvlakken van de metalen doos worden een bekleding in calciumsilicaat (dikte: 10 mm) en in een paneel op houtbasis (min. dikte: 6 mm, min. densiteit: 760 kg/m<sup>3</sup>) . De bekledingspanelen worden aan beide verticale zijden en aan de bovenzijde d.m.v. het metalen randprofiel tegen de dagvlakken van de deurvleugel geklemd. De metalen randprofielen zijn met schroeven aan de metalen doos bevestigd. Onderaan de deurvleugel worden de bekledingspanelen geklemd in het omegaprofiel.

#### 4.1.1.2 Een isolerende kern

De isolatie van de deurvleugel wordt gerealiseerd door de opvulling met rotswol en de calciumsilicaatplaten, aangebracht langs beide zijden van de zelfdragende doos.

#### 4.1.1.3 Schuimvormend product (fig. 2 en 5)

Zie § 4.1.1.1.

#### 4.1.1.4 De dagvlakken

De dagvlakken worden bekleed met een bekledingspaneel uit spaanderplaat, MDF of massief hout met een minimum dikte van 6 mm en een min. densiteit van 760 kg/m<sup>3</sup>.

Deze bekledingslaag bedekt de dagvlakken van de deurvleugel, met uitzondering van de zone in contact met de randprofielen. In deze zone is de dikte van de bekledingslaag beperkt tot 6 mm.

Bevestiging: zie § 4.1.1.1.

#### 4.1.1.5 Afwerking

De dagvlakken van de deurvleugel(s) kunnen volgende afwerkingen krijgen:

- een verflaag, natlak of poedercoating
- één van onderstaande bekledingen met een maximale dikte van 1,5 mm:
  - een houtfijnere laag, houtsoort naar keuze
  - een gelamineerde kunstharisplaat
  - een P.V.C.-bekleding
  - een textielbekleding

Eventueel kunnen de dagvlakken ook worden voorzien van een metaalbekleding met een maximale dikte van 0,7 mm.

#### 4.1.1.6 Beglazing

Niet van toepassing

#### 4.1.1.7 Brandwerend rooster

Niet van toepassing

#### 4.1.1.8 Afmetingen

De afmetingen van de deurvleugel met opdek dienen binnen de onderstaande uiterste waarden te liggen. De opgegeven dikte is deze gemeten zonder afwerking.

Toegelaten afmetingen		
	Maximum	Minimum
Hoogte	2325 mm	1515 mm
Breedte	1042 mm	455 mm
Oppervlakte	2,20 m <sup>2</sup>	0,69 m <sup>2</sup>
Dikte	78 mm	

Voor elke deurvleugel is de verhouding hoogte/breedte groter dan of gelijk aan 1.

## 4.1.2 Omlijstingen

De omlijstingen kunnen zowel driezijdig (verticale zijden en bovenzijde) als vierzijdig (rondom de deurvleugel) worden uitgevoerd, tenzij door reglementaire bepalingen verboden.

Indien de omlijsting 4-zijdig uitgevoerd is, wordt de onderzijde identiek aan de bovenste dwarsregel uitgevoerd. In dit geval wordt de onderzijde van de deurvleugel eveneens identiek aan de bovenzijde uitgevoerd.

### 4.1.2.1 Houten omlijstingen

Niet van toepassing

### 4.1.2.2 Stalen omlijstingen

#### 4.1.2.2.1 Type 1 (fig. 2, 5 en 6)

De stalen omlijsting wordt opgebouwd uit drie delen: een hoofdomlijsting, een tegenkast en een aanvullende binnenkast.

De hoofdomlijsting bestaat uit geplooid staalplaat met een dikte van 2 mm. De rugzijde van de hoofdomlijsting is voorzien van 3 zelfklevende stroken schuimvormend product op basis van grafiet type: Promaseal (sectie: 1,8 mm x 13 mm).

De bovenregel van de hoofdomlijsting is langs de kant van de deurvleugel voorzien van een zelfklevende strook schuimvormend product op basis van grafiet type: Promaseal (sectie: 1,8 mm x 13 mm).

De aanslag van de hoofdomlijsting wordt voorzien van een PVC dempingsprofiel (type: Alias 3). Ter plaatse van de aanslag tegen de muur wordt de hoofdomlijsting voorzien van een PVC afwerkingsprofiel (type: Alias 1).

De geperforeerde hoofdomlijsting wordt gemonteerd op een tegenkast die op 4 bevestigingsplaatsen per stijl aan de muur wordt bevestigd (max. afstand tussen hoofdomlijsting en tegenkast ter plaatse van de bovenregel: 5 mm).

In de stalen tegenkast, opgebouwd uit G-profielen, worden in de bovenregel ter hoogte van de linker- en rechterhoek over een afstand van 455 mm 3 stroken gipsplaten (sectie: 15 mm x 35 mm) aangebracht.

In de stijlen van de tegenkast worden bovenaan over een lengte van 135 mm en op een afstand van 775 mm van de bovenhoek over een lengte van 220 mm eveneens drie stroken gipsplaat aangebracht.

De hoofdomlijsting wordt afgewerkt met behulp van een aanvullende metalen binnenkast uit geplooid staalplaat met een dikte van 0,8 mm. Deze aanvullende binnenkast wordt inwendig opgevuld met rotswol.

## 4.1.3 Hang- en sluitwerk

### 4.1.3.1 Paumelles of scharnieren

Toegelaten scharnieren: zie § 3.3.1.

Elke deurvleugel wordt voorzien van minstens twee scharnieren. De onderste scharnier wordt op een afstand van 285 mm van de onderzijde geplaatst, de bovenste op een afstand van 250 mm van de bovenzijde. Een afwijking van  $\pm 50$  mm is toegestaan.

Dievenklauwen: elke deurvleugel wordt langs de scharnierzijde voorzien van zes dievenklauwen ( $\varnothing 15$  mm x 25 mm) die d.m.v. een schroefdraadverbinding in de verstevigingsprofielen worden bevestigd.

## 4.1.3.2 Sluitwerk

- Krukken

Model en materiaal naar keuze met doorgaande metalen krukstaaf, met een sectie van 8 mm x 8 mm.

- Vingerplaten of rozetten

Model en materiaal naar keuze.

De vingerplaten of rozetten worden op de deurvleugel bevestigd met schroeven die max. 20 mm diep in de deurvleugel indringen.

Ze mogen echter eveneens bevestigd worden met doorgaande schroeven met een maximale diameter van 8 mm voor zover deze schroeven doorheen de slotkast gaan. Doorgaande schroeven die zich buiten de slotkast bevinden, mogen nochtans eveneens toegepast worden op voorwaarde dat achter de vingerplaten een strip schuimvormend product (Interdens, dikte: 1 mm) wordt aangebracht.

- Meerpuntsluitingen

Inbouwslot: merk CISA, type 56515-38 met twee bijkomende sluitpunten met telescopische stangen.

De deuren worden steeds geleverd met ingebouwd slot.

## 4.1.3.3 Toebehoren

Alle hierboven beschreven deurvleugels mogen voorzien zijn van de volgende toebehoren, behalve indien door reglementaire bepalingen verboden:

- opgevezen deurknop, op de dagvlakken van de deurvleugel bevestigd met schroeven die maximaal 20 mm diep in de deurvleugel indringen. Ze mogen echter eveneens worden bevestigd met doorgaande schroeven (maximale diameter 8 mm), voor zover deze schroeven doorheen de slotkast gaan.
- opgebouwd mechanisme dat de deur tot sluiten dwingt (in geval van brand), met of zonder mechanisme om de deur open te houden.
- spionoog type: Fat Firestop, brons en kunststof, lengte 65 mm tot 85 mm, met een maximale diameter van 24 mm.

## 4.2 Enkele opdekdeuren met bovenpaneel

Niet van toepassing

## 4.3 Enkele opdekdeuren in lichte scheidingswanden

Niet van toepassing

## 4.4 Enkele opdekdeuren zonder bovenpaneel (type B)

### 4.4.1 Deurvleugel (fig. 7 tot 13)

De deurvleugel bestaat uit:

#### 4.4.1.1 Een zelfdragende doos

- Bestaande uit zes delen; een basisplaat en vijf in omegavorm geplooid profielen welke aan elkaar en op de basisplaat gelast zijn.
- Ter plaatse van het slot is het omegaprofiel voorzien van een versteviging uit geplooid staalplaat (afmetingen: 156 mm x 213 mm; dikte: 3 mm).
- Ter plaatse van de scharnieren is het omegaprofiel voorzien van verstevigingen uit geplooid staalplaat (afmetingen: 160 mm x 156 mm x 34 mm; dikte: 5 mm).

- Ter plaatse van de dievenklauwen is het omegaprofiel voorzien van verstevigingen uit geplooid staalplaat (afmetingen: 30 mm x 34 mm; dikte: 3 mm).
- De ruimte tussen de omegaprofielen wordt opgevuld met rotswol (densiteit: 130 kg/m<sup>3</sup>).
- Op beide dagvlakken van de metalen doos wordt een bekleding in calciumsilicaat (dikte: 9 mm) geschroefd en t.p.v. de bovenste helften bijkomend verlijmd.
- De calciumsilicaat platen worden bekleed met een afwerking uit MDF of massief hout (dikte: 6 mm), d.m.v. randprofielen uit gecoate staalplaat (dikte: 0,6 mm; PVC coating: 0,2 mm) tegen de dagvlakken van de deurvleugel geklemd. Deze metalen randprofielen zijn met schroeven (Ø 2,9 x 16 mm) aan de metalen doos bevestigd.
- De randprofielen ter plaatse van de stijlen en de bovenregel zijn voorzien van twee zelfklevende stroken schuimvormend product op basis van grafiet (type: GMP GTE; dikte: 2 mm; breedte: 9 en 13 mm).
- Aan beide verticale zijden en aan de bovenkant van de metalen doos wordt de opdek van de deurvleugel voorzien van een PVC dempingsprofiel (type: Alias 6).
- Het randprofiel (omegaprofiel) ter plaatse van de onderzijde van de metalen doos wordt voorzien van een automatische tochtafsluiter van het type: Easy (fabrikant: CCE).

#### 4.4.1.2 Een isolerende kern

De isolatie van de deurvleugel wordt gerealiseerd door de opvulling met rotswol tussen de omegaprofielen en de calciumsilicaatplaten aangebracht langs beide zijden van de zelfdragende doos, zie § 4.4.1.1.

#### 4.4.1.3 Schuimvormend product (fig. 13)

De randprofielen ter plaatse van de stijlen en de bovenregel zijn voorzien van twee zelfklevende stroken schuimvormend product op basis van grafiet, zie § 4.4.1.1.

#### 4.4.1.4 De dagvlakken

De bekleding van de dagvlakken, zie § 4.4.1.1, mag eventueel worden verdikt tot max. 12 mm. De dikte in de zone in contact met de randprofielen is echter beperkt tot 6 mm.

#### 4.4.1.5 Afwerking

De bekleding van de dagvlakken van de deurvleugel(s) kunnen volgende afwerkingen krijgen:

- een verflag, natlak of poedercoating
- een bekleding uit een materiaal met een reactie bij brand klasse B tot F met een maximale dikte van 2 mm, zoals:
  - een gelamineerde kunstharsplaat
  - een P.V.C.-bekleding
  - een textielbekleding
  - een lederbekleding
- een bekleding uit houtfibreer met een maximale dikte van 3 mm

#### 4.4.1.6 Beglazing

Niet van toepassing

#### 4.4.1.7 Brandwerend rooster

Niet van toepassing

#### 4.4.1.8 Afmetingen

De afmetingen van de deurvleugel met opdek dienen binnen de onderstaande uiterste waarden te liggen. De opgegeven dikte is deze gemeten zonder afwerking.

Toegelaten afmetingen		
	Maximum	Minimum
Hoogte	2444 mm	1594 mm
Breedte	1105 mm	481 mm
Oppervlakte	2,45 m <sup>2</sup>	0,77 m <sup>2</sup>
Min. dikte	77 mm	

#### 4.4.2 Omlijstingen

De omlijstingen kunnen zowel driezijdig (verticale zijden en bovenzijde) als vierzijdig (rondom de deurvleugel) worden uitgevoerd, tenzij door reglementaire bepalingen verboden.

Indien de omlijsting 4-zijdig uitgevoerd is, wordt de onderzijde identiek aan de bovenste dwarsregel uitgevoerd. In dit geval wordt de onderzijde van de deurvleugel eveneens identiek aan de bovenzijde uitgevoerd.

##### 4.4.2.1 Houten omlijstingen

Niet van toepassing

##### 4.4.2.2 Stalen omlijstingen

###### 4.4.2.2.1 Type 1 (fig. 7, 8, 10, 11, 12, 13, 14 en 15)

De stalen omlijsting wordt opgebouwd uit drie delen: een hoofdomlijsting, een aanvullende binnenkast en een tegenkast.

De hoofdomlijsting bestaat uit geplooid staalplaat met een dikte van 2 mm. De bovenste helft van de stijlen en de bovenregel zijn voorzien van perforaties. In de stijl zijn, ter plaatse van de scharnieren, verstevigingen uit staalplaat (afmetingen: 55 mm x 18 mm; dikte: 6 mm) aangebracht.

De rugzijde van de hoofdomlijsting is ter hoogte van de aanslag voorzien van een zelfklevende strook schuimvormend product op basis van grafiet (type: GMP GTE; sectie: 2 mm x 9 mm).

De bovenregel van de hoofdomlijsting is langs de kant van de deurvleugel voorzien van een zelfklevende strook schuimvormend product op basis van grafiet (type: GMP GTE; sectie: 2 mm x 25 mm).

De bovenregel en de stijlen van de hoofdomlijsting worden met schroeven aan elkaar bevestigd.

Een aanvullende binnenkast uit multiplex (dikte: 18 mm; over de volledige muurdikte) wordt achter de hoofdomlijsting gepositioneerd. Beide delen worden op 4 bevestigingsplaatsen per stijl en 1 bevestigingsplaats voor de bovenregel aan de muur bevestigd. De aanvullende binnenkast wordt onderaan bijkomend aan de muur bevestigd.

De tegenkast bestaat uit geplooid staalplaat met een dikte van 2 mm. Ze wordt tegen de hoofdkast geschoven en met schroeven aan de aanvullende binnenkast bevestigd.

De aanslag van de hoofdomlijsting wordt voorzien van een PVC dempingsprofiel (type: Alias 3). Ter plaatse van de aansluiting van de hoofdomlijsting met de muur wordt een PVC afwerkingsprofiel (type: Alias 5) aangebracht.

#### 4.4.3 Hang- en sluitwerk

##### 4.4.3.1 Paumelles of scharnieren

Toegelaten scharnieren: zie § 3.3.2.

Elke deurvleugel wordt voorzien van minstens twee scharnieren.

De onderste scharnier wordt op een afstand van 285 mm van de onderzijde geplaatst, de bovenste op een afstand van 250 mm van de bovenzijde. Een afwijking van ± 50 mm is toegestaan.

Dievenklauwen: elke deurvleugel wordt langs de scharnierzijde voorzien van zes dievenklauwen (Ø 15÷5 mm x 25 mm) die d.m.v. een schroefdraadverbinding in de verstevigingsprofielen worden bevestigd.

##### 4.4.3.2 Sluitwerk

- Krukken

Model en materiaal naar keuze met doorgaande metalen krukstaaf, met een sectie van 8 mm x 8 mm.

- Vingerplaten of rozetten

Model en materiaal naar keuze.

De vingerplaten of rozetten worden op de deurvleugel bevestigd met schroeven die max. 20 mm diep in de deurvleugel indringen.

- Meerpuntsluitingen

Inbouwslot met één dagschoot en 3 nachtschoten: merk CISA, type 56515 met twee bijkomende sluitpunten met stangen.

De deuren worden steeds geleverd met ingebouwd slot.

##### 4.4.3.3 Toebehoren

Alle hierboven beschreven deurvleugels kunnen door de fabrikant voorzien worden van de volgende toebehoren, behalve indien door reglementaire bepalingen verboden:

- opgevezen deurknop, op de dagvlakken van de deurvleugel bevestigd met schroeven die maximaal 20 mm diep in de deurvleugel indringen. Ze mogen echter eveneens worden bevestigd met doorgaande schroeven (maximale diameter 8 mm), voor zover deze schroeven doorheen de slotkast gaan.
- opgebouwd mechanisme dat de deur tot sluiten dwingt (in geval van brand), met of zonder mechanisme om de deur open te houden.
- spionoog type: KTS Italia ECO
- kierstandhouder

## 5 Vervaardiging

De deurvleugels en de omlijstingen worden vervaardigd in de productiecentra die aan het bureau zijn meegedeeld en die zijn vermeld in de controleovereenkomst afgesloten met ANPI, en worden gemerkt zoals beschreven in § 2.2.

De levering omvat:

- de volledig afgewerkte deurvleugel;
- de volledige omlijsting;
- het hang- en sluitwerk.

## 6 Plaatsing

De deuren dienen opgeslagen, behandeld en geplaatst te worden zoals voorzien in STS 53.1 voor gewone binnendeuren, rekening houdend met onderstaande plaatsingsvoorschriften.

### 6.1 De muuropening

De afmetingen van de muuropening worden zo bepaald dat de deuren kunnen worden geplaatst zoals beschreven in deze paragraaf en in § 4.1.2.2.

De zijkanten van de muuropening zijn effen.

De vlakheid van de vloer moet de beweging van de deur toelaten met de in § 6.4 voorgeschreven speling.

### 6.2 Plaatsing van de omlijsting

#### 6.2.1 Stalen omlijsting voor deurtype A

De omlijstingen zijn conform met § 4.1.2.2.

De deuren type A (§ 4.1) worden geplaatst in muren uit beton of metselwerk of cellenbeton met een minimale dikte van 240 mm en een voldoende mechanische stabiliteit, met uitsluiting van alle lichte scheidingswanden.

Wanneer verschillende deuren in serie geplaatst worden, dienen zij onderling gescheiden te zijn door een penant die dezelfde eigenschappen en dezelfde stabiliteit heeft als de wand waarin zij geplaatst worden.

De omlijsting wordt haaks en loodrecht geplaatst.

De tegenkast wordt op 4 bevestigingsplaatsen per stijl aan de muur bevestigd door middel van schroeven en bijhorende pluggen. De geperforeerde hoofdomlijsting wordt op de tegenkast vastgeschroefd door middel van 4 schroeven en bijhorende beugels per stijl. De max. afstand tussen hoofdomlijsting en tegenkast ter plaatse van de bovenregel bedraagt 5 mm.

De ruimte tussen de tegenkast en de muur, evenals de ruimte tussen de aanvullende binnenkast en de muur wordt opgevuld met rotswol.

#### 6.2.2 Stalen omlijsting voor deurtype B

De omlijstingen zijn conform met § 4.4.2.2.

De deuren type B (§ 4.4) worden geplaatst in muren uit beton of metselwerk met een minimale dikte van 150 mm en een voldoende mechanische stabiliteit, met uitsluiting van alle lichte scheidingswanden.

Wanneer verschillende deuren in serie geplaatst worden, dienen zij onderling gescheiden te zijn door een penant die dezelfde eigenschappen en dezelfde stabiliteit heeft als de wand waarin zij geplaatst worden.

De omlijsting wordt haaks en loodrecht geplaatst.

De hoofdomlijsting wordt met houtschroeven op de aanvullende binnenkast uit multiplex bevestigd. De muuropdek van de hoofdomlijsting wordt opgevuld met brandvertragend PU schuim type Fill Foam B1 (fabrikant: Promante). Het geheel wordt in de muuropening geplaatst en aan de muur bevestigd door de houtschroeven één per één te vervangen door schroeven (Ø 10 x 140 mm) met bijhorende pluggen, zie figuur 14. Elke stijl heeft 4 bevestigingsplaatsen, de bovenregel 1 bevestigingsplaats. De aanvullende binnenkast wordt onderaan bijkomend aan de muur bevestigd. Het gebruik van stelhout is toegelaten.

De speling (max. 30 mm) tussen aanvullende binnenkast en de muur wordt volledig opgevuld met:

- spelingen tot max. 12 mm: brandvertragend PU schuim type Fill Foam B1 (fabrikant: Promante);
- spelingen tot max. 30 mm: rotswol.

De muuropdek van de tegenkast wordt opgevuld met brandvertragend PU schuim type Fill Foam B1 (fabrikant: Promante). Ze wordt tegen de hoofdkast geschoven en met schroeven aan de aanvullende binnenkast bevestigd.

Ter plaatse van de aansluiting van de hoofdlijsting met de muur wordt een PVC afwerkingsprofiel (type: Alias 5) aangebracht.

De omlijsting wordt afgewerkt met een silicone kit, aangebracht zoals weergegeven in figuur 15.

### 6.3 Plaatsing van de deurvleugel

- Het BENOR/ATG-merk bevindt zich op de bovenste helft van de smalle kant van de deurvleugel langs de scharnierzijde.
- Insnijden, uitsnijden, inkorten, versmallen, verhogen of verbreden van de deurvleugel door de plaatser zijn niet toegelaten.
- Elke onvermijdelijke aanpassing moet door de fabrikant uitgevoerd worden conform de voorschriften van onderhavige goedkeuring.

#### 6.3.1 Scharnieren

Toegelaten scharnieren: zie § 3.3.

Elke deurvleugel wordt voorzien van minstens twee scharnieren en zes dievenklauwen.

##### 6.3.1.1 Deur type A

De onderste scharnier wordt op een afstand van 285 mm van de onderzijde van de deurvleugel geplaatst, de bovenste op een afstand van 250 mm van de bovenzijde van de deurvleugel. Een afwijking van  $\pm 50$  mm is toegestaan.

##### 6.3.1.2 Deur type B

De onderste scharnier (onderste bevestiging) wordt op een afstand van 227 mm van de onderzijde van de omlijsting geplaatst, de bovenste scharnier (onderste bevestiging) op een afstand van 428 mm van de bovenzijde van de omlijsting. Een afwijking van  $\pm 50$  mm is toegestaan.

De scharnieren worden steeds geplaatst door de fabrikant.

#### 6.3.2 Sluitwerk

Toegelaten krukken: zie § 4.1.3.2 of § 4.4.3.2.

Toegelaten slot: zie § 4.1.3.2 of § 4.4.3.2.

Het slot wordt steeds geplaatst door de fabrikant.

#### 6.3.3 Toebehoren

Toegelaten toebehoren: zie § 4.1.3.3 of 4.4.3.3.

Alle toebehoren worden op de deurvleugel bevestigd met schroeven die niet meer dan 20 mm diep in de deurvleugel indringen en/of met lijm, tenzij uitdrukkelijk anders vermeld.

### 6.4 Speling

De maximaal toegelaten spelingen worden gegeven in onderstaande tabel.

De maximaal toegelaten speling tussen de deurvleugel(s) en de vloer dient bij de deur in gesloten toestand over de volledige dikte van de deurvleugel te worden gerespecteerd.

Teneinde na plaatsing het slepen van de deurvleugel op de vloer te voorkomen, dient de afwerking van de vloer te worden uitgevoerd, rekening houdend met de draairichting, aangeduid op de plannen, zodat de maximaal toegelaten speling, zoals beschreven in onderstaande tabel kan gerespecteerd worden.

Hier toe mag de vloer in de zwaai van de deur slechts beperkt oplopen.

Deze dient door de bedrijven verantwoordelijk voor de nivellering van de vloer zodanig uitgevoerd te worden dat het maximaal verschil tussen het laagste punt van de vloer onder de deur in gesloten toestand (zone 1 in figuur 16) en het hoogste punt in de zwaai van de deur (zone 2 in figuur 16), niet groter is dan de maximaal toegelaten speling tussen de deurvleugel en de vloer, verminderd met 2 mm.

Maximaal toegelaten spelingen (mm)	
Deurtype A	
Tussen deurvleugel en omlijsting	8
Tussen deurvleugel en vloer	9
Deurtype B	
Tussen deurvleugel en omlijsting	10,5
Tussen deurvleugel en vloer	6

De vloerbekleding dient hard en vlak te zijn, zoals tegels, parket, beton of linoleum.

De spelingen worden gemeten met een kaliber met een breedte van 10 mm.

## 7 Prestaties

De prestaties van de hiervoor beschreven deuren werden vastgesteld op basis van de volgende normen.

### 7.1 Weerstand tegen brand

NBN EN 13501-2 (uitgave 2007): op basis van proeven volgens NBN EN 1634-1 "Fire resistance test for door and shutter assemblies and openable windows" (uitgave 2001): **EI 30**.

NBN 713.020 "Weerstand tegen brand van bouwelementen" (uitgave 1968) en addendum 1 (uitgave 1982): **Rf ½ h**.

### 7.2 Prestaties volgens STS 53.1 "Deuren"

De proeven werden uitgevoerd volgens de STS 53.1 specificaties "Deuren", uitgave 2006, tenzij anders vermeld.

#### 7.2.1 Dimensionele eisen

##### 7.2.1.1 Afwijkingen op afmetingen en haaksheid

Conform NBN EN 951 en NBN EN 1529: **Klasse 2**

##### 7.2.1.2 Afwijkingen op vlakheid

Conform NBN EN 952 en NBN EN 1530: **Klasse 3**

#### 7.2.2 Functionele eisen

##### 7.2.2.1 Weerstand tegen verticale hoekbelasting

Volgens NBN EN 947 en NBN EN 1192: **Klasse 2**

##### 7.2.2.2 Weerstand tegen vervormingen door torsie

Volgens NBN EN 948 en NBN EN 1192: **Klasse 2**

##### 7.2.2.3 Weerstand tegen schokken van zachte en zware voorwerpen

Volgens NBN EN 949 en NBN EN 1192: **Klasse 2**

### 7.2.2.4 Weerstand tegen harde schokken

Volgens NBN EN 950 en NBN EN 1192: **Klasse 2**

### 7.2.2.5 Proef op herhaald openen en sluiten

Volgens NBN EN 1191 en NBN EN 12400: **Klasse 4 (50.000 cycli)**

### 7.2.2.6 Bestandheid tegen hygrothermische verschillen

Niet van toepassing

## 7.3 Besluit

Metalen draaideuren FIRE RF-30		
Prestatie	Klasse STS 53.1	EN-normen
Brandweerstand	E <sub>h</sub> 30	
Afmetingen en haaksheid	D2	2
Vlakheid	V3	3
Mechanische weerstand	M2	2
Gebruiksfrequentie	F4	4

## 8 Figuren

### 8.1 Lijst van de figuren

#### Deur type A

- Figuur 1: verticale snede
- Figuur 2: detail bovenzijde
- Figuur 3: detail onderzijde
- Figuur 4: horizontale snede
- Figuur 5: detail slotzijde
- Figuur 6: detail scharnierzijde

#### Deur type B

- Figuur 7: verticale snede
- Figuur 8: detail bovenzijde
- Figuur 9: detail onderzijde
- Figuur 10: horizontale snede
- Figuur 11: detail slotzijde
- Figuur 12: detail scharnierzijde
- Figuur 13: detail schuimvormers t.p.v. de bovenregel
- Figuur 14: bevestiging van de omlijsting
- Figuur 15: positie silicone

#### Algemeen

- Figuur 16: vlakheid van de vloer

## 8.2 Legende

Artikel	Deur type A	Deur type B
1	Bekledingspaneel (massief hout, MDF of spaanplaat)	Scharnier
2	Calciumsilicaatplaat Promatect-H, dikte 10 mm	Zelfdragende doos
3	Stalen tegenkast (G-profiel), dikte 2 mm	Randprofiel bovenzijde
4	Hoofdomlijsting, dikte 2 mm	Randprofiel scharnierzijde
5	Slot Cisa	Randprofiel slotzijde
6	PVC dempingsprofiel Alias 3	Randprofiel onderzijde
7	Schuimvormend product Promaseal, sectie 2 mm x 13 mm	Bekledingspaneel (MDF of massief hout)
8	Gipsstroken, sectie 15 mm x 35 mm	Rondsel M10
9	PVC afwerkingsprofiel Alias 1	Dievenklauw
10	PVC dempingsprofiel Alias 6	Deurkruk
11	Automatische tochtafsluiter CCE type Trend	Vingerplaat
12		
13		Automatische tochtafsluiter
14	Gelakt stalen randprofiel, dikte 0,8 mm (bovenzijde en verticale randen)	PVC dempingsprofiel Alias 6
15	Gelakt stalen randprofiel, dikte 0,8 mm (onderzijde)	Calciumsilicaatplaat
16		Schuimvormend product, sectie 2 mm x 13 mm
17	Rotswol, dichtheid: 50 kg/m <sup>3</sup>	Schuimvormend product, sectie 2 mm x 9 mm
18	Aanvullende binnenkast uit geplooid staalplaat, dikte 0,8 mm	Deursluis
19		Hoofdomlijsting
20	Afwerkingsprofiel uit gecoëxtrudeerd PVC	Keramische lijm
21		Schuimvormend product, sectie 2 mm x 9 mm

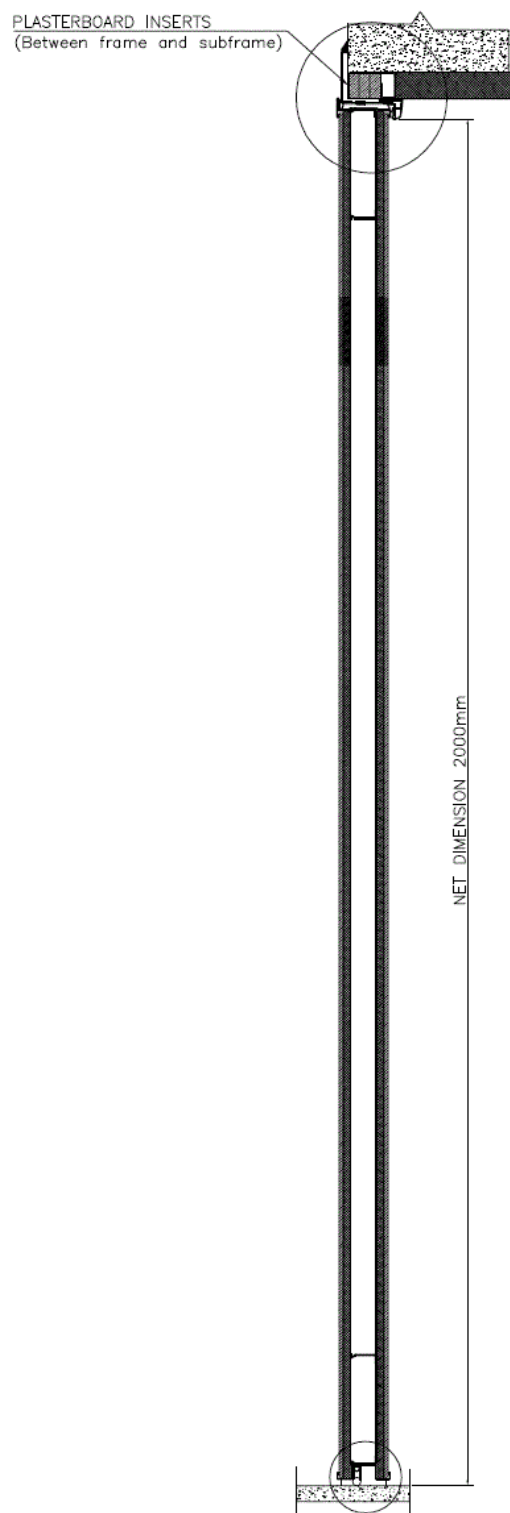
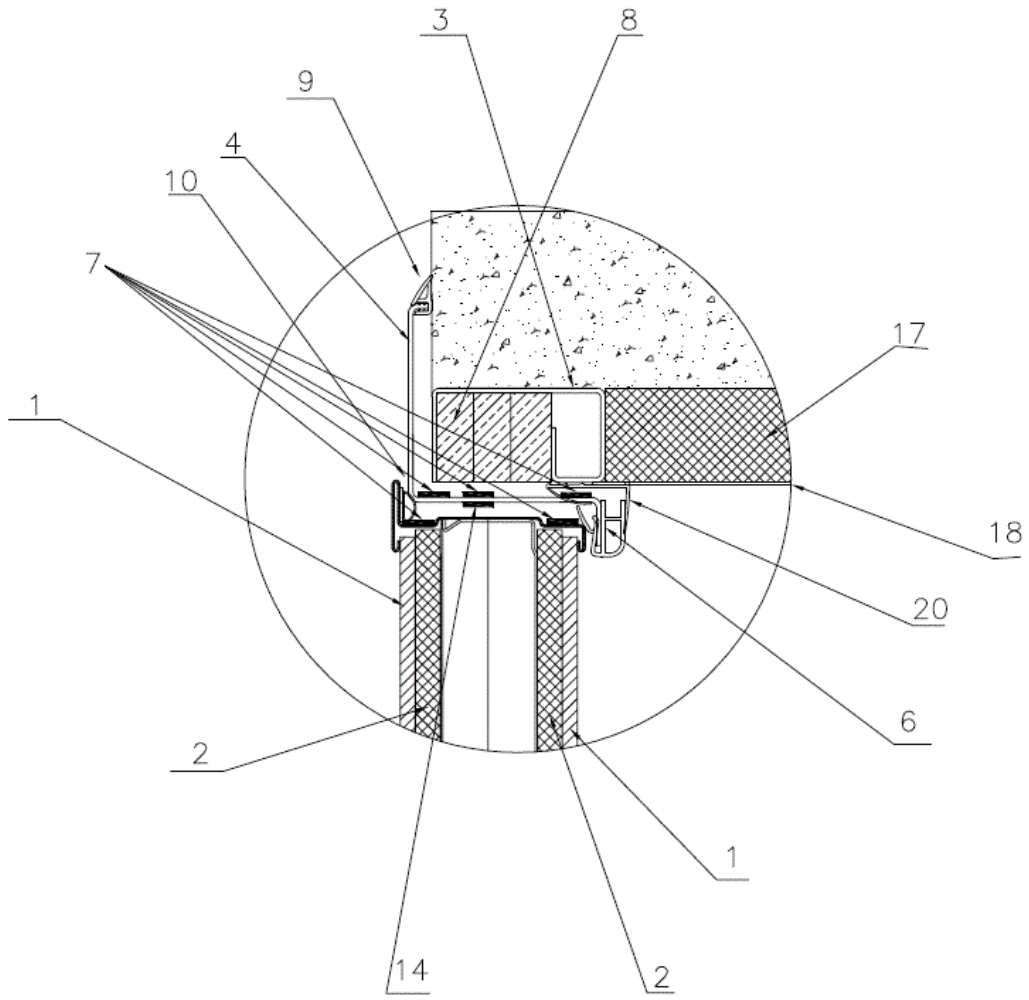
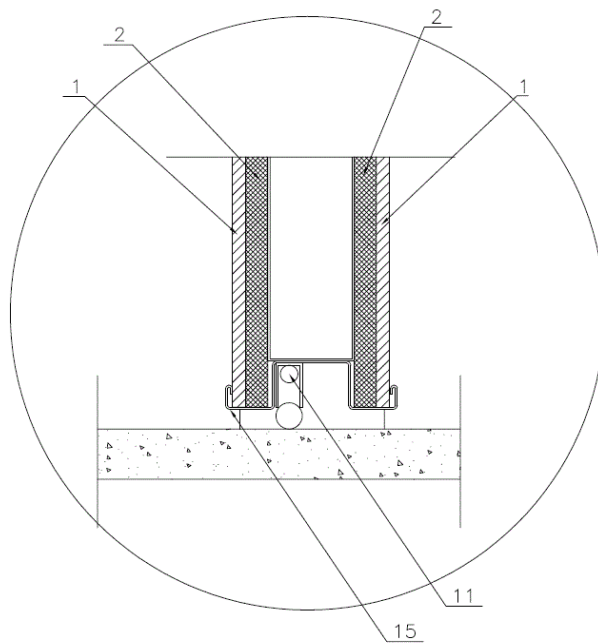

Fig. 1 verticale snede



**Fig. 2 detail bovenzijde**



**Fig. 3 detail onderzijde**

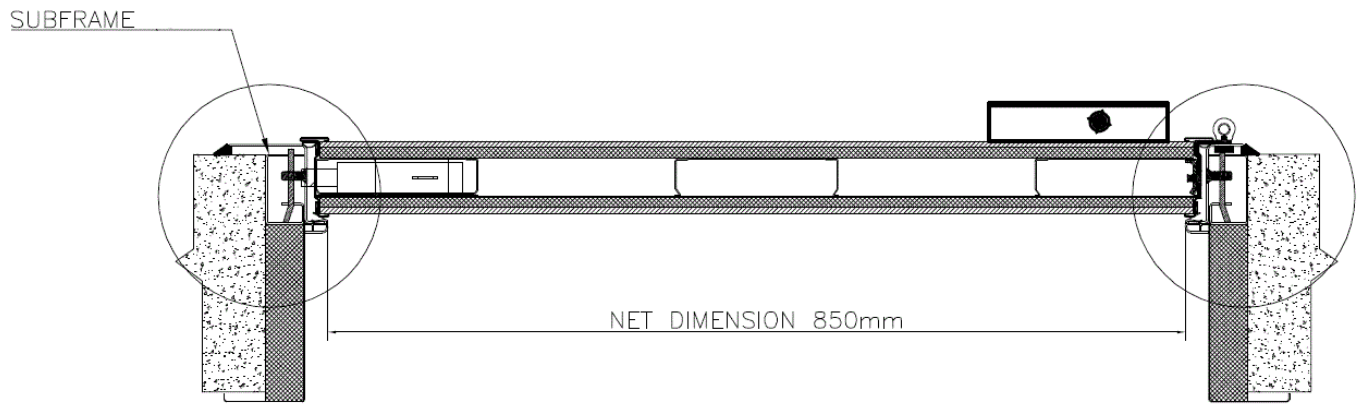

Fig. 4 horizontale snede

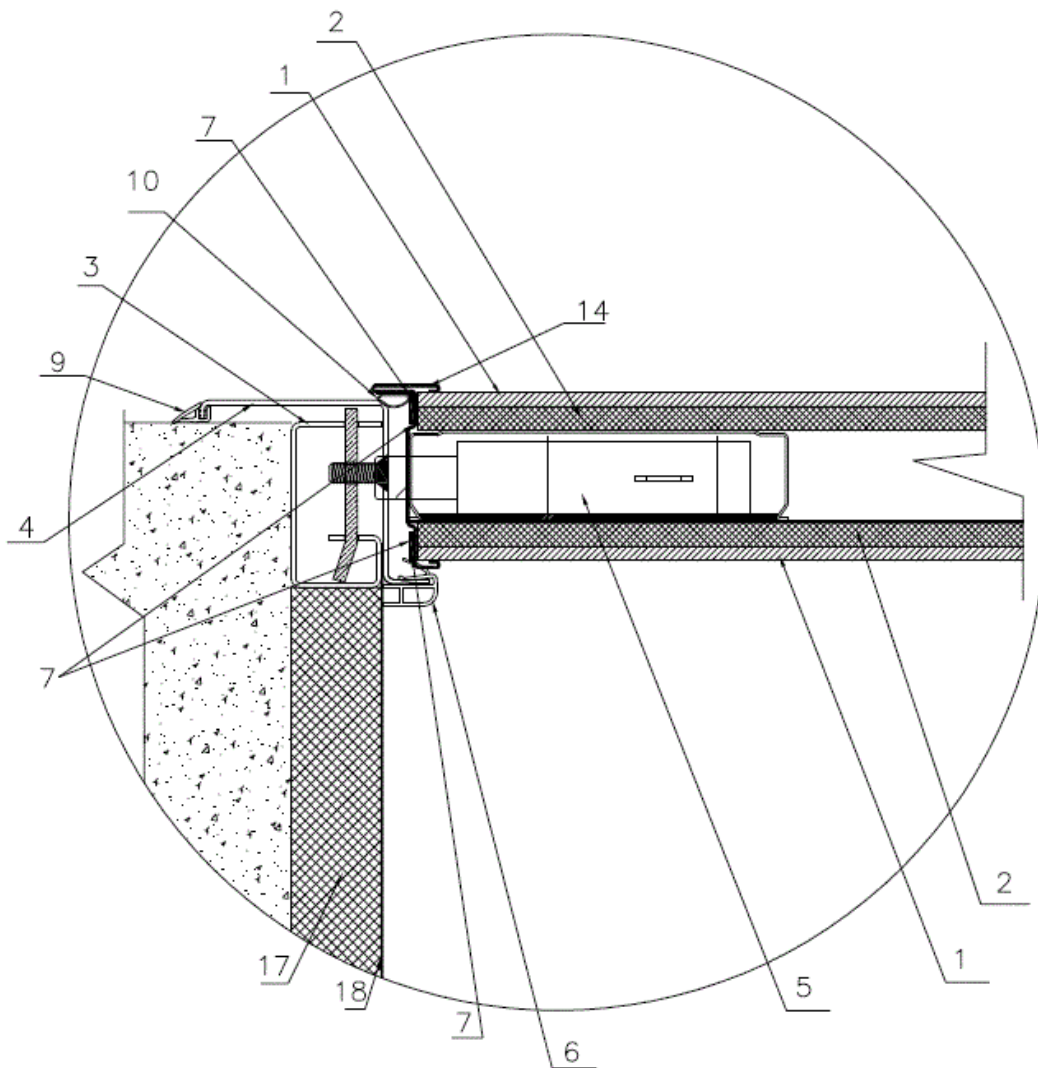

Fig. 5 detail slotzijde

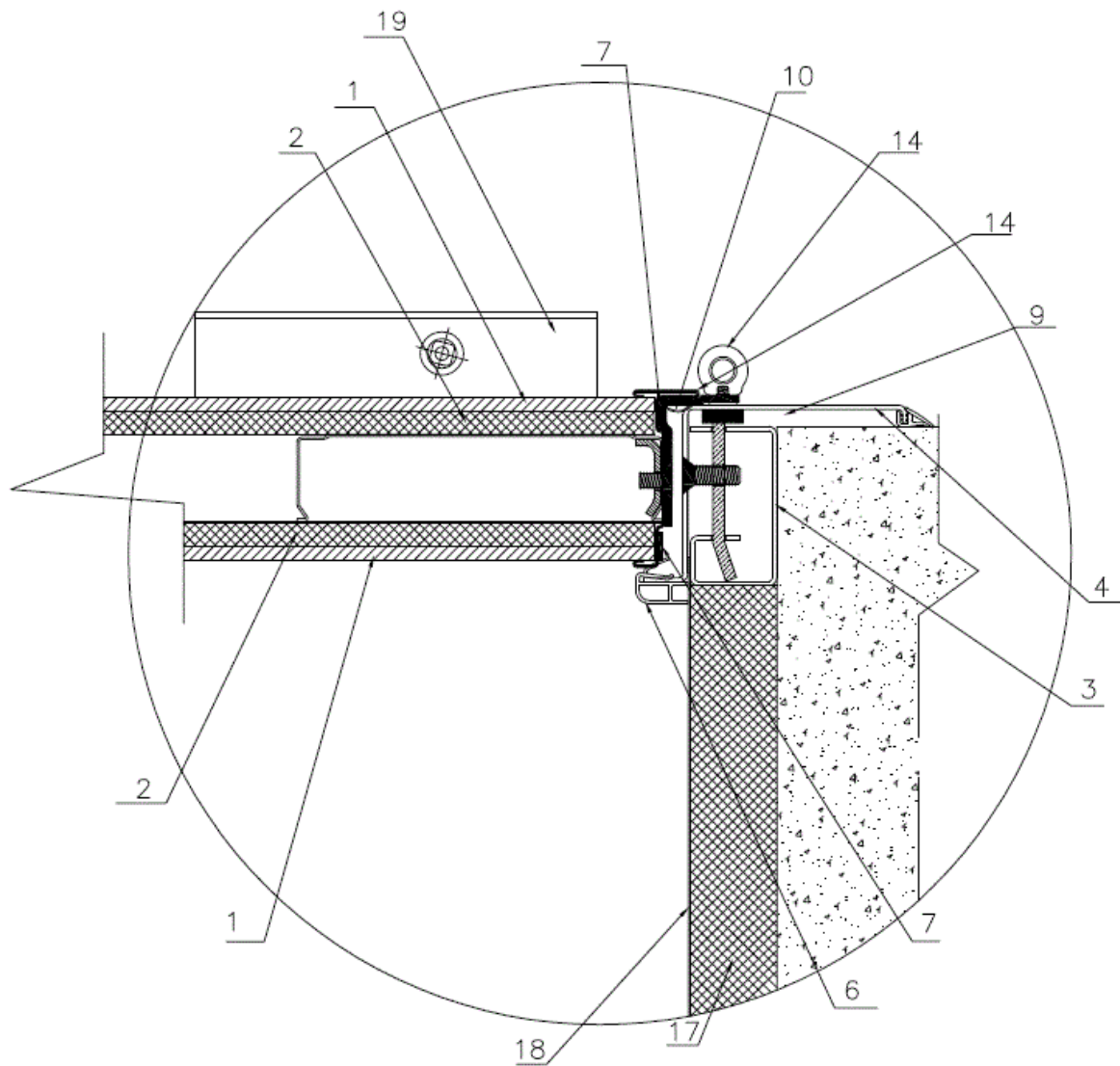

Fig. 6 detail scharnierzijde

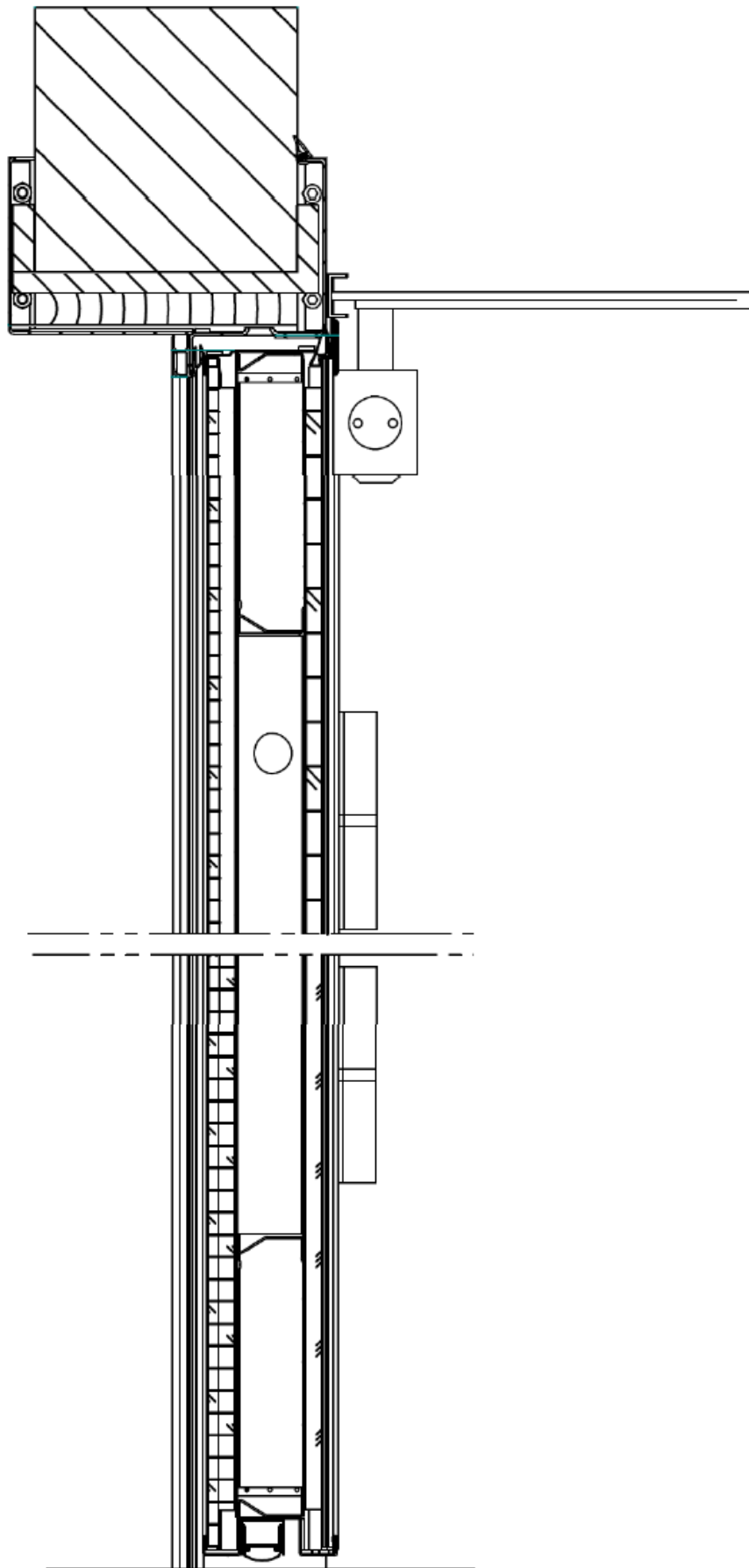
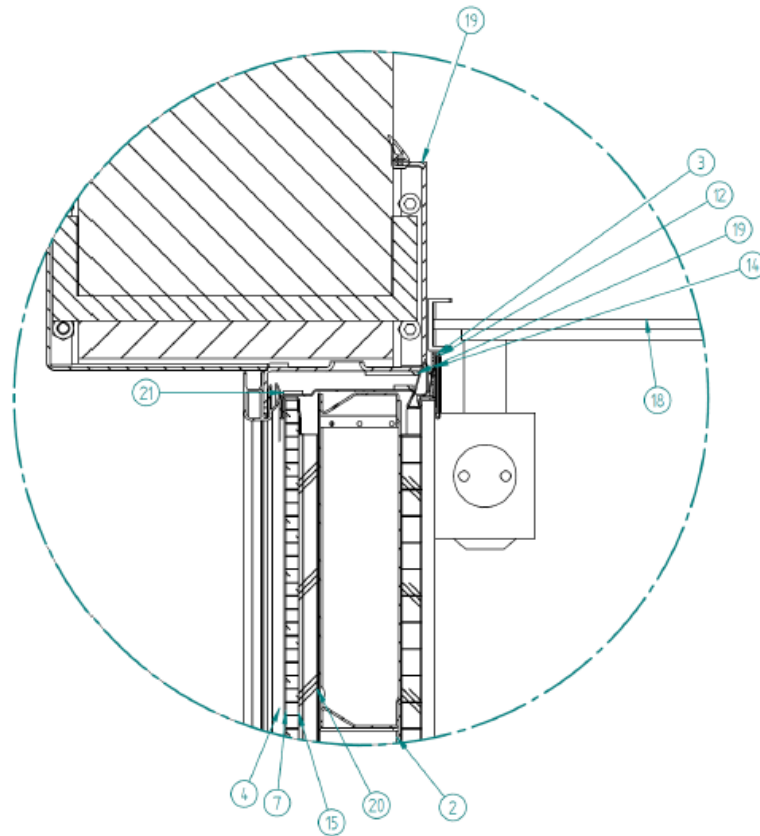
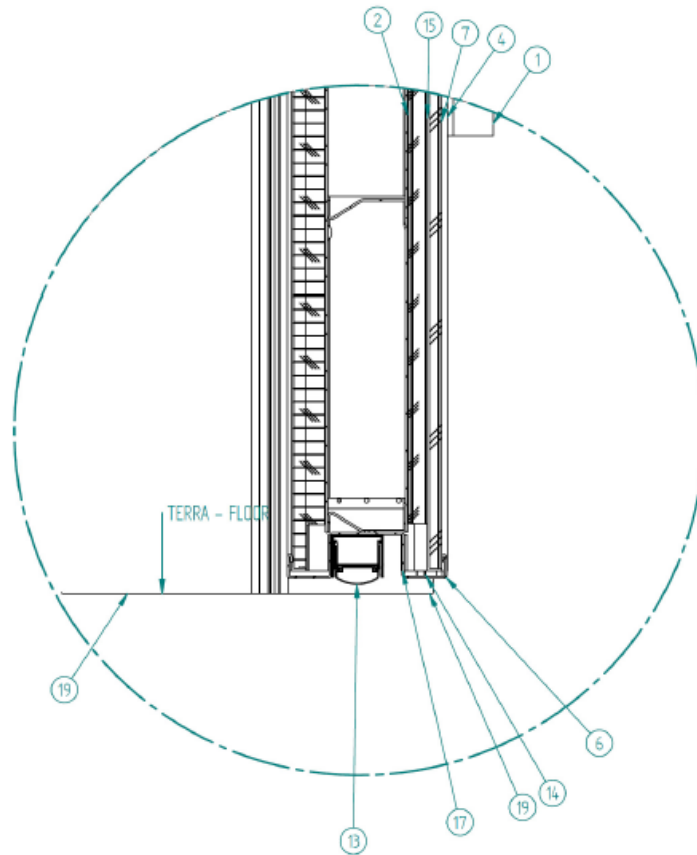

Fig. 7 verticale snede



**Fig. 8 detail bovenzijde**



**Fig. 9 detail onderzijde**

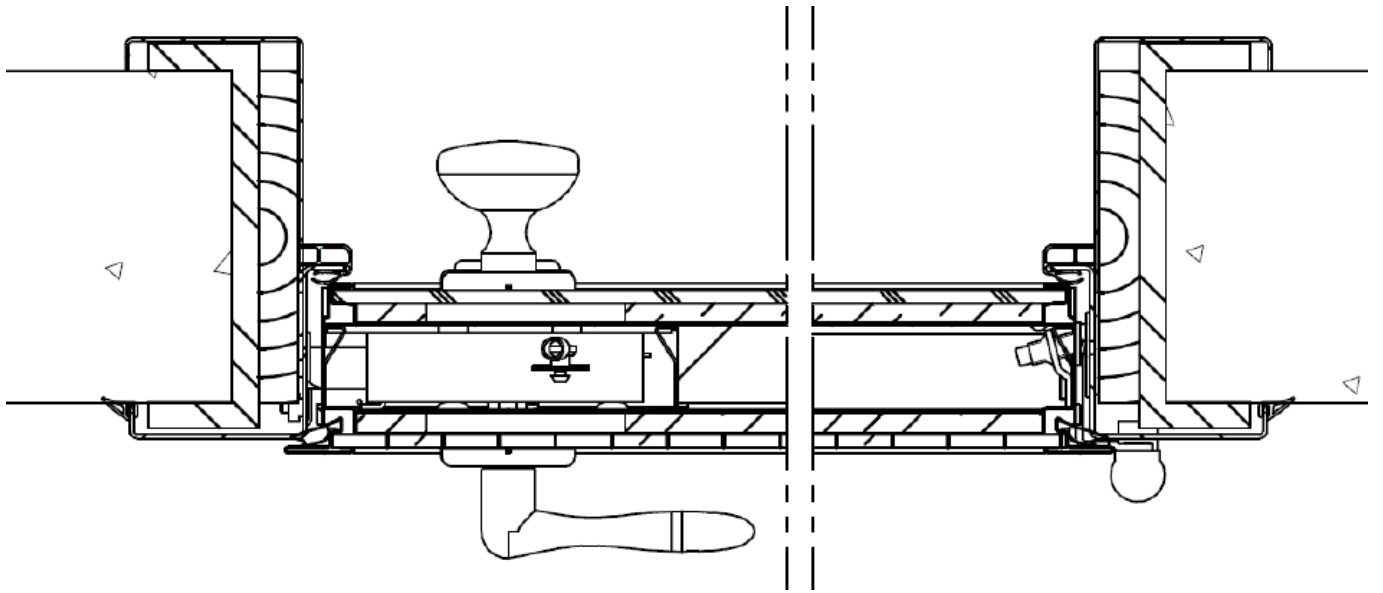

Fig. 10 horizontale snede

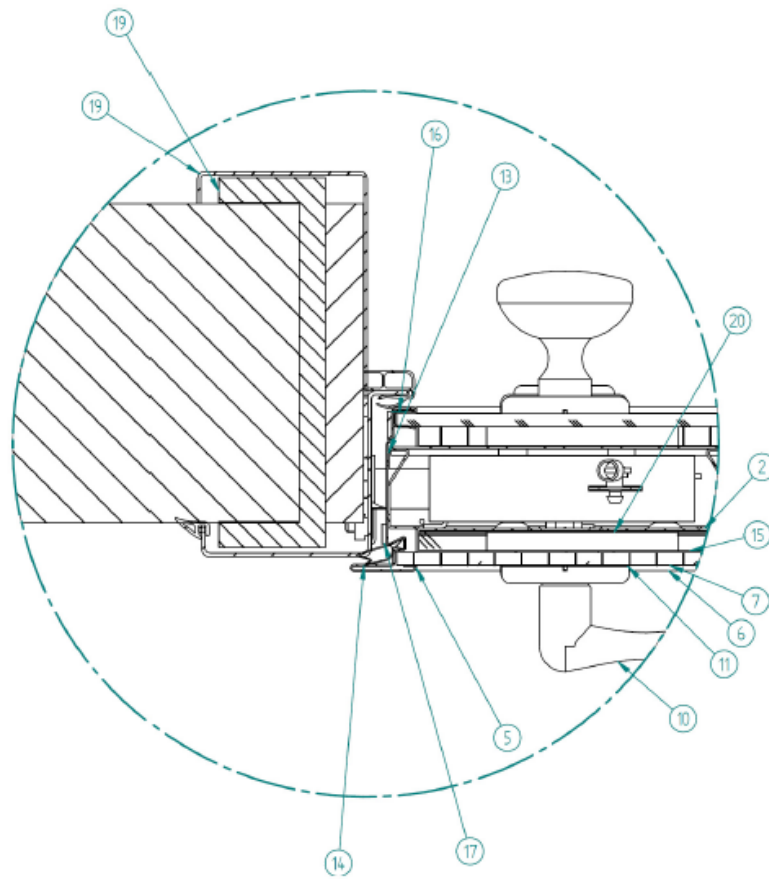

Fig. 11 detail slotzijde

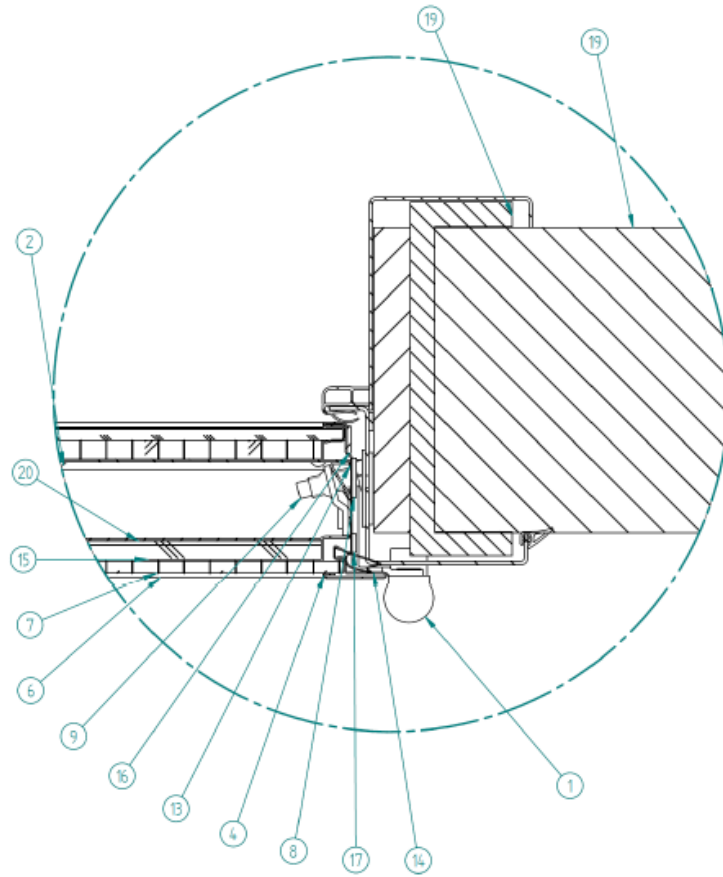

Fig. 12 detail scharnierzijde

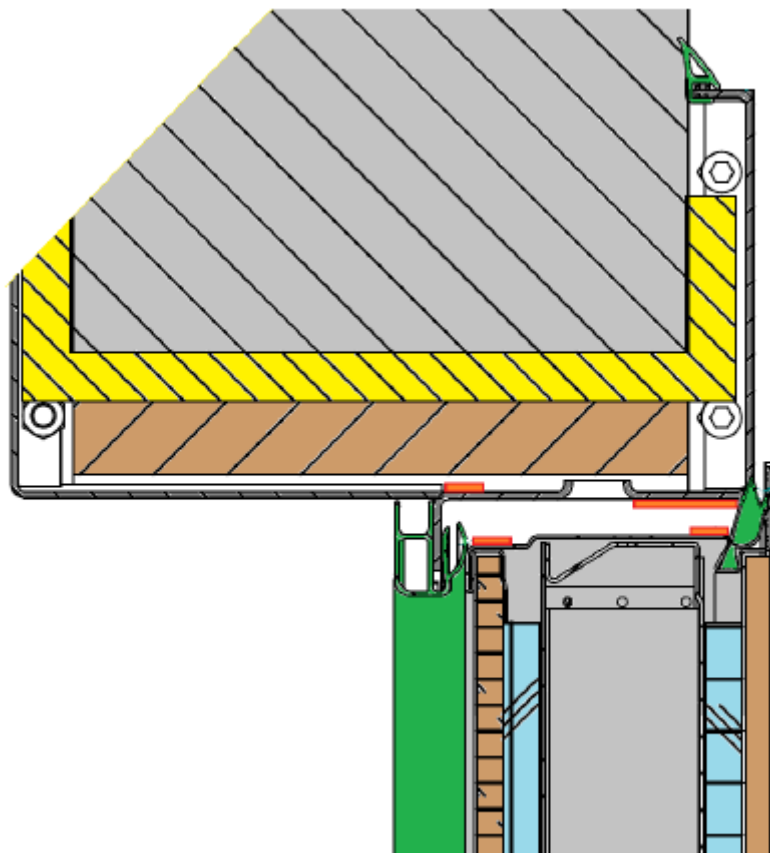

Fig. 13 detail schuimvormers t.p.v. de bovenregel

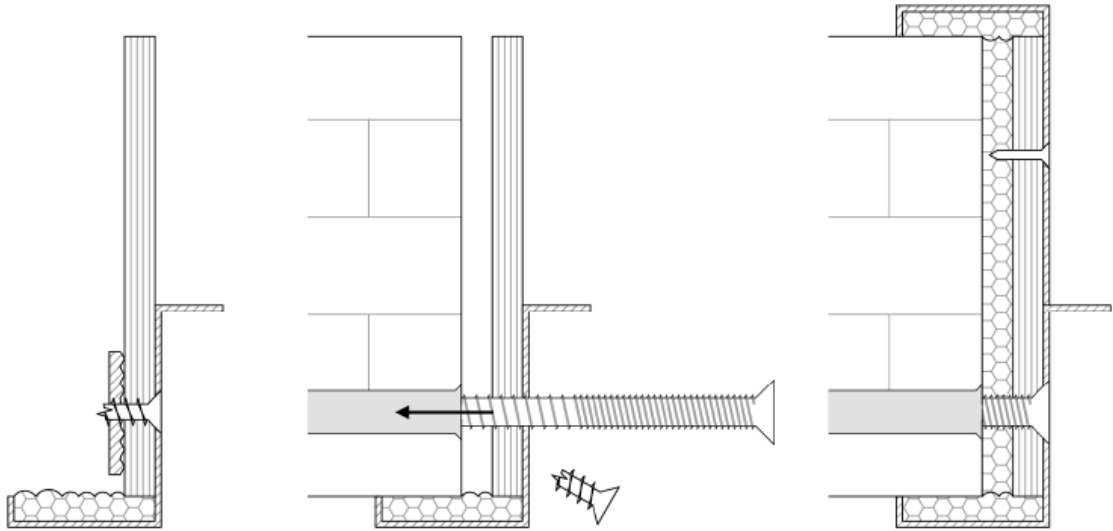

Fig. 14 bevestiging van de omlijsting

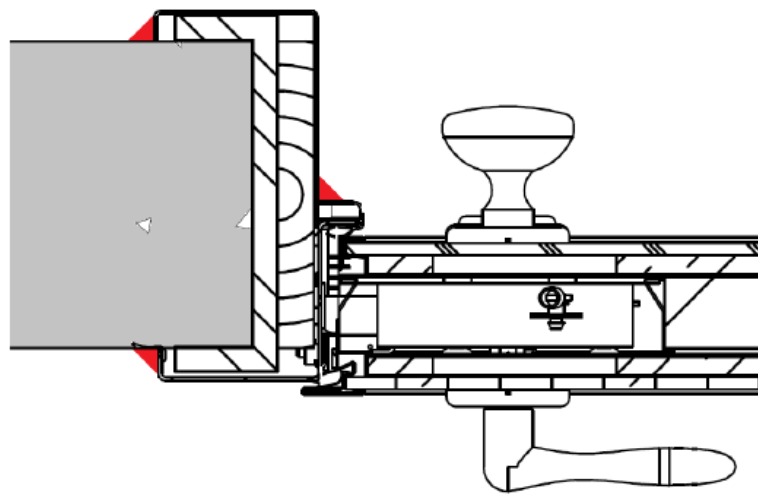

Fig. 15 positie silicone

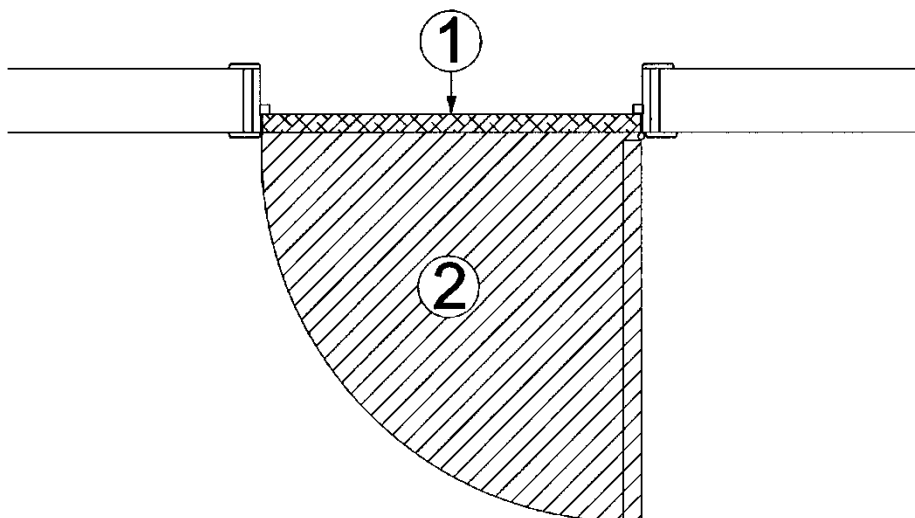

Fig. 16 vlakheid van de vloer

## 9 Voorwaarden

- A. De Technische Goedkeuring heeft uitsluitend betrekking op het product vermeld op de voorpagina van deze Technische Goedkeuring
- B. Enkel de Goedkeuringshouder en desgevallend de Verdelers kunnen aanspraak maken op de Technische Goedkeuring.
- C. De Goedkeuringshouder en desgevallend de Verdelers mogen geen gebruik maken van de naam en het logo van de BUTgb, het ATG-merk, de Technische Goedkeuring of het goedkeuringsnummer, voor productbeoordelingen die niet in overeenstemming zijn met de Technische Goedkeuring of voor een product, kit of systeem alsook de eigenschappen of kenmerken ervan, die niet het voorwerp uitmaken van de Technische Goedkeuring.
- D. Informatie die door de Goedkeuringshouder, de Verdelers of een erkende aannemer, of hun vertegenwoordigers, op welke wijze dan ook, ter beschikking wordt gesteld van (potentiële) gebruikers (bv. bouwheren, aannemers, architecten, voorschrijvers, ontwerpers, ... ) van het product, die het voorwerp zijn van de Technische Goedkeuring, mag niet onvolledig of in strijd zijn met de inhoud van de Technische Goedkeuring, noch met informatie waarnaar in de Technische Goedkeuring wordt verwezen.
- E. De Goedkeuringshouder is steeds verplicht tijdig eventuele aanpassingen aan de grondstoffen en producten, de verwerkingsrichtlijnen, het productie- en verwerkingsproces en/of de uitrusting, voorafgaandelijk aan de BUTgb, de Goedkeurings- en de Certificatieoperator bekend te maken. Afhankelijk van de meegedeelde informatie kunnen de BUTgb, de Goedkeurings- en de Certificatieoperator oordelen dat de Technische Goedkeuring al dan niet moet worden aangepast.
- F. De Technische Goedkeuring kwam tot stand op basis van de beschikbare technische en wetenschappelijke kennis en informatie, aangevuld door informatie ter beschikking gesteld door de aanvrager en vervolledigd door een goedkeuringsonderzoek dat rekening houdt met het specifieke karakter van het product. Niettemin blijven de gebruikers verantwoordelijk voor de selectie van het product, zoals beschreven in de Technische Goedkeuring, voor de specifieke door de gebruiker beoogde toepassing.
- G. Verwijzingen naar de Technische Goedkeuring dienen te gebeuren aan de hand van de ATG-aanwijzer (ATG 3044) en de geldigheidstermijn.
- H. De BUTgb, de Goedkeuringsoperator en de Certificatieoperator kunnen niet aansprakelijk worden gesteld voor enige schade of nadelig gevolg veroorzaakt aan derden (o.m. de gebruiker) ingevolge het niet nakomen door de Goedkeuringshouder of de Verdelers van de bepalingen van dit artikel 9.

Deze Technische Goedkeuring is gepubliceerd door de BUTgb, onder verantwoordelijkheid van de Goedkeuringsoperator, BCCA, en op basis van het gunstig advies van de Gespecialiseerde Groep "BRANDWERENDE BOUWELEMENTEN – DEUREN", verleend op 13 juni 2013.

Daarnaast bevestigde de Certificatieoperator, ANPI, dat de productie aan de certificatievoorwaarden voldoet en dat met de Goedkeuringshouder een certificatieovereenkomst ondertekend werd.

Datum van deze uitgave: 20 april 2021.

Deze ATG vervangt ATG 3044, geldig vanaf 25/04/2016 tot 24/04/2021. De wijzigingen t.o.v. voorgaande versies zijn slechts redactioneel.

Voor de BUTgb, als geldigverklaring van het goedkeuringsproces

Voor de Goedkeurings- en Certificatieoperator



Eric Winnepeninckx,  
Secretaris generaal



Benny De Blaere,  
Directeur



Alain Verhoyen,  
General-Manager



Bart Sette,  
Voorzitter

De Technische Goedkeuring blijft geldig, gesteld dat het product, de vervaardiging ervan en alle daarmee verband houdende relevante processen:

- onderhouden worden, zodat minstens de onderzoeksresultaten bereikt worden zoals bepaald in deze Technische Goedkeuring;
- doorlopend aan de controle door de Certificatieoperator onderworpen worden en deze bevestigt dat de certificatie geldig blijft.

Wanneer niet langer wordt voldaan aan deze voorwaarden, zal de Technische Goedkeuring worden opgeschort of ingetrokken en de Technische Goedkeuring van de BUTgb website worden verwijderd. Technische Goedkeuringen worden regelmatig geactualiseerd. Het wordt aanbevolen steeds gebruik te maken van de versie die op de BUTgb website ([www.butgb.be](http://www.butgb.be)) gepubliceerd werd.

De meest recente versie van de Technische Goedkeuring kan geconsulteerd worden d.m.v. de hiernaast afgebeelde QR-code.



De BUTgb vzw werd aangemeld door de FOD Economie in het kader van Verordening (EU) n°305/2011. De door de BUTgb vzw aangeduide certificatieoperatoren werken volgens een door BELAC ([www.belac.be](http://www.belac.be)) accrediteerbaar systeem.

De BUTgb vzw is een goedkeuringsinstituut dat lid is van:



European Organisation for Technical Assessment

[www.eota.eu](http://www.eota.eu)



Europese Unie voor de technische goedkeuring in de bouw

[www.ueatc.eu](http://www.ueatc.eu)



World Federation of Technical Assessment Organisations

[www.wftao.com](http://www.wftao.com)