

**BUtgb** vzw - **UBAtc** asbl



UITRUSTING - LEIDINGEN SANITAIR OF VERWARMING

SYSTEEM VAN KUNSTSTOF DRUKLEIDINGEN MET PERS- OF KLIKKOPPELINGEN VOOR DE VERDELING  
VAN SANITAIR KOUD EN WARM WATER, KOEL- EN VERWARMINGSWATER VOOR  
RADIATORAANSLUITINGEN EN VLOERVERWARMING

## UPONOR UNI PIPE PLUS

Geldig van 17/05/2024 tot 16/05/2029

**Goedkeuringshouder:**

Uponor GmbH  
Industriestrasse 56  
97437 Hassfurt  
Duitsland

**Verdeler:**

Nathan Systems  
Lozenberg 4  
1932 Zaventem  
Tel.: +32 (0)2 721 15 70  
Fax.: +32 (0)2 725 35 53  
Website: [www.nathan.be](http://www.nathan.be)  
E-mail: [info@nathan.be](mailto:info@nathan.be)



Een technische goedkeuring betreft een gunstige beoordeling door een door de BUtgb aangeduide competente, onafhankelijke en onpartijdige goedkeuringsoperator van een bouwproduct voor een welbepaalde toepassing.

De technische goedkeuring legt de resultaten van het goedkeuringsonderzoek vast. Dit onderzoek bestaat uit:

- de identificatie van de relevante eigenschappen van het product in functie van de beoogde toepassing en de plaatsings- of verwerkingswijze ervan,
- het ontwerp van het product,
- de betrouwbaarheid van de productie.

De technische goedkeuring heeft een hoog betrouwbaarheidsniveau door de statistische interpretatie van de controleresultaten, de periodieke opvolging, de aanpassing aan de stand van zaken en techniek en de kwaliteitsbewaking van de goedkeuringshouder.

Het behouden van de technische goedkeuring vereist dat de goedkeuringshouder te allen tijde kan bewijzen dat hij het nodige doet opdat de gebruiksgeschiktheid van het product aangetoond blijft. De opvolging van de overeenstemming van het product met de technische goedkeuring is daarbij essentieel. Deze opvolging wordt door de BUtgb toevertrouwd aan een competente, onafhankelijke en onpartijdige certificatieoperator.

De technische goedkeuring, evenals de certificatie van de overeenstemming van het product met de technische goedkeuring, staan los van individueel uitgevoerde werken. De aannemer en/of architect blijven onverminderd verantwoordelijk voor de overeenstemming van de uitgevoerde werken met de bepalingen van het bestek.

De technische goedkeuring behandelt, met uitzondering van specifiek opgenomen bepalingen, niet de veiligheid op de bouwplaats, gezondheidsaspecten en duurzaam gebruik van grondstoffen. Bijgevolg is de BUtgb niet verantwoordelijk voor enige schade die zou worden veroorzaakt door het niet naleven door de Goedkeuringshouder of de aannemer(s) en/of de architect van de bepalingen m.b.t. veiligheid op de bouwplaats, gezondheidsaspecten en duurzaam gebruik van grondstoffen.

## Goedkeuringsoperatoren



### Buildwise

Kleine Kloosterstraat 23 1932 Sint-Stevens-Woluwe  
info@buildwise.be - www.buildwise.be



### SECO Belgium

Hoofdzetel: Kantersteen 47 1000 Brussel  
Kantoren: Hermeslaan 9 1831 Diegem  
mail@seco.be - www.groupseco.be

## Certificatieoperator\*



### BCCA

Hoofdzetel: Kantersteen 47 1000 Brussel  
Kantoren: Hermeslaan 9 1831 Diegem  
mail@bccca.be - www.bccca.be

\* De door de BUtgb vzw aangeduide certificatieoperator werkt volgens een door BELAC ([www.belac.be](http://www.belac.be)) accrediteerbaar systeem.



## VOORWOORD

Dit document betreft een aanpassing van de goedkeuringstekst ATG 3052, geldig van 11/04/2023 tot 10/04/2028. De wijzigingen t.o.v. voorgaande versie worden hieronder opgesomd:

Aanpassingen t.o.v. de voorgaande versie
– Toevoeging van buismaat 14 x 2 in combinatie met S-Press perskoppelingen.

Technische goedkeuringen worden regelmatig geactualiseerd. Het wordt aanbevolen steeds gebruik te maken van de versie die op de BUtgb-website ([www.butgb-ubatc.be](http://www.butgb-ubatc.be)) gepubliceerd werd.

De meest recente versie van de technische goedkeuring kan geraadpleegd worden door de QR-code op de voorpagina te scannen.

 De intellectuele eigendomsrechten betreffende de technische goedkeuring, waaronder de auteursrechten, behoren exclusief toe aan de BUtgb.



## NORMEN EN ANDERE REFERENTIES

AGCR-RGAC	2022-06-30	BUTgb Algemeen Goedkeurings- en Certificatiereglement
TV 207	1998	Kunststofbuissystemen voor de distributie van warm en koud water onder druk in gebouwen.
TV 273	2020	Installatie van vloerverwarmingssystemen met warm water
TV 189	1993	Dekvloeren. Deel 1 : Materialen - Prestaties - Keuring
TV 193	1994	Dekvloeren. 2de deel: Uitvoering
TV 179	1990	Harde vloerbedekkingen op verwarmde vloer
NBN EN 806		Eisen voor drinkwaterinstallaties in gebouwen
NBN EN 12164	2016	Koper en koperlegeringen - Staf voor vrij verspanende doeleinden
NBN EN 12168	2016	Koper en koperlegeringen - Holle staaf voor vrij verspanende doeleinden
NBN D 30-00X		Centrale verwarming, ventilatie en luchtbehandeling

# 1 Voorwerp

De technische goedkeuring van een leidingsysteem met kunststof drukleidingen geeft de technische beschrijving van een leidingsysteem dat bestaat uit de in paragraaf 3 vermelde componenten en waarvan de met dit systeem geconstrueerde leidingnetten worden geacht te kunnen voldoen aan de prestatieniveaus vermeldt in paragraaf 5, voor de opgegeven types en afmetingen, voor zover ze overeenkomstig de voorschriften van paragraaf 4 worden geconcipieerd, geplaatst, gecontroleerd, in dienst gesteld en afgewerkt.

De vermelde prestatieniveaus worden bepaald conform de criteria opgenomen in de Technische Voorlichtingsnota 207 van Buildwise: "Kunststofbuissystemen voor de distributie van warm en koud water onder druk in gebouwen", de Technische Voorlichtingsnota 273 van Buildwise: "Installatie van vloerverwarmingssystemen met warm water" en de BUIgb goedkeuringsrichtlijn "Drukleidingsystemen van kunststof", op basis van een aantal representatieve proeven.

Voor leidingnetten met bijkomende prestatie-eisen of voor leidingnetten met andere toepassingen, dienen bijkomende proeven te worden uitgevoerd volgens de criteria vermeld in bovenstaande referentiedocumenten.

## 2 Systeem

Het leidingsysteem met kunststof drukleidingen Uponor Uni Pipe PLUS zoals hier beschreven wordt geacht geschikt te zijn:

- voor het realiseren van het distributienet van koud en warm sanitair water binnen het gebouw

De technische goedkeuring van dergelijke systemen is een technische beschrijving van het hierna beschreven systeem, dit wil zeggen de buizen, de verbindingstukken, de verbinding- en plaatsingstechnieken, gebruikt om binnen een gebouw de verdeling van sanitair koud en warm water te verzorgen, conform de normenreeks NBN EN 806: "Eisen voor drinkwaterinstallaties in gebouwen", de Technische voorlichting TV 207: "Kunststofbuissystemen voor de distributie van warm en koud water onder druk in gebouwen" en conform de basistekst voor bijzondere bestekken van de Regie Der Gebouwen: "Typedocument 904".

- voor het realiseren van het distributienet van koel- en verwarmingswater voor radiatoraansluitingen binnen het gebouw

De technische goedkeuring van dergelijke systemen is een technische beschrijving van het hierna beschreven systeem, dit wil zeggen de buizen, de verbindingstukken, de verbinding- en plaatsingstechnieken, gebruikt om binnen een gebouw de verdeling van koel- en verwarmingswater voor radiatoraansluitingen, conform de Technische voorlichting TV 207: "Kunststofbuissystemen voor de distributie van warm en koud water onder druk in gebouwen" en het technische luik van typelastenboek 105 van de Regie der Gebouwen: "Centrale verwarming, verluchting en klimaatregeling".

- voor het realiseren van het distributienet van koel- en verwarmingswater voor vloerverwarming of -koeling binnen het gebouw

De technische goedkeuring van dergelijke systemen is een technische beschrijving van het hierna beschreven systeem, dit wil zeggen: de buizen, de verbindingstukken, de verbinding- en plaatsingstechnieken, gebruikt om binnen een gebouw de verdeling te verwezenlijken van het verwarmingswater, de radiatoraansluitingen en voor vloerverwarming, conform de Technische voorlichting TV 207: "Kunststofbuissystemen voor de distributie van warm en koud water onder druk in gebouwen", TV 189: "Dekvloeren", TV 193: "Dekvloeren – deel 2 Uitvoering" en TV 273: "Installatie van vloerverwarmingssystemen met warm water".

## 3 Onderdelen

### 3.1 Overzicht

Het leidingsysteem met kunststof drukleidingen Uponor Uni Pipe PLUS voor de hier aangehaalde toepassingsdomeinen bestaat uit:

- PE-RT type II/Al/PE-RT type II meerlagenbuizen met buitendiameters 14 mm, 16 mm, 20 mm, 25 mm en 32 mm;
- perskoppelingen
  - vertinde messing perskoppelingen met aluminium pershulzen genaamd "S-Press" en gelijkaardige toebehoren, voor de diameter 14 mm;
  - vertinde messing perskoppelingen met roestvast stalen pershulzen genaamd "S-Press PLUS Metal"

en gelijkaardige toebehoren, voor de diameters 16 mm, 20 mm, 25 mm en 32 mm;

- kunststof perskoppelingen met roestvast stalen persschulzen genaamd "S-Press PPSU" in zwarte of grijze kleur en gelijkaardige draadloze toebehoren, voor de diameters 16 mm, 20 mm, 25 mm, 32 mm.
- kunststof perskoppelingen met roestvast stalen persschulzen genaamd "S-Press PLUS PPSU" in zwarte of grijze kleur en gelijkaardige draadloze toebehoren, voor de diameters 16 mm, 20 mm, 25 mm en 32 mm.

– gereedschap

## 3.2 Meerlagenbuizen

### 3.2.1 Algemeenheden

Deze composiet kunststofleiding bestaat uit een dunwandige aluminium buis, een binnen- en een buitenbuis uit polyethyleen met verhoogde temperatuurbestendigheid (PE-RT type II). De dunwandige aluminium buis wordt vervaardigd:

- naadloos uit legering EN-AW 3103 (buis geleverd als stangen),
- gelast met een langse overlapping uit legering EN-AW 3003 (buis geleverd op rol), of
- naadloos uit legering EN-AW 1370 (buis geleverd op rol).

De verbinding van de binnenbuis met de dunwandige aluminium buis evenals de verbinding van de dunwandige aluminium buis met de buitenbuis wordt verwezenlijkt met behulp van lineair lagedichtheidpolyethyleen (LLDPE) kleefstoffen.

De buitenbuis, in de massa wit gekleurd, weerstaat aan UV-straling. De binnenbuis is niet UV bestendig. De verlijming van de binnenbuis is blauw gekleurd, wat de binnenbuis blauw laat lijken. De buisuiteinden dienen beschermd te worden met de door de producent geleverde gele kapjes.

De buizen op rol kunnen op vraag geleverd worden met een mantelbuis uit PE-HD (bijgeleverd of geassembleerd buis-in-buis) in de kleur rood, blauw of zwart of met een isolatiemantel uit PE-schuim met weefselversterkte buitenlaag uit PE-HD in de kleur rood of blauw. Deze ommantelingen maken geen deel uit van de goedkeuring en worden slechts ter informatie aangehaald.

### 3.2.2 Maatvoering

Het systeem omvat volgende buisafmetingen, uitgedrukt in "buitendiameter [mm] x wanddikte [mm]"; de opgegeven gewichten betreffen de buis (zonder water):

Tabel 1 – Opsomming benamingen met voornaamste afmetingen en gewichten

Benaming	Buitendiameter	Wanddikte	Dikte aluminium	Binnendiameter	Gewicht
	[mm]	[mm]	[mm]	[mm]	[g/m]
<b>Op rol (naadloos aluminium)</b>					
<b>16 x 2</b>	16 -0/+0,30	2 -0,10/+0,30	0,36 -0,05/+0,05	12	117
<b>20 x 2,25</b>	20 -0/+0,30	2,25 -0,15/+0,25	0,45 -0,05/+0,05	15,5	168
<b>25 x 2,5</b>	25 -0/+0,30	2,5 -0,20/+0,30	0,56 -0,06/+0,06	20	244
<b>32 x 3</b>	32 -0/+0,40	3 -0,20/+0,40	0,68 -0,07/+0,07	26	379
<b>Op rol (gelaste langse overlapping van het aluminium)</b>					
<b>14 x 2</b>	14 -0/+0,20	2 -0,05/+0,35	0,20	10	91
<b>16 x 2</b>	16 -0,10/+0,20	2 -0,05/+0,35	0,20	12	105
<b>20 x 2,25</b>	20 -0,10/+0,20	2,25 -0,05/+0,35	0,24	15,5	148
<b>25 x 2,5</b>	25 -0,10/+0,20	2,5 -0,35/+0,35	0,30	20	211
<b>32 x 3</b>	32 -0/+0,30	3 -0,15/+0,30	0,35	26	323
<b>Stangen (naadloos aluminium)</b>					
<b>16 x 2</b>	16 -0/+0,30	2 -0,10/+0,30	0,45 -0,05/+0,05	12	124
<b>20 x 2,25</b>	20 -0/+0,30	2,25 -0,15/+0,25	0,56 -0,06/+0,06	15,5	181
<b>25 x 2,5</b>	25 -0/+0,30	2,5 -0,20/+0,30	0,68 -0,07/+0,07	20	264
<b>32 x 3</b>	32 -0/+0,40	3 -0,20/+0,40	0,89 -0,09/+0,09	26	413

### 3.2.3 Markering

De volgende markering (zwarte tekst op de witte buis) wordt om de meter herhaald en bestaat als volgt (bij voorbeeld):

<b>Merk:</b>	uponor
<b>Systeembenaming:</b>	uni pipe/PLUS
<b>Maatvoering:</b>	SAC 16x2 mm (Alu 0,3)
<b>Buisopbouw:</b>	PE-RT Typ II/AL/PE-RT Typ II
<b>Normreferentie:</b>	EN ISO 21003 Class 1-5/10 bar
<b>Goedkeuringen:</b>	[overige kwaliteitsmerken] ATG 3052 [overige kwaliteitsmerken]
<b>Fabricage code (artikelnummer, machine n°, meteraanduiding, datum, uur):</b>	267620 20 14-08-20 01201/21084
<b>Land van herkomst:</b>	Made in Germany
<b>Lopende meter aanduiding:</b>	

### 3.2.4 Verpakking

De buizen onder vorm van stangen worden verpakt in kunststofbuizen. Rollen worden geleverd in kartonnen dozen. De leveringswijze (aantal stangen van 5 m per verpakking of de lengte van de rol) is vermeld in Tabel 2.

Tabel 2 – Leveringswijze naakte buis

	Aantal stangen per verpakking	Rollengte
14 x 2	–	100 / 200
16 x 2	10	100 / 120 / 200 / 500
20 x 2,25	8	100 / 500
25 x 2,5	10	50
32 x 3	6	50

De volgende markering wordt op de verpakking aangebracht (bij voorbeeld):

<b>Buistype:</b>	16 x 2
<b>Lengte rol:</b>	200 m
<b>Buisopbouw:</b>	PE-RT / Al / PE-RT
<b>Artikelnummer:</b>	
<b>Barcode</b>	

## 3.3 Perskoppelingen

### 3.3.1 Vertinde messing perskoppelingen met aluminium pershulzen “S-Press”

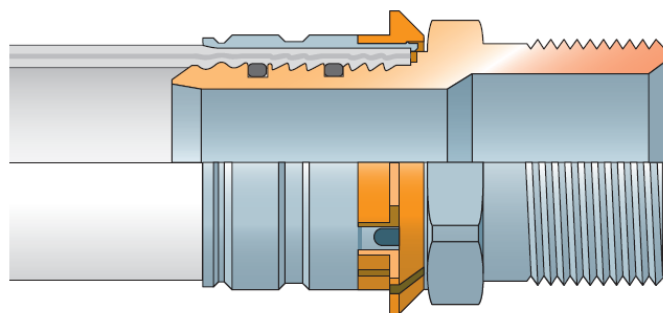

Deze metalen perskoppelingen worden “S-Press” genoemd.

De perskoppelingen voor 14 mm en de voor dit gamma bestaande toebehoren worden uit vertinde messing vervaardigd en thermisch nabehandeld volgens NBN EN 12164 en NBN EN 12168 (CuZn40Pb2, CW 617N). De twee dichtingsringen zijn vervaardigd uit EPDM.

De aluminium pershuls is geprofileerd ter positionering van de persklauwen. Op de huls is een gekleurde aanslagring aangebracht die na het persen spontaan afbreekt; elke fittingmaat heeft haar eigen kleurcode, volgens onderstaande tabel:

Tabel 3 – kleurcode van de S-Press-fitting

Nominale maat [mm]	Kleurcode
14	Zwart

De aluminium huls is uitgerust met kijkgaatjes die de controle van de correcte insteekdiepte mogelijk maken.

De verschillende koppelstukken worden in de Uponor Uni Pipe PLUS prijslijst vermeld. Volgende koppelstukken zijn beschikbaar:

- Rechte of haakse vaste overgang naar draadkoppeling (duimse binnen- of buitendraad)
- Rechte tweedelige overgang naar draadkoppeling (duimse binnendraad)
- Rechte overgang naar draadkoppeling (buitendraad voor klemkoppeling)
- Rechte perskoppeling met of zonder verloop
- Persknie 45° en 90°
- T-stuk met of zonder verloop
- T-stuk met draadkoppeling (duimse binnen- of buitendraad)
- Enkele en dubbele muurplaat, lang of kort, met of zonder flens
- Enkele muurplaat met wanddoorgang (recht of haaks)
- Perskruiskoppeling voor radiatoraansluiting
- Plintkoppeling voor radiatoraansluiting

De perskoppelingen met metalen lijf dragen de volgende markering (uitgespaard uit het lijf): bij voorbeeld symmetrisch T-stuk: "U03" langs één zijde van de verbinding met U voor Uponor.

Ze worden geleverd in kartonnen verpakkingen met aanduiding van type, artikelnummer en aantal.

### 3.3.2 Vertinde messing perskoppelingen met roestvast stalen pershulzen "S-Press PLUS Metal"



Deze metalen perskoppelingen worden "S-Press PLUS Metal" genoemd.

De perskoppelingen voor 16 mm, 20 mm, 25 mm en 32 mm en de voor dit gamma bestaande toebehoren worden uit ontzinkingsbestendige vertinde messing vervaardigd en thermisch nabehandeld volgens NBN EN 12164 en NBN EN 12168 (CuZn35Pb1,5AlAs, CW625N of CuZn36Pb-C, CC770S). De twee dichtingsringen zijn vervaardigd uit EPDM.

De roestvaststalen (kwaliteit 1.4301 - X5CrNi18-10) pershuls is niet geprofileerd. De pershuls wordt op het lijf van het koppelstuk gehouden door een ring uit POM (polyoxymethyleen); het vrije uiteinde is voorzien van een opstaande rand. Op de huls is een bedrukte folie aangebracht die na het persen spontaan afbreekt; elke fitting-maat heeft haar eigen kleurcode, volgens onderstaande tabel:

Tabel 4 – kleurcode van de S-Press PLUS-fitting

Nominale maat [mm]	Kleurcode
16	Bruin
20	Oranje
25	Rood
32	Groen

De roestvast pershuls is uitgerust met kijkgaatjes die de controle van de correcte insteekdiepte mogelijk maken.

De verschillende koppelstukken worden in de Uponor Uni Pipe PLUS prijslijst vermeld. Volgende koppelstukken zijn beschikbaar:

- Rechte of haakse vaste overgang naar draadkoppeling (duimse binnen- of buitendraad)

- Rechte tweedelige overgang naar draadkoppeling (duimse binnendraad)
- Rechte overgang naar draadkoppeling (buitendraad voor klemkoppeling)
- Rechte perskoppeling met of zonder verloop
- Persknie 90°
- T-stuk met of zonder verloop
- T-stuk met draadkoppeling (duimse binnen- of buitendraad)
- Enkele en dubbele muurplaat, lang of kort, met of zonder flens
- Enkele muurplaat met wanddoorgang (recht of haaks)
- Perskruiskoppeling voor radiatoraansluiting
- Plintkoppeling voor radiatoraansluiting

De perskoppelingen met metalen lijf dragen de volgende markering (uitgespaard uit het lijf): bij voorbeeld rechte schroefdraadovergang: "U16 1/2 R" langs één zijde van de verbinding met U voor Uponor; de huls in dit voorbeeld draagt de markering "U16 + A".

Ze worden geleverd in kartonnen verpakkingen met aanduiding van type, artikelnummer en aantal.

### 3.3.3 Kunststof perskoppelingen met roestvast stalen pershulzen "S-Press PLUS PPSU"



Deze metalen perskoppelingen worden "S-Press PLUS PPSU" genoemd.

De perskoppelingen voor 16 mm, 20 mm, 25 mm en 32 mm en de voor dit gamma bestaande toebehoren worden uit PPSU (polyfenylsulfon) in zwarte of grijze kleur vervaardigd. De twee dichtingsringen zijn vervaardigd uit EPDM.

De roestvaststalen (kwaliteit 1.4301 - X5CrNi18-10) pershuls is niet geprofileerd. De pershuls wordt op het lijf van het koppelstuk gehouden door een ring uit POM (polyoxymethyleen); het vrije uiteinde is voorzien van een opstaande rand. Op de huls is een bedrukte folie aangebracht die na het persen spontaan afbreekt; elke fitting-maat heeft haar eigen kleurcode, volgens onderstaande tabel:

Tabel 5 – kleurcode van de S-Press PLUS-fitting

Nominale maat	Kleurcode
[mm]	
16	Bruin
20	Oranje
25	Rood
32	Groen

De roestvast pershuls is uitgerust met kijkgaatjes die de controle van de correcte insteekdiepte mogelijk maken.

De verschillende koppelstukken worden in de Uponor Uni Pipe PLUS prijslijst vermeld. Volgende koppelstukken zijn beschikbaar:

- Rechte perskoppeling met of zonder verloop
- Persknie 90°
- T-stuk met of zonder verloop

Het gamma kunststofperskoppelingen met roestvast stalen pershulzen omvat geen draadkoppelingen.

De perskoppelingen met kunststof lijf dragen de volgende markering (in reliëf op de kunststof): bij voorbeeld rechte overgang: "PPSU 16U" langs één zijde van de verbinding en langs de andere zijde een aanduiding onder vorm van een wijzerplaat; de huls in dit voorbeeld draagt de markering "U16 + A".

Ze worden geleverd in kartonnen verpakkingen met aanduiding van type, artikelnummer en aantal.

### 3.4 Toebehoren

Het productgamma Uponor Uni Pipe PLUS wordt aangevuld met onderdelen die enkel betrekking hebben op de bevestiging van de verschillende onderdelen aan de overige delen van de constructie.

- Sanitaire bevestigingen (montagebeugels en montageplaten)
- Sanitaire verdelers
- Blindkappen en blindstoppen voor verdelers
- Montagebeugels voor verdelers

### 3.5 Gereedschap

Om naar behoren verbindingen te realiseren volgens de voorschriften van deze technische goedkeuring is volgend gereedschap nodig:

- **snijtang:** om de meerlagenbuis haaks af te snijden (doormeter 14 tot en met doormeter 25 mm);
- **buizensnijder:** om de meerlagenbuis haaks af te snijden (doormeter 25 mm tot en met doormeter 32 mm);
- **buigveer:** intern of extern te plaatsen veer om bochten met een minimum radius te verwezenlijken;
- **ontbramer-kalibreerder:** De verplicht te gebruiken ontbramer-kalibreerder, per diameter geleverd, heeft de volgende markering: (afgekort merknaam en buisdiameter), bij voorbeeld "U 16".

Op de ontbramer bevinden zich verdere indicaties, met betrekking tot de insteekdiepte en het te respecteren toerenaantal indien men dit werktuig op een elektrisch aangedreven boormachine plaatst.

- **Perstangen en persbekken:** De bij persverbindingen verplicht te gebruiken UNIPIPE perstangen zijn gegeven in onderstaande tabel:

Tabel 6 – verplicht te gebruiken perstangen

Type	Voeding	Werking	Bruikbaar voor:	Opmerking
Handpers-tang	—	—	14 tot 20 mm	volledige persing bij geheel gesloten persbek
UPONOR S-press Mini 32	batterij	elektro-hydraulisch	14 tot 32 mm	terugkeer naar de beginpositie na volledige persing
Uponor S-press Mini <sup>2</sup>	batterij	elektro-hydraulisch	14 tot 32 mm	terugkeer naar de beginpositie na volledige persing
Uponor S-press UP 75 EL	net	elektro-hydraulisch	14 tot 32 mm	terugkeer naar de beginpositie na volledige persing
Uponor S-press UP 75	batterij	elektro-hydraulisch	14 tot 32 mm	terugkeer naar de beginpositie na volledige persing
Uponor S-press UP 110	batterij	elektro-hydraulisch	14 tot 32 mm	terugkeer naar de beginpositie na volledige persing

De verplicht te gebruiken persbekken dragen de volgende markering: afkorting merknaam - buitendiameter in mm van de buis, bij voorbeeld : "U 32"

Het gebruik van ander gereedschap (perstang, persbekken) wordt niet toegelaten in het kader van deze goedkeuring

## 4 Plaatsing

### 4.1 Installatie van het leidingsysteem

Bij de plaatsing van het Uponor Uni Pipe PLUS leidingsysteem met perskoppelingen zijn de montage- en plaatsingsvoorschriften van Uponor in acht te nemen, alsook de aanbevelingen van de Technische Voorlichtingsnota 207 "Kunststofbuissystemen voor de distributie van warm en koud water onder druk in gebouwen" en de normenserie NBN D 30-00X (Centrale verwarming, ventilatie en luchtbehandeling), tenzij anders vermeld in deze goedkeuring. Voor de toepassing als vloerverwarming dienen ook de aanbevelingen van de Technische Voorlichtingsnota's 179, 189 en 193 "Dekvloeren deel I", "Harde vloerbedekkingen op verwarmde vloeren" en "Dekvloeren deel II" in acht te worden genomen.

De uitvoerder dient bijzondere aandacht te besteden aan volgende punten:

- Alle onderdelen van het systeem dienen met zorg in de originele fabrieksverpakking te worden vervoerd en opgeslagen en volgens verbruik uitgepakt.

- Bij het verwijderen van de verpakkingsmaterialen moet zorg worden besteed de onderdelen niet te beschadigen, bij voorbeeld door gebruik te maken van een mes of dergelijke.
- Het ontrollen van de rollen dient te gebeuren in tegengestelde zin van het oprollen, dus vertrekkend van het buiseinde aan de buitenkant van de rol.
- Vooral bij gebruik van rechte buizen dient men deze horizontaal en zorgvuldig op een vlakke ondergrond te bewaren.
- Elk stuk buis met plooiën of builen dient te worden verwijderd en mag niet in de montage gebruikt worden.
- De buizen dienen torsievrij te worden geplaatst.
- De buizen dienen beschermd te worden tegen directe langdurige zoninval, elke vervorming, vervuiling of beschadiging. Tegen interne vervuiling dicht men tijdens de werkzaamheden de buizen met de door producent geleverde kapjes. Vooral voor buizen die later in een vloer worden ingebouwd moet men voorzieningen treffen om deze bij de verdere bouwwerken niet te beschadigen, te vervormen of te verleggen. Hiervoor is het aanbevolen de buizen in een beschermingsmantel te

steken of voorgeïsoleerde buizen te gebruiken en de buizen aan de vloerplaat te bevestigen om de 80 cm, en 30 cm langs weerszijde van een kruising van leidingen.

- Bij het plaatsen van het leidingsysteem dient de omgevingstemperatuur minimum 0 °C te bedragen. Bij vorstgevaar tussen het moment van de uitvoering en de indienststelling van de installatie dient men de leidingen te ledigen.
- Geen chemische middelen, verf of andere producten op de buis of koppelingen aanbrengen.
- Het hele leidingsysteem dient grondig te worden gespoeld voor ingebruikname van de installatie.
- De gerealiseerde verbindingen dienen steeds zichtbaar te blijven tot na de drukproef.

## 4.2 Verbindingen

Verbindingen worden slechts toegestaan in de rechte buisdelen van de installatie; hiervoor moet een vrije buislangte van minstens 5 maal de buitendiameter beschikbaar zijn tot de aanzet van een eventuele buiging.

Voor verbindingen met een persverbinding enerzijds en een schroefverbinding anderzijds, moet eerst de geschroefde verbinding uitgevoerd worden en daarna de overige verbinding.

### 4.2.1 Voorbereiding

- Alvorens perskoppelingen uit te voeren dient men kennis te nemen van de Uponor MLC bedieningshandleiding van de perstang en de hierin opgenomen veiligheidsaanbevelingen van het gebruikte toestel en deze nauwkeurig te volgen. Persverbindingen kunnen uitsluitend uitgevoerd worden met de Uponor MLC persbekken overeenkomstig de buisdiameter.
- de buis op de gewenste lengte haaks afkorten. Hiervoor gebruikt men een snijtang (doormeter 14 mm tot en met doormeter 25 mm) of een buizensnijder (doormeter 25 mm tot en met doormeter 32 mm);
- het buiseinde ontbramen en kalibreren met het Uponor MLC gereedschap tot men een afschuining van ten minste 2 mm bekomt. Deze afschuining is vereist om het galvanisch contact tussen de aluminium binnenlaag

en het metaal van de koppeling te vermijden. Een visuele controle van de afschuining is vereist;

### 4.2.2 Vertinde messing perskoppelingen met aluminium pershulzen

- de buis tot de aanslag in de koppeling invoeren;
- zich vergewissen van de gerealiseerde insteekdiepte door middel van de inspectiegaatjes in de huls;
- de zuivere en onbeschadigde persbekken, voor de juiste te verbinden buisdiameter, volledig openen. Ter verificatie dat de juiste persbek wordt gebruikt, is een identificatie aangebracht met dezelfde kleur als de aanslagring van de pershuls. De persbekken in volledig geopende toestand tot tegen de gekleurde plastic afgeschuinde aanslagring van de perskoppeling in aanslag brengen;
- de persing in één maal uitvoeren; bij de volledige persing is het bekken van de handperstang geheel gesloten, of keert de perstang terug naar de beginpositie of weerklinkt een akoestisch signaal – zie hierover Tabel 6;
- ter verificatie van de persing breekt de gekleurde aanslagring. De verschillende segmenten van de aanslagring laten los van de koppeling wanneer de perstang wordt weggenomen.

### 4.2.3 Kunststof perskoppelingen met roestvast stalen pershulzen

- de buis tot de aanslag in de koppeling invoeren;
- zich vergewissen van de gerealiseerde insteekdiepte door middel van de inspectiegaatjes in de huls;
- de zuivere en onbeschadigde persbekken, voor de juiste te verbinden buisdiameter, volledig openen. De persbekken in volledig geopende toestand tot tegen de kunststof aanslagring van de perskoppeling in aanslag brengen;
- de persing in één maal uitvoeren; bij de volledige persing is het bekken van de handperstang geheel gesloten, of keert de perstang terug naar de beginpositie of weerklinkt een akoestisch signaal – zie hierover Tabel 6;
- ter verificatie van de persing breekt de gekleurde folie rond de pershuls.

### 4.3 Buigen van de buizen

Zowel de op rol geleverde buizen als de op stang geleverde buizen mogen gebogen worden.

De buizen dienen koud gebogen worden. De oorsprong van een buiging moet zich ten minste op 5 x de buitendoormeter van een koppeling bevinden. De volgende buigstralen dienen in acht genomen te worden.

Tabel 7 – Opsomming minimale buigstralen

	Met de hand			Met buigtang
	zonder buigveer	met interne buigveer	met externe buigveer	
	4 tot 5 x $\emptyset$	3 tot 4 x $\emptyset$	3 tot 4 x $\emptyset$	
<b>op rol</b>				
14 x 2	70	56	56	43
16 x 2	64	48	48	32
20 x 2,25	80	60	60	40
25 x 2,5	125	75	75	62,5
32 x 3	160	96	-	80
<b>stangen</b>				
16 x 2	64	48	48	32
20 x 2,25	80	60	60	40
25 x 2,5	125	75	75	62,5
32 x 3	-	-	-	80

“-“: mag niet gebogen worden

### 4.4 Plaatsing van het leidingsysteem

Het legpatroon van het leidingsysteem, het type van de inbouwdozen, aansluit- en aftappunten, en het benodigd aantal collectoren maken deel uit van het ontwerp.

Het systeem is geschikt voor:

- a. voor het realiseren van het distributienet van koud en warm sanitair water binnen het gebouw
  - waarbij elk aftappunt met een individuele leiding gevoed wordt, vertrekkend van een hoofdleiding of van collectoren; of
  - waarbij de aftappunten in serie worden gevoed en waarbij elk aftappunt wordt gerealiseerd door een in de muur aangebrachte inbouwdoos met doorverbinding
- b. voor het realiseren van het distributienet van koel- en verwarmingswater voor radiatoraansluitingen binnen het gebouw
  - waarbij elk verwarmingselement afzonderlijk aangesloten wordt door middel van een aangepast T- stuk, zowel op de toevoer als op de retour leiding; of
- c. voor het realiseren van het distributienet van koel- en verwarmingswater voor vloerverwarming of -koeling binnen het gebouw
  - waarbij elke radiator met een vertrek- en een retourleiding, rechtstreeks, en telkens uit één stuk, met een verdeler en een collector verbonden worden; of
  - waarbij de verwarmingselementen, bij middel van een speciale uitrusting in serie kunnen verbonden worden (één-pijp-systeem).

De volgende werkwijze moet worden toegepast:

- a. bij inbouw
  - het inbouwen van koppelingen is in de mate van het mogelijke te vermijden en moet geval per geval gerechtvaardigd worden en door alle bouwpartners (bouwheer, architect, ontwerpbureel, controlebureel, algemene aannemer en installateur) aanvaard worden. Om dit

inbouwen zo veel mogelijk te beperken moet men bij voorkeur buizen geleverd op rollen gebruiken. De ingebouwde perskoppelingen zijn tegen corrosie van de pershuls en desgevallend het lijf te beschermen, bij voorkeur in gemakkelijk bereikbare en waterdichte inbouwdozen (of bijvoorbeeld, in een met tape afgedichte mantel, ofwel in een met tape afgedichte omhulling uit kunststof cellenmateriaal). De hiervoor aangewende materialen mogen noch de buis noch de koppeling aantasten.

- de sleuven voor de leidingen en openingen voor inbouwdozen en inbouwkasten voor collectoren worden in de wanden uitgeslepen met ruimte bochten en voldoende uitzettingsmogelijkheden gevuld met elastisch vulmateriaal;
  - de inbouwdozen worden op de daartoe bestemde plaatsen gemonteerd;
  - de buis wordt met een vormstuk aan de koppeling vastgemaakt;
  - het vrije uiteinde van de buis wordt naar de verdeler of collector gebracht, op maat ingekort en met een koppeling haaks vastgemaakt aan de verdeler of collector. verdelers en collectoren moeten, indien mogelijk, op een lager niveau dan de aftappunten geplaatst worden. Om de verbinding spanningsvrij te garanderen, dient minstens een vrije lengte van 30 cm te bestaan tussen de collector of verdeler en de afgewerkte vloer. De koppelingen dienen ter hoogte van de verdeler en collector bereikbaar te blijven.
  - leidingen mogen geen uitzettingsvoegen van het gebouw kruisen, zonder dat hiervoor bijzondere schikkingen worden getroffen;
- b. voor de inbouw in de vloer van oppervlakteverwarming en –koeling geldt bijkomend:
- het tracé moet zo vlak mogelijk blijven; overbruggingen van andere leidingen zijn te vermijden.
  - het systeem kan aangewend worden bij vloerverwarming vooral wegens de verwaarloosbare zuurstofdoorlaatbaarheid van de buis; daar tegenover dient men rekening te houden met de stijfheid van de buis en het plaatsen vraagt een grotere inspanning en een strakkere bevestiging
  - de minimale buigdiameters dienen gerespecteerd te worden daar anders kan de buis knikken; geknikte buizen mogen niet toegepast worden
  - ze worden geplaatst op een door de ontwerper voorgeschreven thermische isolatie bedekt met

een polyethyleenfolie. Bijzondere voorzieningen dienen genomen te worden langs de randen van de te verwarmen ruimte, ter hoogte van deurdoorgangen en bij de verdeelkasten

- de buizen worden met een regelmatige tussenafstand van elkaar geplaatst, met telkens een aanvoer- en terugloopleiding naast elkaar
  - de verwarmingsbuizen wordt op verschillende wijzen, zoals voorgesteld in de Uponor Uni Pipe PLUS technische handleiding op een voldoende wijze bevestigd
  - deze tussenafstanden zijn afhankelijk van het benodigde vermogen, de uitvoerbaarheid, de kwaliteit van de dekvloer en de wijze van bevestiging van de verschillende kringen. Het legpatroon wordt door de ontwerper bepaald
  - alle kringen van het vloerverwarmingsstelsel bestaan uit één lengte tussen verdeler en collector waaraan ze verbonden worden; verbindingen en het kruisen van de leidingen worden niet toegelaten
  - maatregelen worden genomen en/of afspraken worden gemaakt tussen de verschillende aannemers ter plaatste om geen beschadigingen, verplaatsingen, vervuilingen of andere veranderingen aan de vloerverwarmingskringen te veroorzaken tot na het begaanbaar worden van de dekvloer
  - het uitrollen en het bevestigen van de vloerverwarmingsleidingen, gezien de stijfheid van de buis kan slechts met twee plaatsers uitgevoerd worden; om dezelfde redenen dient men over trekvraste bevestigingen van de buis op de drager beschikken. Daarom worden, voor vloerverwarming, dergelijke buizen slechts toegepast voor grote oppervlakten waarin het legpatroon weinig bochten per lopende meter heeft.
- c. bij opbouw
- de te gebruiken leidingen worden bij voorkeur onder vorm van rechte buizen geleverd;
  - de uitzettingsmogelijkheden onder invloed van temperatuursvariaties moeten gevrijwaard blijven, door gebruik te maken van bochten, uitzettingslussen, buigarmen, glijdende en vaste ophangingen;
  - ter hoogte van muurdoorgangen dienen de buizen ommanteld te zijn;
  - de doorbuigingen tussen ophangingen, en indien noodzakelijk de te gebruiken verstevigingen moeten in overeenstemming zijn met de

Technische Voorlichtingsnota 207  
 “Kunststofbuissystemen voor de distributie van warm en koud water onder druk in gebouwen”. De ophangbeugels zijn uit metaal of kunststof, in beide gevallen met een kunststof ring ter bescherming van de buis;

- de afstanden tussen ophangbeugels bedragen ten hoogste:

Tabel 8 – Opsomming minimale bevestigingsafstanden

Benaming	Afstand tussen ophangbeugels		
	Horizontaal		Verticaal
	Buis op rol [cm]	Stangen [cm]	[cm]
14 x 2	120	–	170
16 x 2	120	160	170
20 x 2,5	130	160	170
25 x 2,5	150	180	200
32 x 3	160	180	210

d. voor de verdeling van koelwater geldt bijkomend:

- de aansluiting van de koelelementen zelf aan de verdeelleiding (meestal in valse plafonds) dient zodanig ontworpen te zijn dat, zelf bij inspectie van een dergelijk koelelement deze leiding niet mechanisch worden belast
- de werkingstemperatuur dient zodanig aangepast te worden dat er geen condens optreedt op de aanvoerleidingen; indien er een risico van condensatie is wordt aanbevolen een dampdichte en continue buisisolatie toe te passen.

## 4.5 Dichtheidscontrole

Vooraleer het leidingsysteem in te werken (chape, bepleistering, isolatie of verwarmingslinten) en in alle geval vóór de ingebruikname van de installatie, dient deze aan een dichtheidscontrole onderworpen te worden, volgens de hierna volgende procedure (zie Fig. 1). De accessoires van het leidingsysteem die niet weerstaan aan een druk van 1,5 x PN dienen op voorhand afgeschakeld te worden.

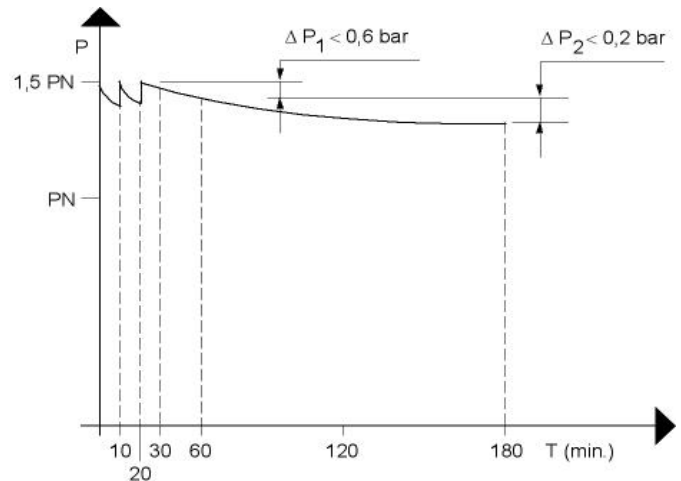

Fig. 1 – Dichtheidscontrole

- de gemonteerde doch niet ingebouwde leidingen worden met drinkbaar water gevuld en ontlucht;
- een druk van 1,5 x PN wordt aangebracht;
- na 10 minuten wordt de druk een eerste maal hersteld tot 1,5 x PN;
- na 10 minuten wordt de druk een tweede maal hersteld tot 1,5 x PN;
- na 10 minuten wordt de druk gemeten ( $P_{T=30}$ );
- na 30 minuten wordt de druk nogmaals opgemeten ( $P_{T=60}$ )

$$\Delta P_1 = P_{T=30} - P_{T=60} \leq 0,6 \text{ bar}$$

- Het drukverlies  $\Delta P_1$  tussen deze twee laatste metingen mag niet groter zijn dan 0,6 bar. Indien het drukverlies groter is dan 0,6 bar dient de oorzaak van de ondichtheid opgespoord en verholpen te worden en wordt de procedure van begin af aan hernomen;
- 120 minuten later wordt de druk nogmaals opgenomen ( $P_{T=180}$ )

$$\Delta P_2 = P_{T=60} - P_{T=180} \leq 0,2 \text{ bar}$$

- Het drukverlies  $\Delta P_2$  tussen deze twee laatste metingen mag niet groter zijn dan 0,2 bar. Indien het drukverlies groter is dan 0,2 bar dient de oorzaak van de ondichtheid opgespoord en verholpen te worden en wordt de procedure van begin af aan hernomen;
- de leidingen worden visueel nagezien op lekken en ondichtheden.

De dichtheidsproef moet per afgewerkte leidingsectie uitgevoerd worden, met een zo constant mogelijke water- en omgevingstemperatuur.

De manometer voor registratie van de drukverliezen dient een aflezing tot 0,1 bar nauwkeurig toe te laten.

Het afdrukken met perslucht volgens deze procedure geeft geen garantie met betrekking tot de waterdichtheid en wordt dus niet aanvaard.

Het is wenselijk van deze controle een proces-verbaal op te maken.

#### 4.6 Spoeling van sanitaire leidingen

Sanitaire leidingen moeten vóór ingebruikname grondig gespoeld worden met drinkwater.

#### 4.7 Buisisolatie

Bij toepassing van een andere leidingisolatie dan deze door Uponor Uni Pipe PLUS verdeeld, dient men na te gaan of de eventuele gebruikte lijmen, zelfs indien niet rechtstreeks gebruikt om de isolatie aan de kunststofbuis te bevestigen, geen voor deze kunststof en voor de koppelingen schadelijke producten bevatten. Hiervoor Uponor Uni Pipe PLUS op voorhand raadplegen. De door de producent voorgestelde isolatie maakt geen deel uit van de goedkeuring.

Indien een isolatie nodig is voor de verdeling van koelwater moet bijkomend aan het voorgaande gebruik gemaakt worden van dampdiffusiedicht isolatiemateriaal.

#### 4.8 Verwarmingslinten voor sanitaire installaties

De maximaal continu toegelaten temperatuur moet kleiner dan 60 °C zijn. Bij gebruik van tape, ter bevestiging van het verwarmingslint op de buis of voor een betere warmteverdeling, dient men na te gaan of de eventuele gebruikte lijmen geen voor deze kunststof en voor de koppelingen schadelijke producten bevatten. Hiervoor Uponor Uni Pipe PLUS op voorhand raadplegen.

#### 4.9 In werking stellen van de vloerverwarming

Alvorens de verwarming op te starten is een wachttijd te voorzien zodanig dat de mechanische weerstand en een voldoende uitdroging van de dekvloer bereikt worden. Versnelling van dit proces mits temperatuursverhoging wordt niet toegelaten. De wachttijd is afhankelijk van de gebruikte materialen, toeslagstoffen, type dekvloer en andere parameters.

Om schade door scheurvorming te vermijden moeten de temperatuursveranderingen zo geleidelijk mogelijk gebeuren. Het in werking stellen gebeurt stapsgewijs met 5 °C per 24 h, vertrekkend van de koude toestand tot de maximale werkingstemperatuur. De terugkeer naar de begintemperatuur gebeurt met eenzelfde 5 °C per 24 h. De maximale werkingstemperatuur wordt tenminste gedurende 72 h aangehouden om een maximale uitzetting te verkrijgen en de krimp te vervolledigen.

De vloerverwarmingsinstallatie dient steeds beveiligd te worden ten opzichte van temperatuuroverschrijdingen.

#### 4.10 Ontsmetting

Bij toepassing van ontsmetting met additieven, dient men na te gaan of de gebruikte producten geen voor de kunststof leidingen en voor de koppelingen schadelijke producten bevatten.

Bij toepassing van ontsmetting door een thermische cyclus met temperaturen hoger dan de in deze goedkeuring aangehaalde gebruikstemperatuur, dient men na te gaan of deze temperaturen in combinatie met de voorkomende drukken, geen onaanvaardbare belasting voor de kunststof leidingen en voor de koppelingen veroorzaken.

In beide gevallen hiervoor voorafgaand Uponor raadplegen.

## 5 Prestaties

Deze systemen vertonen de volgende levensduurkarakteristieken in overeenstemming met de BUtgb prestatiefiche “Drukleidingsstelsysteem van kunststof” en de Technische voorlichting TV 207: “Kunststofbuissystemen voor de distributie van warm en koud water onder druk in gebouwen”.

a. voor de verdeling van sanitair koud en warm water

Werkdruk [bar]	Temperatuur [°C]	Minimaal zich manifesteren tijdens de levensduur <sup>(4)</sup> [-]	Veiligheids-factor <sup>(5)</sup> [-]
10	20 <sup>(1)</sup>	50 jaar	≥ 3,5
	60 <sup>(1)</sup>	50 jaar	≥ 2,6
	80 <sup>(2)</sup>	2 jaar	≥ 2,4
	95 <sup>(3)</sup>	1000 h	≥ 2,3

b. voor de verdeling van koel- en verwarmingswater, voor radiatoraansluitingen

Werkdruk [bar]	Temperatuur [°C]	Minimaal zich manifesteren tijdens de levensduur <sup>(4)</sup> [-]	Veiligheids-factor <sup>(5)</sup> [-]
3	20 <sup>(1)</sup>	50 jaar	≥ 11,9
	80 <sup>(1)</sup>	50 jaar	≥ 7,5
	95 <sup>(2)</sup>	2 jaar	≥ 7,1
	110 <sup>(3)</sup>	1000 h	≥ 6,7

c. voor vloerverwarming

Werkdruk [bar]	Temperatuur [°C]	Minimaal zich manifesteren tijdens de levensduur <sup>(4)</sup> [-]	Veiligheids-factor <sup>(5)</sup> [-]
3	20 <sup>(1)</sup>	50 jaar	≥ 11,9
	40 <sup>(2)</sup>	50 jaar	≥ 10,4
	50 <sup>(2)</sup>	2 jaar	≥ 10,4
	65 <sup>(3)</sup>	1000 h	≥ 9,9

<sup>(1)</sup> gebruikstemperatuur: de temperatuur of een combinatie van temperaturen van het vervoerde water als onderdeel van de karakteristieken voor welke het systeem is ontworpen (definitie: ISO 10508)

<sup>(2)</sup> maximale gebruikstemperatuur: hoogste ontwerp-temperatuur, welke slechts kortstondig voorkomt (definitie: ISO 10508)

<sup>(3)</sup> uitzonderlijke temperatuur: hoogste temperatuur welke kan worden bereikt, wanneer de noodzakelijke regeleenheden van de warmwaterproductie-eenheid falen (definitie: ISO 10508)

<sup>(4)</sup> de verwachte levensduur is de ontwerplevensduur van 50 jaar (definitie: ISO 10508)

<sup>(5)</sup> de resterende veiligheidsfactor is de kleinste verhouding tussen de barstdruk, genomen uit de regressiecurven en de werkdruk van het systeem

Het systeem voldoet aan de eisen gesteld in de goedkeuringsrichtlijn van de BUtgb “Drukleidingsystemen van kunststof”, versie 10/2007.

## VOORWAARDEN VOOR HET GEBRUIK EN BEHOUD VAN DE ATG

- A.** Deze technische goedkeuring heeft uitsluitend betrekking op de bouwproducten vermeld op de voorpagina van dit document.
- B.** Voor productbeoordelingen die niet in overeenstemming zijn met de technische goedkeuring, noch voor producten (alook voor de eigenschappen of kenmerken ervan) die niet het voorwerp uitmaken van de technische goedkeuring mogen de goedkeuringshouder en desgevallend de verdeler geen gebruik maken van de naam en het logo van de BUtgb, het ATG-merk, de technische goedkeuring of het goedkeuringsnummer.
- C.** De technische goedkeuring kwam tot stand op basis van de beschikbare technische en wetenschappelijke kennis en informatie, aangevuld door informatie ter beschikking gesteld door de aanvrager en vervolledigd door een goedkeuringsonderzoek dat rekening houdt met het specifieke karakter van het product. Niettemin blijven de gebruikers verantwoordelijk voor de selectie van het product, zoals beschreven in de technische goedkeuring, voor de specifieke door de gebruiker beoogde toepassing.
- D.** Enkel de goedkeuringshouder en desgevallend de verdeler kunnen aanspraak maken op de technische goedkeuring.
- E.** Verwijzingen naar de technische goedkeuring dienen te gebeuren aan de hand van het identificatienummer ATG 3052 en de geldigheidstermijn.
- F.** De goedkeuringshouder en desgevallend de verdeler moeten de onderzoeksresultaten, opgenomen in de technische goedkeuring, in acht te nemen bij het ter beschikking stellen van informatie aan een partij. De BUtgb of de certificatieoperator kunnen de nodige initiatieven ondernemen indien de goedkeuringshouder [of de verdeler] dit niet of niet voldoende uit eigen beweging doet.
- G.** Informatie die door de goedkeuringshouder, de verdeler of een erkende aannemer, of hun vertegenwoordigers, op welke wijze dan ook, ter beschikking wordt gesteld van (potentiële) gebruikers (bv. bouwheren, aannemers, architecten, voorschrijvers, ontwerpers, ... ) van het product, die het voorwerp zijn van de technische goedkeuring, mag niet onvolledig of in strijd zijn met de inhoud van de technische goedkeuring, noch met informatie waarnaar in de technische goedkeuring wordt verwezen.
- H.** De BUtgb, de goedkeuringsoperator en de certificatieoperator kunnen niet aansprakelijk worden gesteld voor enige schade of nadelig gevolg veroorzaakt aan derden ingevolge het niet nakomen door de goedkeuringshouder of de verdeler van de bepalingen van dit document.
- I.** De technische goedkeuring blijft geldig, gesteld dat de producten, de vervaardiging ervan en alle daarmee verband houdende relevante processen:
- onderhouden worden, zodat minstens de onderzoeksresultaten bereikt worden zoals bepaald in deze technische goedkeuring;
  - doorlopend aan de controle door de certificatieoperator onderworpen worden en deze bevestigt dat de certificatie geldig blijft.
- Wanneer niet langer wordt voldaan aan deze voorwaarden, zal de Technische Goedkeuring worden opgeschort of ingetrokken en de Technische Goedkeuring van de BUtgb website worden verwijderd.
- J.** De goedkeuringshouder is steeds verplicht tijdig eventuele aanpassingen aan de grondstoffen en producten, de verwerkingsrichtlijnen, het productie- en verwerkingsproces en/of de uitrusting, voorafgaandelijk aan de BUtgb, de Goedkeurings- en de certificatieoperator bekend te maken. Afhankelijk van de meegeedeelde informatie kunnen de BUtgb, de goedkeurings- en de certificatieoperator oordelen dat de Technische Goedkeuring al dan niet moet worden aangepast.

Deze technische goedkeuring is gepubliceerd door de BUtgb, onder verantwoordelijkheid van de goedkeuringsoperator, SECO/Buildwise, en op basis van het gunstig advies van de gespecialiseerde groep "UITRUSTING", verleend op 16 september 2015. Daarnaast bevestigde de certificatieoperator, BCCA, dat de productie aan de certificatievoorwaarden voldoet en dat met de goedkeuringshouder een certificatieovereenkomst ondertekend werd.

Datum van deze uitgave: 17 mei 2024.

Voor de <b>BUtgb</b> , als geldigverklaring van het goedkeuringsproces	 Eric Winnepenninckx Secretaris Generaal	 Benny De Blaere Directeur
Voor de operatoren		
<b>Buildwise</b>	 Olivier Vandooren Directeur	
<b>SECO Belgium</b>	 Bernard Heiderscheidt Directeur	
<b>BCCA</b>	 Olivier Delbrouck Directeur	

# BUTgb vzw - UBAtc asbl

Belgische Unie voor de technische goedkeuring in de bouw vzw  
Union belge pour l'Agrément technique de la construction asbl

## Maatschappelijke zetel en kantoren:

Kleine Kloosterstraat 23  
1932 Sint-Stevens-Woluwe

Tel.: +32 (0)2 716 44 12  
info@butgb-ubatc.be  
www.butgb-ubatc.be

BTW: BE 0820.344.539  
RPR Brussel

De BUTgb vzw werd aangemeld door de FOD Economie in het kader van Verordening (EU) n°305/2011.

De BUTgb vzw is een goedkeuringsinstituut dat lid is van:

