

Agrément Technique ATG avec Certification



Menuiserie

Système de fenêtres à profilés
en aluminium à coupure
thermique

REYNAERS MASTERLINE 8

Valable du 24/10/2018
au 23/10/2023

Opérateur d'Agrément et de certification



Belgian Construction Certification Association
Rue d'Arlon, 53 - 1040 Bruxelles
www.bcca.be - info@bcca.be





Titulaire d'agrément :

Reynaers Aluminium nv
Oude Liersebaan 266
B-2570 Duffel
Tél. : +32 (0)15 308500
Fax. : +32 (0)15 308600
Site Internet : www.reynaers.com
Courriel : info@reynaers.com

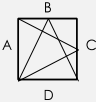
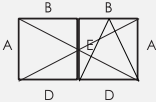

Agrément technique :	Certification :
✓ Profilés en aluminium à coupure thermique	✓ Production de profilés en aluminium à coupure thermique
✓ Système de fenêtres	Conception et production de fenêtres par des fabricants de menuiseries certifiés (liste disponible sur www.ubatc.be)

Types de fenêtres approuvés conformément à la NBN B 25-002-1

✓  Fenêtres fixes	✓  Fenêtres composées
✓  Fenêtre à ouvrant ou à oscillo-battant intérieur (simple vantail)	✓  Fenêtre ouvrant à la française ou à oscillo-battant (fenêtre à double vantail)
✓  Ensembles menuisés	

1 Objectif et portée de l'Agrément Technique

Cet Agrément Technique concerne une évaluation favorable indépendante du système (tel que décrit ci-dessus) par un Opérateur d'Agrément indépendant désigné par l'UBAtc, BCCA, pour l'application mentionnée dans cet Agrément Technique.

L'Agrément Technique consigne les résultats de l'examen d'agrément. Cet examen se décline comme suit : identification des propriétés pertinentes du système en fonction de l'application visée et du mode de pose ou de mise en œuvre, conception du système et fiabilité de la production.

L'Agrément Technique présente un niveau de fiabilité élevé compte tenu de l'interprétation statistique des résultats de contrôle, du suivi périodique, de l'adaptation à la situation et à l'état de la technique et de la surveillance de la qualité par le titulaire d'agrément.

Pour que l'Agrément Technique puisse être maintenu, le titulaire d'agrément doit apporter la preuve en permanence qu'il continue à faire le nécessaire pour que l'aptitude à l'emploi du système soit démontrée. À cet égard, le suivi de la conformité du système à l'Agrément Technique est essentiel. Ce suivi est confié par l'UBAtc à un Opérateur de Certification indépendant, BCCA.

Le Titulaire d'Agrément [et le Distributeur] est/sont tenu(s) de respecter les résultats d'examen repris dans l'Agrément Technique lorsqu'ils mettent des informations à la disposition de tiers. L'UBAtc ou l'Opérateur de Certification peut prendre les initiatives qui s'imposent si le Titulaire d'Agrément [ou le Distributeur] ne le fait pas (suffisamment) de lui-même.

L'Agrément Technique et la certification de la conformité du système à l'Agrément Technique sont indépendants des travaux effectués individuellement, l'entrepreneur et/ou l'architecte sont exclusivement responsables de la conformité des travaux réalisés aux dispositions du cahier des charges.

L'Agrément Technique ne traite pas, sauf dispositions reprises spécifiquement, de la sécurité sur chantier, d'aspects sanitaires et de l'utilisation durable des matières premières. Par conséquent, l'UBAtc n'est en aucun cas responsable de dégâts causés par le non-respect, dans le chef du Titulaire d'Agrément ou de l'entrepreneur/des entrepreneurs et/ou de l'architecte, des dispositions ayant trait à la sécurité sur chantier, aux aspects sanitaires et à l'utilisation durable des matières premières.

Remarque : dans cet Agrément Technique, on utilisera toujours le terme « entrepreneur », en référence à l'entité qui réalise les travaux. Ce terme peut également être compris au sens d'autres termes souvent utilisés, comme « exécutant », « installateur » et « applicateur ».

2 Objet

L'Agrément Technique d'un système de fenêtres à profilés en aluminium à coupure thermique présente la description technique d'un système de fenêtres constituées des composants repris au paragraphe 4, conformément à la méthode de montage indiquée au paragraphe 5, au mode de pose décrit au paragraphe 6 et aux mesures d'entretien et de protection reprises au paragraphe 7.

Sous réserve des conditions précitées et s'appuyant sur l'examen-type initial du titulaire d'agrément, le programme d'essai complémentaire réalisé par le titulaire d'agrément sur mission de l'UBAtc et les connaissances actuelles de la technique et de sa normalisation, on peut supposer que les niveaux de performance repris au paragraphe 8 s'appliquent aux types de fenêtres mentionnés.

Pour d'autres composants, modes de construction, modes de pose et/ou niveaux de performance, cet Agrément Technique ne pourra pas s'appliquer sans plus et devra faire l'objet d'un examen complémentaire.

Le titulaire d'agrément et les fabricants de menuiseries peuvent uniquement faire référence à cet agrément pour les applications du système de fenêtres dont il peut être démontré effectivement que la description est totalement conforme à la classification et aux directives avancées dans l'agrément.

Les fenêtres individuelles peuvent porter la marque ATG lorsqu'une licence a été accordée à cet égard au fabricant de fenêtres par le titulaire d'agrément et que le fabricant de menuiseries est titulaire d'un certificat délivré par la BCCA pour la fabrication de menuiseries conformes à l'agrément. Cette marque ATG a la forme suivante :

Tableau 1 – Forme de la marque ATG

	<p>Fenêtre Reynaers Masterline 8 construite par le fabricant de menuiseries certifié Janssens (Bruxelles)</p>	
--	--	--

La liste actuelle des entreprises titulaires de la licence susmentionnée du titulaire d'agrément et titulaires par ailleurs du certificat susmentionné délivré par BCCA peut être consultée sur le site Internet de l'UBAtc (www.ubatc.be).

Le texte d'agrément, de même que la certification de la conformité des composants au texte d'agrément et le suivi de l'accompagnement des fabricants de menuiseries sont indépendants de la qualité des fenêtres individuelles. Par conséquent, le fabricant de menuiseries, le placeur et le prescripteur demeurent entièrement responsables de la conformité de la mise en œuvre aux dispositions du cahier des charges.

3 Système

Le système de fenêtres « Masterline 8 » convient pour la fabrication des éléments suivants :

- Fenêtres fixes
- Fenêtre ouvrant à la française, à tombant intérieur ou à oscillo-battant, à simple vantail
- Fenêtre ouvrant à la française, à tombant intérieur ou à oscillo-battant, à simple vantail, dans la variante d'exécution avec vantail caché avec la latte à vitrage à l'intérieur ou l'extérieur du vantail
- Fenêtre à double vantail ouvrant à la française ou à vantail primaire oscillo-battant et à vantail secondaire ouvrant à la française
- Fenêtre à double vantail ouvrant à la française ou à vantail primaire oscillo-battant et à vantail secondaire ouvrant à la française, dans la variante d'exécution avec vantail caché avec la latte à vitrage à l'intérieur ou l'extérieur du vantail
- Fenêtres composées
- Ensembles menuisés

Le système de fenêtres « Masterline 8 » présente six variantes d'exécution :

- « Masterline 8 Standard » : Il s'agit de l'exécution de base à coupures thermiques en polyamide
- « Masterline 8 HI » : Il s'agit de l'exécution à performances thermiques améliorées utilisant des coupures thermiques en polyamide, des bandes de mousse appliquées dans la feuillure entre le verre et le profilé en aluminium, de même qu'un joint central à chambres creuses supplémentaires.
- « Masterline 8 HI+ » : Il s'agit de l'exécution à performances thermiques améliorées utilisant des coupures thermiques de Reynisol à performances thermiques améliorées, utilisant un film à faible émissivité, ainsi que des bandes de mousse appliquées dans la feuillure entre le verre et le profilé en aluminium et un joint central à profilé de mousse supplémentaire.
- « Masterline 8 HV Standard » : Il s'agit de l'exécution de base à coupures thermiques en polyamide pour l'exécution à vantail caché (« Hidden Vent ») avec la latte à vitrage à l'intérieur ou l'extérieur du vantail
- « Masterline 8 HV-HI » : Il s'agit de l'exécution à performances thermiques améliorées pour l'exécution à vantail caché (« Hidden Vent ») avec la latte à vitrage à l'intérieur ou l'extérieur du vantail, utilisant des coupures thermiques en polyamide, des bandes de mousse appliquées dans la feuillure entre le verre et le profilé en aluminium, de même qu'un joint central à chambres creuses supplémentaires.
- « Masterline 8 HV-HI+ » : Il s'agit de l'exécution à performances thermiques améliorées pour l'exécution à vantail caché (« Hidden Vent ») avec la latte à vitrage à l'extérieur du vantail, utilisant des coupures thermiques de Reynisol à performances thermiques améliorées, utilisant un film à faible émissivité, ainsi que des bandes de mousse appliquées dans la feuillure entre le verre et le profilé en aluminium et un joint central à profilé de mousse supplémentaire.

Les parties intérieures et extérieures peuvent faire l'objet d'un laquage en poudre ou d'une anodisation dans une même couleur. Comme variante, les parties intérieures et extérieures pourront faire l'objet d'un laquage en poudre ou d'une anodisation, chacune dans une couleur différente.

Tous les profilés de résistance en question se composent de deux parties en aluminium, l'une intérieure et l'autre extérieure, extrudées séparément et assemblées de manière continue par sertissage de deux barrettes en polyamide ou en Noryl formant une coupure thermique.

Cet agrément s'appuie, pour ce qui concerne les performances mécaniques des profilés à coupure thermique, sur l'agrément technique du système d'assemblage de profilés en aluminium à coupure thermique ATG H722.

4 Composants

Pour une représentation graphique des composants, nous renvoyons à la documentation du titulaire d'agrément repris en annexe au présent texte. Celle-ci peut être obtenue auprès du titulaire d'agrément ou, au format électronique, sur le site Internet de l'UBAfc.

4.1 Profilés de résistance en aluminium à coupure thermique

Le tableau suivant reprend les données essentielles des profilés de résistance pouvant être utilisés pour la réalisation de fenêtres conformes à cet agrément.

La rigidité I_{xx} du profilé par rapport à des charges appliquées perpendiculairement au plan du vitrage (comme l'action du vent) est fonction de la longueur du profilé considéré ; la valeur d' I_{xx} est présentée pour différentes longueurs du profilé.

Tableau 2 – Profilés de résistance en aluminium à coupure thermique

Profilés	$I_{xx, 1 m}$ (L = 100 cm)	$I_{xx, 1,4 m}$ (L = 140 cm)	$I_{xx, 1,8 m}$ (L = 180 cm)	$I_{xx, 2,2 m}$ (L = 220 cm)	$I_{xx, 2,6 m}$ (L = 260 cm)	$I_{xx, 3 m}$ (L ≥ 300 cm)	I_{yy}	Masse linéique
	cm ⁴	cm ⁴	cm ⁴	cm ⁴	cm ⁴	cm ⁴	cm ⁴	kg/m
dormants								
408.0136.XX	13,8	19,0	22,9	25,6	27,5	28,9	5,4	1,02
508.0136.XX	13,6	18,8	22,7	25,4	27,4	28,7	5,4	1,02
408.0183.XX	14,6	20,4	24,9	28,1	30,4	32,0	8,3	1,16
508.0183.XX	14,4	20,2	24,6	27,8	30,2	31,9	8,3	1,16
408.0160.XX	15,7	22,2	27,4	31,2	34,0	36,1	14,3	1,34
508.0160.XX	15,4	21,9	27,1	30,9	33,8	35,9	14,3	1,34
408.0125.XX	16,7	23,8	29,7	34,2	37,5	40,0	22,7	1,51
508.0125.XX	16,4	23,5	29,3	33,8	37,2	39,8	22,7	1,51
408.0142.XX	20,1	29,4	38,0	45,4	51,3	56,1	75,5	2,41
4F8.0142.XX	20,1	29,4	38,0	45,4	51,3	56,1	75,5	2,41
508.0142.XX	19,7	28,9	37,5	44,8	50,8	55,6	75,5	2,41
5F8.0142.XX	19,7	28,9	37,5	44,8	50,8	55,6	75,5	2,41
408.0140.XX	22,5	33,2	43,8	53,3	61,4	68,2	159,4	3,18
508.0140.XX	22,1	32,6	43,1	52,6	60,7	67,5	159,4	3,18
408.8155.XX	94,0	113,8	130,6	143,8	153,8	161,5	13,9	2,09
508.8155.XX	93,3	112,8	129,5	142,8	152,9	160,7	13,9	2,09
408.8110.XX	32,1	43,1	52,2	59,1	64,3	68,2	11,3	1,67
508.8110.XX	31,7	42,6	51,6	58,6	63,9	67,8	11,3	1,67
408.8130.XX	53,3	67,8	80,0	89,4	96,6	102,0	12,5	1,86
508.8130.XX	52,7	67,1	79,2	88,7	96,0	101,4	12,5	1,86
408.8139.XX	66,0	82,3	96,1	106,8	114,9	121,1	13,0	1,94
508.8139.XX	65,3	81,5	95,2	106,0	114,2	120,4	13,0	1,94
dormants pour vantail caché								
408.0536.XX	14,9	21,0	25,7	29,0	31,5	33,2	17,8	1,19
508.0536.XX	14,6	20,7	25,4	28,8	31,3	33,0	17,8	1,19
408.0583.XX	15,6	22,3	27,5	31,4	34,2	36,3	22,8	1,33
508.0583.XX	15,4	21,9	27,2	31,1	34,0	36,1	22,8	1,33
dormants pour façade-rideau								
408.0826.XX	14,7	20,9	25,7	29,3	31,9	33,8	12,2	1,31
508.0826.XX	14,4	20,6	25,4	29,0	31,7	33,6	12,2	1,31
dormants pour façade-rideau pour vantail caché								
408.0538.XX	14,9	21,2	26,2	29,8	32,4	34,4	22,6	1,33
508.0538.XX	14,7	20,9	25,9	29,5	32,2	34,2	22,6	1,33
408.0539.XX	15,7	22,5	28,0	32,1	35,2	37,5	28,6	1,48
508.0539.XX	15,4	22,1	27,7	31,8	34,9	37,3	28,6	1,48
ouvrants								
408.0102.XX	17,0	23,6	29,3	33,7	37,2	39,8	10,8	1,30
508.0102.XX	15,3	21,4	26,9	31,5	35,2	38,0	10,8	1,30

Profilés	$I_{xx, 1 m}$ (L = 100 cm)	$I_{xx, 1,4 m}$ (L = 140 cm)	$I_{xx, 1,8 m}$ (L = 180 cm)	$I_{xx, 2,2 m}$ (L = 220 cm)	$I_{xx, 2,6 m}$ (L = 260 cm)	$I_{xx, 3 m}$ (L ≥ 300 cm)	I_{yy}	Masse linéique
	cm ⁴	cm ⁴	cm ⁴	cm ⁴	cm ⁴	cm ⁴	cm ⁴	kg/m
408.0112.XX	20,7	28,9	36,8	43,5	49,1	53,7	40,3	1,86
508.0112.XX	18,8	26,2	33,5	40,1	45,8	50,5	40,3	1,86
408.0192.XX	18,9	26,4	33,3	39,0	43,6	47,2	22,3	1,59
508.0192.XX	17,1	23,9	30,5	36,1	40,9	44,7	22,3	1,59
ouvrants cachés								
408.0502.XX	15,2	19,6	23,0	25,6	27,4	28,7	14,7	1,49
508.0502.XX	14,0	18,2	21,7	24,3	26,3	27,8	14,7	1,49
408.0503.XX	15,1	19,6	23,1	25,7	27,5	28,9	13,4	1,43
508.0503.XX	13,9	18,2	21,7	24,4	26,4	27,9	13,4	1,43
408.0504.XX	15,3	19,8	23,4	26,0	27,8	29,2	12,0	1,38
508.0504.XX	14,1	18,4	22,0	24,7	26,7	28,3	12,0	1,38
408.0510.XX	14,9	20,0	24,2	27,4	29,8	31,6	6,6	1,19
profilés en T								
408.0113.XX	14,8	20,8	25,3	28,6	31,0	32,7	10,1	1,16
508.0113.XX	14,5	20,5	25,1	28,4	30,8	32,5	10,1	1,16
408.0120.XX	15,5	22,0	27,2	31,0	33,7	35,8	14,1	1,30
508.0120.XX	15,2	21,7	26,9	30,7	33,5	35,6	14,1	1,30
408.0165.XX	16,5	23,7	29,5	34,0	37,3	39,8	21,9	1,48
508.0165.XX	16,2	23,3	29,2	33,7	37,0	39,5	21,9	1,48
408.0114.XX	17,4	25,2	31,7	36,8	40,7	43,6	32,4	1,65
508.0114.XX	17,1	24,8	31,3	36,4	40,3	43,3	32,4	1,65
408.0123.XX	19,8	29,2	37,8	45,1	51,0	55,7	64,1	2,33
4F8.0123.XX	19,8	29,2	37,8	45,1	51,0	55,7	64,1	2,33
508.0123.XX	19,5	28,7	37,3	44,6	50,5	55,2	64,1	2,33
5F8.0123.XX	19,5	28,7	37,3	44,6	50,5	55,2	64,1	2,33
408.0116.XX	21,4	31,8	41,8	50,6	58,0	64,0	113,8	2,82
4F8.0116.XX	21,4	31,8	41,8	50,6	58,0	64,0	113,8	2,82
508.0116.XX	21,0	31,2	41,2	49,9	57,3	63,4	113,8	2,82
5F8.0116.XX	21,0	31,2	41,2	49,9	57,3	63,4	113,8	2,82
408.0850.XX	23,0	34,0	45,1	55,1	63,7	71,0	186,2	3,31
508.0850.XX	22,6	33,4	44,3	54,3	62,9	70,2	186,2	3,31
408.0851.XX	24,3	35,9	47,7	58,7	68,4	76,6	282,6	3,71
508.0851.XX	23,9	35,2	46,9	57,8	67,5	75,7	282,6	3,71
408.0852.XX	25,6	37,6	50,1	62,0	72,6	81,8	405,9	4,10
508.0852.XX	25,1	36,9	49,3	61,1	71,6	80,8	405,9	4,10
408.0853.XX	26,8	39,1	52,2	64,7	76,1	86,1	537,8	4,47
508.0853.XX	26,3	38,4	51,2	63,7	75,1	85,0	537,8	4,47
408.0854.XX	28,2	40,9	54,7	68,2	80,7	91,8	720,7	5,01
508.0854.XX	27,7	40,2	53,7	67,1	79,5	90,6	720,7	5,01
408.0855.XX	29,4	42,5	56,8	71,0	84,4	96,4	936,6	5,40
508.0855.XX	28,9	41,7	55,8	69,8	83,1	95,1	936,6	5,40
408.0856.XX	30,8	44,3	59,2	74,3	88,6	101,7	1202,6	5,87
508.0856.XX	30,4	43,5	58,2	73,1	87,2	100,2	1202,6	5,87
408.0100.XX	40,2	53,5	65,1	74,5	81,8	87,4	29,8	2,29
508.0100.XX	39,6	52,8	64,4	73,8	81,1	86,9	29,8	2,29
408.0109.XX	82,7	102,4	119,8	134,0	145,1	153,8	34,7	2,64
508.0109.XX	81,9	101,3	118,7	132,9	144,1	152,9	34,7	2,64
408.0110.XX	149,7	169,7	187,7	202,4	214,0	223,1	38,5	2,91
508.0110.XX	149,0	168,7	186,5	201,2	213,0	222,2	38,5	2,91
408.0111.XX	61,4	78,5	93,8	106,4	116,3	124,0	23,9	2,28
508.0111.XX	60,8	77,6	92,8	105,4	115,4	123,2	23,9	2,28
profilés en T pour ouvrants cachés								
408.0505.XX	16,0	23,1	28,8	33,0	36,1	38,4	43,1	1,49
508.0505.XX	15,7	22,8	28,5	32,7	35,9	38,2	43,1	1,49
408.0506.XX	16,8	24,4	30,6	35,4	39,0	41,7	51,7	1,64

Profilés	$I_{xx, 1\text{ m}}$ (L = 100 cm)	$I_{xx, 1,4\text{ m}}$ (L = 140 cm)	$I_{xx, 1,8\text{ m}}$ (L = 180 cm)	$I_{xx, 2,2\text{ m}}$ (L = 220 cm)	$I_{xx, 2,6\text{ m}}$ (L = 260 cm)	$I_{xx, 3\text{ m}}$ (L ≥ 300 cm)	I_{yy}	Masse linéique
	cm ⁴	cm ⁴	cm ⁴	cm ⁴	cm ⁴	cm ⁴	cm ⁴	kg/m
508.0506.XX	16,4	24,0	30,2	35,1	38,7	41,4	51,7	1,64
408.0513.XX	15,5	22,1	27,3	31,1	33,9	35,9	24,7	1,33
508.0513.XX	15,2	21,8	27,0	30,9	33,7	35,7	24,7	1,33
408.0520.XX	16,2	23,4	29,1	33,5	36,7	39,1	30,9	1,47
508.0520.XX	15,9	23,0	28,8	33,2	36,4	38,8	30,9	1,47
profilés en T pour ouvrants								
408.0813.XX	19,7	27,6	33,9	38,6	42,1	44,6	10,5	1,34
508.0813.XX	19,3	27,2	33,5	38,3	41,8	44,4	10,5	1,34
408.0820.XX	20,9	29,5	36,5	41,9	45,9	48,9	15,0	1,49
508.0820.XX	20,6	29,1	36,1	41,5	45,5	48,6	15,0	1,49
408.0814.XX	23,3	33,0	41,4	48,1	53,3	57,3	35,5	1,84
508.0814.XX	22,9	32,5	40,8	47,6	52,8	56,9	35,5	1,84
mauclair								
408.0105.XX	20,9	29,7	37,2	43,1	47,6	51,0	20,4	1,71
508.0105.XX	20,5	29,3	36,8	42,7	47,2	50,7	20,4	1,71
408.0115.XX	12,1	17,6	22,3	26,0	28,9	31,0	9,4	1,22
508.0115.XX	10,8	15,8	20,4	24,2	27,2	29,5	9,4	1,22
mauclair pour ouvrants cachés								
408.0515.XX	13,0	19,1	24,5	29,0	32,5	35,3	37,6	1,53
508.0515.XX	11,5	17,1	22,3	26,8	30,4	33,4	37,6	1,53
408.0545.XX	13,0	19,1	24,6	29,0	32,6	35,3	37,2	1,52
profilés en Z								
408.0442.XX	15,9	22,2	26,9	30,4	32,8	34,6	10,1	1,16
508.0442.XX	15,6	21,9	26,6	30,1	32,6	34,4	10,1	1,16
408.0443.XX	16,6	23,4	28,7	32,7	35,5	37,6	14,1	1,30
508.0443.XX	16,3	23,1	28,4	32,4	35,3	37,4	14,1	1,30
408.0444.XX	18,4	26,4	33,1	38,4	42,3	45,3	32,4	1,65
508.0444.XX	18,1	26,0	32,7	38,0	42,0	45,0	32,4	1,65
profilés d'assemblage								
408.0880.XX	14,1	19,7	23,9	26,9	29,0	30,6	5,3	1,11
508.0880.XX	13,8	19,4	23,6	26,7	28,9	30,4	5,3	1,11
408.0882.XX	15,2	21,7	26,8	30,5	33,3	35,3	8,3	1,32
408.0885.XX	16,1	23,2	28,8	33,1	36,3	38,6	13,1	1,42
508.0885.XX	15,9	22,8	28,5	32,8	36,0	38,4	13,1	1,42
408.0886.XX	17,0	24,6	31,0	35,9	39,6	42,4	21,4	1,60
508.0886.XX	16,7	24,3	30,6	35,5	39,3	42,1	21,4	1,60
408.0887.XX	62,7	78,6	92,3	103,3	111,7	118,2	11,9	2,11
508.0887.XX	62,0	77,7	91,4	102,4	111,0	117,6	11,9	2,11
408.0888.XX	89,6	108,5	125,0	138,3	148,6	156,5	12,6	2,24
508.0888.XX	88,8	107,5	124,0	137,3	147,7	155,7	12,6	2,24
profilés d'assemblage pour ouvrants cachés								
408.0582.XX	16,3	23,5	29,4	33,9	37,3	39,8	23,1	1,48
508.0582.XX	16,0	23,2	29,1	33,6	37,0	39,5	23,1	1,48
traverse inférieure pour drainage caché								
408.0145.XX	10,4	14,3	17,2	19,2	20,7	21,8	4,5	1,08
508.0145.XX	10,2	14,1	17,0	19,1	20,6	21,7	4,5	1,08
408.0146.XX	6,8	9,2	10,9	12,1	12,8	13,4	3,6	0,85
508.0146.XX	6,7	9,1	10,8	12,0	12,8	13,3	3,6	0,85

4.2 Quincaillerie

Les fiches en annexe (1 à 6) présentent, par type de quincaillerie :

- le type (de fenêtre)
- le mode d'ouverture autorisé
- les dimensions maximales des ouvrants
- le nombre de points de fermeture et de rotation en fonction des dimensions de l'ouvrant et des profilés utilisés
- les différents critères normatifs établis.

Le tableau ci-après reprend une énumération des propriétés essentielles des types de quincaillerie pouvant être utilisés pour la réalisation de fenêtres, conformément à cet agrément. Les propriétés mentionnées de la quincaillerie limitent les propriétés des fenêtres qui en sont équipées.

Tableau 3 – Synthèse des propriétés de la quincaillerie

	Classe d'agressivité	Durabilité	Poids maximal
Quincaillerie pour fenêtres			
Sobinco Chrono	Moyenne (classe 4)	15.000 cycles (classe 4)	130 kg
Sobinco Chrono I nvision pro	Moyenne (classe 4)	15.000 cycles (classe 4)	200 kg
Siegenia-Aubi LM 4200	Moyenne (classe 4)	15.000 cycles (classe 4)	130 kg
Siegenia-Aubi axent	Moyenne (classe 4)	15.000 cycles (classe 4)	130 kg
Siegenia-Aubi LM 5200	Streng (klasse 5)	10.000 cycli (klasse H2)	150 kg

4.3 Joints

La liste suivante présente une énumération des joints pouvant être utilisés pour la réalisation de fenêtres conformes à cet agrément (voir les figures « joint central » et « aperçu »).

- Joint central (avec ou sans équerre ou comme cadres préformés)
- Joint de battée
- Joints de vitrage : (disponibles en gris ou noir)
 - intérieurs
 - extérieurs
- Joints pour pose de maclair

4.4 Accessoires

La liste suivante présente une énumération des accessoires pouvant être utilisés pour la réalisation de fenêtres conformes à cet agrément.

4.4.1 Profilés en aluminium sans coupure thermique

Les profilés en aluminium sans coupure thermique portant le suffixe « XX » peuvent faire l'objet d'un laquage en poudre ou d'une anodisation. Les profilés en aluminium sans coupure thermique portant le suffixe « 00 » ne font pas l'objet d'une finition.

- Parcloses : figures « Parclose »
 - parcloles ordinaires
 - parcloles tubulaires
 - parcloles vissées
 - parcloles pour larges panneaux de remplissage
 - parcloles pour ouvrants cachés
 - lattes de transformation
- Seuils : figure « traverse inférieure »
- Profilés de renfort en aluminium : figure « profilé de rigidification »
- Profilés de renfort en aluminium pour protection contre l'effraction : figure « protection contre l'effraction »

4.4.2 Pièces métalliques complémentaires

- Équerres : figure « aperçu »
 - Équerres à sertir pour injection de colle
 - Équerres à visser pour injection de colle
 - Renforts à brides
- Assemblages en T : figure « aperçu »
 - Assemblages en T à visser
 - Assemblages en T à visser, à compléter chaque fois avec des accessoires
 - Assemblages en T à clouer, à compléter chaque fois avec des accessoires

4.4.3 Pièces synthétiques complémentaires

- Cache des orifices de drainage
- Cale à vitrage : figure « aperçu »
- Embout de maclair : figure « aperçu »
- Élément d'assemblage profilé en T : figure « aperçu »

4.5 Vitrage

Le vitrage doit être placé conformément à la Note d'information technique 221 « La pose des vitrages en feuillure » (CSTC). Il convient d'accorder une attention particulière au drainage correct et à la ventilation de la feuillure/du bord du vitrage, de sorte que l'eau provenant d'infiltrations/de condensation éventuelle(s) soit évacuée le plus rapidement possible par le biais des orifices de drainage prévus au bas du cadre de fenêtre. Ceux-ci assurent par ailleurs, avec les orifices de décompression situés dans le haut du cadre de fenêtre, une bonne circulation de l'air, de sorte que le bord du vitrage puisse dès lors sécher rapidement pour éviter la dégradation de l'étanchéité du vitrage isolant ou le vieillissement de la feuille intermédiaire en cas de vitrage feuilleté.

Le drainage des éléments vitrés est assuré par le biais de deux orifices de drainage ou plus par pan de fenêtre, avec une distance maximum de 250 mm par rapport à l'angle; au-delà d'une largeur de 1000 mm, un orifice de drainage supplémentaire est prévu par largeur supplémentaire de 500 mm. Une autre solution consiste à prévoir un drainage caché au moyen d'un profilé spécifique ou d'un caoutchouc de soubassement.

L'aération des éléments vitrés est assurée en interrompant en haut le joint de vitrage extérieur sur une longueur de 50 mm (fenêtres fixes) ou en forant un orifice d'aération de 5 mm au-dessus de chaque profilé vertical de l'ouvrant.

Pour améliorer la valeur U de l'élément de menuiserie, on peut envisager d'appliquer des bandes isolantes dans l'espace entre la feuillure et le bord du vitrage. Ces bandes isolantes pourraient empêcher le bon drainage et la bonne ventilation de la feuillure/du bord du vitrage, si bien qu'une éventuelle infiltration ou condensation d'eau arrivant dans la feuillure ne serait pas évacuée efficacement et à temps et pourrait endommager éventuellement le bord du vitrage. Actuellement, différents matériaux et méthodes de pose sont disponibles, mais les expériences pratiques ou les résultats de recherches scientifiques disponibles aujourd'hui ne sont pas encore suffisants pour fixer à ce propos des critères d'application fermes et généraux. C'est pour cette raison que l'ATG ne présente pas d'évaluation concrète des effets de la pose de bandes isolantes dans la feuillure.

À l'exception des principes mentionnés dans cet agrément, les prescriptions individuelles ou les conditions de garantie peuvent être déterminantes pour l'acceptabilité de solutions individuelles.

Le vitrage doit bénéficier d'un agrément ATG et/ou d'une attestation Benor.

Une liste des types de vitrage approuvés peut être consultée sur le site Internet suivant : www.bcca.be.

Le système de profilés « Masterline 8 » convient pour les vitrages et les panneaux de remplissage de 24 mm à 65 mm d'épaisseur (cadres fixes) ou 72 mm (vantaux).

Le système de profilés « Masterline 8 HV » convient pour les vitrages et les panneaux de remplissage de 24 mm à 62 mm d'épaisseur (cadres fixes) ou 38 mm à 57 mm (vantaux).

4.6 Mastics pour le raccord au vitrage et au gros œuvre

Les mastics sont utilisés comme joints d'étanchéité du gros œuvre ou pour le masticage du vitrage en l'absence de joints préformés ; ils doivent être approuvés par l'UBAtc pour l'application utilisée et être appliqués conformément aux STS 56.1.

Les types de mastic utilisés sont les suivants :

- Pour le raccord à la maçonnerie : mastic de construction 12.5 E, 20 LM ou 25 LM. Pour le masticage du vitrage (en l'absence de joints préformés) : mastic de vitrage 20 LM ou 25 LM.
- Pour la protection des orifices de fixation : joint d'étanchéité élastique et neutre
- Pour assurer l'étanchéité des montants verticaux : joint d'étanchéité élastique et neutre

Une liste des types de mastics approuvés peut être consultée sur le site Internet suivant : www.bcca.be.

4.7 Colles et mastics associés au système

Des colles associées au système sont utilisées pour la fixation des profilés l'un sur ou contre l'autre, pour l'étanchéité des maillages, aux raccords d'angle des joints et pour le montage des accessoires susmentionnés ; elles doivent être approuvées par l'UBAtc pour l'application visée.

Il convient de dégraisser et de passiver les traits de scie dans l'aluminium en utilisant si nécessaire le dégraissant Reynaers « Reynafinish » (086.9210.--) ou « Safety Clean » (086.9231.--) et le passivateur Reynaers « Reynaprotector » (086.9208.SY ou 086.9225.--) ou « Reynastick » (086.9600.06).

Les types de colle et de mastic utilisés sont les suivants :

- Pour le montage d'assemblages en T et d'équerres : colle d'étanchéité bicomposante Reynaers 084.9080.--
- Entre deux joints : colle de vulcanisation Reynaers 084.9108.--

Directement après le montage, les faces apparentes seront débarrassées des restes de colle au moyen d'un nettoyant non agressif Reynaers, d'un éliminateur de colle « Reynafinish 60 » (086.9210.--) ou du produit « Reynaers safety clean » (086.9231.--).

5 Prescriptions de montage

5.1 Fabrication des profilés à coupure thermique

Les profilés à coupure thermique utilisés dans le cadre de cet agrément thermique du système de fenêtres « Masterline 8 » satisfont à l'agrément technique du système d'assemblage de profilés en aluminium à coupure thermique ATG H722 et sont fabriqués par des entreprises agréées à cet égard par le titulaire d'agrément et certifiées à ce propos par BCCA.

5.2 Conception et fabrication des fenêtres

Les fenêtres à coupure thermique utilisées dans le cadre de cet agrément thermique du système de fenêtres « Masterline 8 » sont conçues et fabriquées par des entreprises de menuiserie agréées à cet égard par le titulaire d'agrément et éventuellement certifiées à ce propos par BCCA.

La conception et la fabrication doivent satisfaire :

- à toute la législation et à la réglementation en vigueur
- NBN B 25-002-1
- à la NBN S 23-002 (pour le vitrage)
- aux prescriptions reprises dans la documentation de système du titulaire d'agrément

La liste actuelle reprenant les fabricants de menuiseries certifiés peut être consultée sur le site Internet suivant : www.ubatc.be.

6 Pose

La pose de fenêtres est réalisée conformément à la NIT 188 « La pose des menuiseries extérieures » du CSTC et aux directives de pose par le titulaire d'agrément.

7 Entretien

Le nettoyage du vitrage, des joints de vitrage, des ouvrants et des cadres fixes devra intervenir en fonction du niveau de salissure.

Le nettoyage sera effectué à l'eau claire, éventuellement additionnée d'un peu de détergent Reynawash ou Reynawash ano. L'utilisation de produits agressifs ou abrasifs, de solvants organiques (ex. : alcool) ou de produits fortement alcalins (ex. : ammoniac) est interdite. Il est fortement déconseillé de procéder à un nettoyage de la menuiserie par projection d'eau sous haute pression.

Aluminium anodisé : pour éliminer les salissures fortement adhérentes, on pourra utiliser un abrasif doux ou un détergent. L'utilisation de produits basiques ou acides et de produits abrasifs bruts (par ex. : laine d'acier) est à éviter au maximum.

Aluminium laqué : les produits de nettoyage doivent être neutres (pH compris entre 6 et 8) et ne peuvent pas contenir de produits abrasifs.

L'entretien annuel se présente comme suit :

- Dégager les canaux de drainage des ouvrants et des dormants et veiller à la propreté de la chambre de décompression. Contrôler le fonctionnement de ces éléments.
- Procéder à un contrôle visuel de l'état des joints de vitrage souples, vérifier leur adhérence au support (vitrage, menuiserie, gros œuvre) et remplacer les parties défectueuses (joints dégradés par les oiseaux par exemple). Lorsque les joints sont peints, il convient, au besoin, de renouveler leur finition.

- Les profilés souples d'étanchéité à l'air doivent être nettoyés à l'eau claire, éventuellement additionnée d'un peu de détergent. Il importe d'en contrôler l'état général, l'état des raccords soudés (dans les angles, par exemple) et de remplacer les parties durcies ou endommagées.
Ne pas peindre ces profilés.
- Contrôler et éventuellement remplacer les joints de mastic souples de resserrage entre la menuiserie et le gros œuvre.
- Nettoyer et contrôler les grilles de ventilation (fonctionnement, fixations).
- Nettoyer la quincaillerie au moyen d'un chiffon légèrement humide et éventuellement imprégné d'un peu de détergent.
- Les parties mobiles devront être lubrifiées :
 - cylindres : graphite ou spray de silicone. Ne jamais utiliser d'huile ou de graisse.
 - quincaillerie : huile non agressive ou graisse sans acide
 - gâches : huile non agressive, graisse sans acide ou vaseline.
- En cas de défaut de fonctionnement, il pourra éventuellement s'avérer nécessaire de régler la quincaillerie, de la réparer ou, le cas échéant, de la remplacer.

Il conviendra de régler de nouveau la quincaillerie lorsque des problèmes de manœuvre sont rencontrés ou que l'écrasement des profilés souples d'étanchéité à l'air n'est plus assuré ; ce réglage sera effectué par un spécialiste.

8 Caractéristiques de performance

Toutes les caractéristiques de performance reprises dans cet agrément ont été déterminées par voie d'essais ou de calculs, conformément à la méthode mentionnée dans la norme NBN B 25-002-1, sur des fenêtres (ou leurs composants) conformes aux descriptions et énumérations reprises dans cet agrément.

L'état de la science permet de supposer que les fenêtres (ou leurs composants) conformes aux descriptions et énumérations reprises dans cet agrément, atteignent ces performances.

8.1 Performances des profilés

8.1.1 Propriétés thermiques

En première approximation ou à défaut de valeurs de calcul précises (tableaux 6 à 12), les valeurs U_f du tableau 5 peuvent être utilisées pour tous les calculs courants ; pour les combinaisons de profilés ne faisant pas l'objet de valeurs de calcul précises ou de valeurs par groupe, les valeurs U_f et U_{10} du tableau 4 peuvent être utilisées.

- U_f représente la perméabilité thermique d'un profilé pour une coupure thermique de longueur donnée.
- U_{10} représente la perméabilité thermique d'un profilé si l'on admet que la surface développée est égale à la surface projetée pour une coupure thermique de longueur donnée. La valeur d' U_{10} , de même que les propriétés géométriques d'un profilé ou d'une combinaison de profilés, peuvent être utilisées pour calculer la valeur U_f ou R, voir la NBN B 62-002.

Tableau 4 – Valeurs d' U_{10} et U_f à défaut de valeur de calcul précise

Hauteur de la coupure thermique	Type de profilé	U_{10}	U_f
mm		W/(m ² .K)	W/(m ² .K)
> 36,0	tous les profilés dont les deux coupures thermiques mesurent 36,0 mm ou plus	2,50	2,93

Les valeurs du tableau 4 ne tiennent pas compte de l'amélioration du taux d'isolation thermique obtenu pour les variantes d'exécution « Masterline 8 HI » et « Masterline HI+ ».

Les valeurs U_f des tableaux 5 à 12, calculées avec précision, peuvent être utilisées pour la combinaison de profilés en référence. Les calculs conformément auxquels ces valeurs ont été obtenues sont certifiés par l'opérateur de certification BCCA.

Les valeurs reprises dans les tableaux ci-après sont valables :

- pour un panneau de verre ou de remplissage de 24 mm (avant la ligne oblique) ou de 36 mm (après la ligne oblique)
- pour un panneau de verre ou de remplissage de 29 mm (avant la ligne oblique) ou de 38 mm (après la ligne oblique)

Les valeurs indiquées sont valables pour les profilés revêtus d'une laque en poudre monochrome. Les valeurs mentionnées peuvent être utilisés pour des profilés ou des combinaisons de profilés dans les cas où le vitrage ou le panneau de remplissage qui y sont placés ont une épaisseur de au moins l'épaisseur mentionnée.

Tableau 5 – Valeurs d' U_f à défaut de valeur de calcul précise

Type de profilé	U_f		
	W/(m ² .K)		
Fenêtres			
	normale	HI	HI+
Vantail normal (panneau de remplissage: 24 mm / 36 mm)			
Cadre fixe	1,9 / -	1,7 / 1,5	- / 1,5
Cadre + vantail (ouvrant à la française)	2,1 / -	1,7 / 1,6	- / 1,4
Profilé en T	1,9 / -	1,6 / 1,4	- / 1,4
Profilé en T + vantail (ouvrant à la française)	2,1 / -	1,7 / 1,6	- / 1,4
Profilé en T + 2 vantaux (ouvrant à la française)	2,1 / -	1,7 / 1,6	- / 1,3
Mauclair + 2 vantaux	2,1 / -	1,8 / 1,6	- / 1,4
Cadre + vantail (ouvrant à la française - mur-rideau)	2,1 / -	1,8 / 1,8	- / 1,6
Vantail caché (panneau de remplissage: 24 mm / 36 mm)			
Cadre fixe	2,0 / -	1,7 / 1,6	- / 1,4
Profilé en T	2,1 / -	1,7 / 1,6	- / 1,4
Vantail caché (panneau de remplissage: 29 mm / 38 mm)			
Cadre + vantail (ouvrant caché à la française)	2,0 / 1,9	1,8 / 1,8	- / 1,4
Profilé en T + vantail (ouvrant caché à la française)	2,1 / -	1,8 / 1,7	- / 1,4
Profilé en T + 2 vantaux (ouvrant caché à la française)	- / 1,9	- / 1,6	- / 1,4
Mauclair + 2 vantaux	2,1 / 1,9	1,9 / 1,9	- / 1,4
Cadre + vantail (ouvrant caché à la française - mur-rideau)	2,0 / 2,0	1,9 / 1,9	- / 1,5

Tableau 6 – Calcul conformément à la NBN EN ISO 10077-2 :
cadre fixe sans ouvrant

Cadre fixe	Largeur apparen te	U _f		
		W/(m ² .K)		
	mm	normale	HI	HI+
Vantail normal (panneau de remplissage: 24 mm / 36 mm)				
408.0136.XX	53	1,9 / -	1,7 / 1,4	
508.0136.XX	53			- / 1,3
408.0183.XX	60	1,8 / -	1,6 / 1,4	
508.0183.XX	60			- / 1,2
408.0160.XX	70	1,7 / -	1,5 / 1,3	
508.0160.XX	70			- / 1,1
408.0125.XX	80	1,6 / -	1,4 / 1,3	
508.0125.XX	80			- / 1,0
408.0142.XX	113	1,7 / -	1,6 / 1,5	
508.0142.XX	113			- / 1,4
408.0140.XX	140	1,7 / -	1,6 / 1,5	
508.0140.XX	140			- / 1,5
408.8155.XX	60	1,9 / -	1,6 / 1,4	
Vantail caché (panneau de remplissage: 24 mm / 36 mm)				
408.0536.XX	80	2,0 / -	1,7 / 1,6	
408.0583.XX	87	2,0 / -	1,7 / 1,6	
508.0536.XX	80			- / 1,4
508.0583.XX	87			- / 1,4

Tableau 7 – Calcul conformément à la NBN EN ISO 10077-2 :
montant ou traverse sans ouvrant

Montant ou traverse	Largeur apparen te	U _f		
		W/(m ² .K)		
	mm	normale	HI	HI+
Vantail normal (panneau de remplissage: 24 mm / 36 mm)				
408.0113.XX	80	1,9 / -	1,5 / 1,2	
508.0113.XX	80			- / 1,1
408.0120.XX	87	1,8 / -	1,5 / 1,2	
508.0120.XX	87			- / 1,1
408.0165.XX	97	1,7 / -	1,5 / 1,2	
508.0165.XX	97			- / 1,0
408.0114.XX	107	1,7 / -	1,4 / 1,2	
508.0114.XX	107			- / 1,0
408.0123.XX	127	1,8 / -	1,6 / 1,4	
508.0123.XX	127			- / 1,3
408.0116.XX	147	1,7 / -	1,6 / 1,4	
508.0116.XX	147			- / 1,4
Vantail caché (panneau de remplissage: 24 mm / 36 mm)				
408.0513.XX	107	2,1 / -	1,6 / 1,5	
408.0520.XX	114	2,0 / -	1,6 / 1,4	
408.0505.XX	134	2,1 / -	1,7 / 1,6	
408.0506.XX	141	2,0 / -	1,7 / 1,6	
508.0513.XX	107			- / 1,3
508.0520.XX	114			- / 1,2
508.0505.XX	134			- / 1,4
508.0506.XX	141			- / 1,3

Tableau 8 – Calcul conformément à la NBN EN ISO 10077-2 :
cadre fixe à simple ouvrant

Cadre fixe	Ouvrant	Largeur apparen te	U _f		
			W/(m ² .K)		
		mm	normale	HI	HI+
Vantail normal (panneau de remplissage: 24 mm / 36 mm)					
Fenêtre ouvrant à la française					
508.0125.XX	508.0102.XX	124			- / 1,2
408.0125.XX	408.0112.XX	154	1,7 / -	1,5 / 1,4	
508.0125.XX	508.0112.XX	154			- / 1,1
408.0125.XX	408.0192.XX	139	1,8 / -	1,5 / 1,4	
508.0125.XX	508.0192.XX	139			- / 1,1
408.0136.XX	408.0102.XX	97	2,1 / -	1,7 / 1,6	
508.0136.XX	508.0102.XX	97			- / 1,3
408.0136.XX	408.0112.XX	127	1,8 / -	1,6 / 1,5	
508.0136.XX	508.0112.XX	127			- / 1,2
408.0136.XX	408.0192.XX	112	1,9 / -	1,6 / 1,5	
508.0136.XX	508.0192.XX	112			- / 1,2
408.0140.XX	408.0102.XX	184	1,8 / -	1,6 / 1,6	
508.0140.XX	508.0102.XX	184			- / 1,4
408.0140.XX	408.0112.XX	214	1,7 / -	1,5 / 1,5	
508.0140.XX	508.0112.XX	214			- / 1,3
408.0140.XX	408.0192.XX	199	1,8 / -	1,6 / 1,5	
508.0140.XX	508.0192.XX	199			- / 1,4
408.0142.XX	408.0102.XX	157	1,9 / -	1,7 / 1,6	
508.0142.XX	508.0102.XX	157			- / 1,4
408.0142.XX	408.0112.XX	187	1,7 / -	1,5 / 1,5	
508.0142.XX	508.0112.XX	187			- / 1,3
408.0142.XX	408.0192.XX	172	1,8 / -	1,6 / 1,5	
508.0142.XX	508.0192.XX	172			- / 1,3
408.8155.XX	408.0102.XX	104	2,1 / -	1,7 / 1,6	
408.8155.XX	408.0112.XX	134	1,8 / -	1,5 / 1,5	
408.8155.XX	408.0192.XX	119	1,9 / -	1,6 / 1,5	
408.0160.XX	408.0102.XX	114	1,9 / -	1,6 / 1,5	
508.0160.XX	508.0102.XX	114			- / 1,2
408.0160.XX	408.0112.XX	144	1,7 / -	1,5 / 1,4	
508.0160.XX	508.0112.XX	144			- / 1,1
408.0160.XX	408.0192.XX	129	1,8 / -	1,6 / 1,5	
508.0160.XX	508.0192.XX	129			- / 1,2
408.0183.XX	408.0102.XX	104	2,0 / -	1,7 / 1,6	
508.0183.XX	508.0102.XX	104			- / 1,3
408.0183.XX	408.0112.XX	134	1,8 / -	1,5 / 1,4	
508.0183.XX	508.0112.XX	134			- / 1,1
408.0183.XX	408.0192.XX	119	1,9 / -	1,6 / 1,5	
508.0183.XX	508.0192.XX	119			- / 1,2
Vantail caché (panneau de remplissage: 29 mm / 38 mm)					
Fenêtre ouvrant à la française					
408.0536.XX	408.0510.XX	82	2,0 / -	1,8 / 1,8	
408.0583.XX	408.0510.XX	89	1,9 / -	1,8 / 1,8	
Vantail caché (panneau de remplissage: 29 mm / 38 mm)					
408.0536.XX	408.0502.XX	86	- / 1,9	- / 1,6	
408.0583.XX	408.0502.XX	93	- / 1,8	- / 1,6	
508.0536.XX	508.0502.XX	86			- / 1,4
508.0583.XX	508.0502.XX	93			- / 1,3

Cadre fixe	Ouvrant	Largeur apparente	U _f		
			W/(m ² .K)		
		mm	normale	HI	HI+
Vantail normal (panneau de remplissage: 24 mm / 36 mm)					
Fenêtre ouvrant à la française - façade-rideau					
408.0826.XX	408.0102.XX	108	2,1 / -	1,8 / 1,8	
508.0826.XX	508.0102.XX	108			- / 1,6
408.0826.XX	408.0192.XX	123	2,0 / -	1,7 / 1,7	
408.0826.XX	408.0112.XX	138	1,9 / -	1,6 / 1,6	
508.0826.XX	508.0112.XX	138			- / 1,4
Vantail caché (panneau de remplissage: 29 mm / 38 mm)					
Fenêtre ouvrant à la française - façade-rideau					
408.0538.XX	408.0510.XX	86	2,0 / -	1,9 / 1,9	
408.0539.XX	408.0510.XX	93	2,0 / -	1,9 / 1,9	
408.0538.XX	408.0502.XX	90	- / 2,0	- / 1,8	
408.0539.XX	408.0502.XX	97	- / 1,9	- / 1,7	
508.0538.XX	508.0502.XX	90			- / 1,5
508.0539.XX	508.0502.XX	97			- / 1,5

Tableau 9 – Calcul conformément à la NBN EN ISO 10077-2 : Profilé en T et simple vantail ouvrant à la française

Montant ou traverse	Ouvrant	Largeur apparente	U _f		
			W/(m ² .K)		
		mm	normale	HI	HI+
Vantail normal (panneau de remplissage: 24 mm / 36 mm)					
408.0113.XX	408.0102.XX	124	2,1 / -	1,7 / 1,5	
508.0113.XX	508.0102.XX	124			- / 1,2
408.0113.XX	408.0112.XX	154	1,9 / -	1,5 / 1,4	
508.0113.XX	508.0112.XX	154			- / 1,1
408.0113.XX	408.0192.XX	139	2,0 / -	1,6 / 1,4	
508.0113.XX	508.0192.XX	139			- / 1,2
408.0114.XX	408.0102.XX	151	1,9 / -	1,5 / 1,4	
508.0114.XX	508.0102.XX	151			- / 1,1
408.0114.XX	408.0112.XX	181	1,7 / -	1,5 / 1,3	
508.0114.XX	508.0112.XX	181			- / 1,0
408.0114.XX	408.0192.XX	166	1,8 / -	1,5 / 1,4	
508.0114.XX	508.0192.XX	166			- / 1,1
408.0116.XX	408.0102.XX	191	1,9 / -	1,6 / 1,5	
508.0116.XX	508.0102.XX	191			- / 1,4
408.0116.XX	408.0112.XX	221	1,8 / -	1,5 / 1,4	
508.0116.XX	508.0112.XX	221			- / 1,3
408.0116.XX	408.0192.XX	206	1,8 / -	1,6 / 1,5	
508.0116.XX	508.0192.XX	206			- / 1,3
408.0120.XX	408.0102.XX	131	2,0 / -	1,6 / 1,5	
508.0120.XX	508.0102.XX	131			- / 1,2
408.0120.XX	408.0112.XX	161	1,8 / -	1,5 / 1,4	
508.0120.XX	508.0112.XX	161			- / 1,1
408.0120.XX	408.0192.XX	146	1,9 / -	1,6 / 1,4	
508.0120.XX	508.0192.XX	146			- / 1,1
408.0123.XX	408.0102.XX	171	1,9 / -	1,6 / 1,5	
508.0123.XX	508.0102.XX	171			- / 1,3
408.0123.XX	408.0112.XX	201	1,8 / -	1,5 / 1,4	

Montant ou traverse	Ouvrant	Largeur apparente	U _f		
			W/(m ² .K)		
		mm	normale	HI	HI+
508.0123.XX	508.0112.XX	201			- / 1,2
408.0123.XX	408.0192.XX	186	1,9 / -	1,6 / 1,5	
508.0123.XX	508.0192.XX	186			- / 1,3
408.0165.XX	408.0102.XX	141	1,9 / -	1,6 / 1,4	
508.0165.XX	508.0102.XX	141			- / 1,2
408.0165.XX	408.0112.XX	171	1,8 / -	1,5 / 1,3	
508.0165.XX	508.0112.XX	171			- / 1,1
408.0165.XX	408.0192.XX	156	1,9 / -	1,5 / 1,4	
508.0165.XX	508.0192.XX	156			- / 1,1
Vantail caché (panneau de remplissage partie fixe: 24 mm / 36 mm ; panneau de remplissage ouvrant: 29 mm / 38 mm)					
408.0513.XX	408.0510.XX	109	2,1 / -	1,8 / 1,6	
408.0520.XX	408.0510.XX	116	2,0 / -	1,7 / 1,6	
408.0505.XX	408.0510.XX	136	2,0 / -	1,8 / 1,7	
408.0506.XX	408.0510.XX	143	2,0 / -	1,8 / 1,7	
408.0513.XX	408.0502.XX	113	2,0 / -	- / 1,5	
408.0520.XX	408.0502.XX	120	1,9 / -	- / 1,5	
408.0505.XX	408.0502.XX	140	2,0 / -	- / 1,6	
408.0506.XX	408.0502.XX	147	1,9 / -	- / 1,6	
508.0513.XX	508.0502.XX	113			- / 1,3
508.0520.XX	508.0502.XX	120			- / 1,2
508.0505.XX	508.0502.XX	140			- / 1,4
508.0506.XX	508.0502.XX	147			- / 1,3

Tableau 10 – Calcul conformément à la NBN EN ISO 10077-2 : Profilé en T et double vantail ouvrant à la française

Montant ou traverse	Ouvrant	Largeur apparente	U _f		
			W/(m ² .K)		
		mm	normale	HI	HI+
Vantail normal (panneau de remplissage: 24 mm / 36 mm)					
408.0113.XX	408.0102.XX	168	2,1 / -	1,7 / 1,6	
508.0113.XX	508.0102.XX	168			- / 1,3
408.0113.XX	408.0112.XX	228	1,8 / -	1,5 / 1,4	
408.0113.XX	408.0192.XX	198	2,0 / -	1,6 / 1,5	
408.0114.XX	408.0102.XX	195	2,0 / -	1,6 / 1,5	
408.0114.XX	408.0112.XX	255	1,7 / -	1,5 / 1,4	
408.0114.XX	408.0192.XX	225	1,8 / -	1,5 / 1,4	
408.0116.XX	408.0102.XX	235	2,0 / -	1,7 / 1,6	
408.0116.XX	408.0112.XX	295	1,8 / -	1,5 / 1,4	
508.0116.XX	508.0112.XX	295			- / 1,2
408.0116.XX	408.0192.XX	265	1,8 / -	1,6 / 1,5	
408.0120.XX	408.0102.XX	175	2,1 / -	1,7 / 1,5	
408.0120.XX	408.0112.XX	235	1,8 / -	1,5 / 1,4	
408.0120.XX	408.0192.XX	205	1,9 / -	1,6 / 1,5	
408.0123.XX	408.0102.XX	215	2,0 / -	1,7 / 1,6	
408.0123.XX	408.0112.XX	275	1,8 / -	1,5 / 1,4	
408.0123.XX	408.0192.XX	245	1,9 / -	1,6 / 1,5	
408.0165.XX	408.0102.XX	185	2,0 / -	1,6 / 1,5	
408.0165.XX	408.0112.XX	245	1,8 / -	1,5 / 1,4	
408.0165.XX	408.0192.XX	215	1,9 / -	1,6 / 1,4	
Vantail caché (panneau de remplissage: 29 mm / 38 mm)					

Montant ou traverse	Ouvrant	Largeur apparente	U _f		
			W/(m ² .K)		
		mm	normale	HI	HI+
408.0505.XX	408.0502.XX	146	- / 1,9	- / 1,6	
408.0506.XX	408.0502.XX	153	- / 1,8	- / 1,6	
508.0505.XX	508.0502.XX	146			- / 1,4
508.0506.XX	508.0502.XX	153			- / 1,3

Tableau 11 – Calcul conformément à la NBN EN ISO 10077-2 : double ouvrant avec maclair

Maclair	Ouvrant	Largeur apparente	U _f		
			W/(m ² .K)		
		mm	normale	HI	HI+
Vantail normal (panneau de remplissage: 24 mm / 36 mm)					
408.0115.XX	408.0102.XX	161	2,1 / -	1,8 / 1,6	
508.0115.XX	508.0102.XX	161			- / 1,4
408.0115.XX	408.0192.XX	191	1,9 / -	1,6 / 1,5	
408.0115.XX	408.0112.XX	221	1,8 / -	1,5 / 1,4	
Vantail caché (panneau de remplissage: 29 mm / 38 mm)					
408.0545.XX	408.0510.XX	131	2,1 / -	1,9 / 1,9	
408.0515.XX	408.0502.XX	139	- / 1,9	- / 1,6	
508.0515.XX	508.0502.XX	139			- / 1,4

Tableau 12 – Calcul conformément à la NBN EN ISO 10077-2 : ensemble menuisé

Profilé de liaison	Ouvrant	Largeur apparente	U _f		
			W/(m ² .K)		
		mm	normale	HI	HI+
Vantail normal (panneau de remplissage: 24 mm / 36 mm)					
408.0880.XX		113	2,2 / -	2,0 / 1,8	
508.0880.XX		113			- / 1,6
408.0881.XX		127	2,2 / -	1,9 / 1,8	
408.0882.XX		127	2,1 / -	1,9 / 1,7	
408.0885.XX		147	2,2 / -	2,1 / 1,9	
508.0885.XX		147			- / 1,8
408.0880.XX	408.0102.XX	201	2,2 / -	1,9 / 1,7	
508.0880.XX	508.0102.XX	201			- / 1,5
408.0881.XX	408.0102.XX	215	1,9 / -	1,8 / 1,7	
408.0880.XX	408.0192.XX	231	2,0 / -	1,7 / 1,6	
408.0881.XX	408.0192.XX	245	2,0 / -	1,7 / 1,6	
408.0880.XX	408.0112.XX	261	1,9 / -	1,6 / 1,6	
508.0880.XX	508.0112.XX	261			- / 1,3
408.0881.XX	408.0112.XX	275	1,9 / -	1,6 / 1,6	

8.1.2 Agressivité de l'environnement

Les parties intérieures et extérieures peuvent faire l'objet d'un laquage en poudre ou d'une anodisation dans une même couleur. Comme variante, les parties intérieures et extérieures pourront faire l'objet d'un laquage ou d'une anodisation, chacune dans une couleur différente.

Le fabricant propose des profilés et des accessoires présentant plusieurs qualités de finition et différents niveaux de résistance à l'agressivité de l'environnement. Selon la finition choisie, les profilés conviendront à une utilisation dans des zones climatiques données. La résistance de la quincaillerie à l'agressivité de l'environnement constitue également un facteur limitatif, voir à ce propos le tableau 3 ; la résistance de la fenêtre à l'agressivité de l'environnement est celle du plus faible élément des profilés et de la quincaillerie.

Le tableau 13 ci-après reprend, selon l'agressivité géographique ou locale, la qualité de finition minimum requise.

Tableau 13 – Niveaux d'agressivité concernant la finition

Agressivité géographique	Anodisation	Laquage	Résistance à la corrosion minimum de la quincaillerie, conformément à la NBN EN 1670
Modérée « zone rurale-industrielle »	20 µm	Standard	Classe 3
Modérée « zone rurale-côtière »	20 µm	Standard	Classe 3
Moyenne « zone industrielle-côtière »	20 µm	Standard	Classe 4
Sévère (« zone côtière »)	25 µm	"Seaside A" ou "Seaside PA" (2)	Classe 4 (1)
Sévère (facteurs d'agressivité locaux)	25 µm	"Seaside A" ou "Seaside PA" (2)	Classe 4 (1)

(1) : L'utilisation d'une quincaillerie présentant une résistance à la corrosion de classe 5 peut être envisagée si l'inspection et l'entretien de la quincaillerie ne peuvent pas être assurés facilement par l'utilisateur.
(2) : La distinction entre "Seaside A" et "Seaside PA" est présentée au § 8.1.2.2

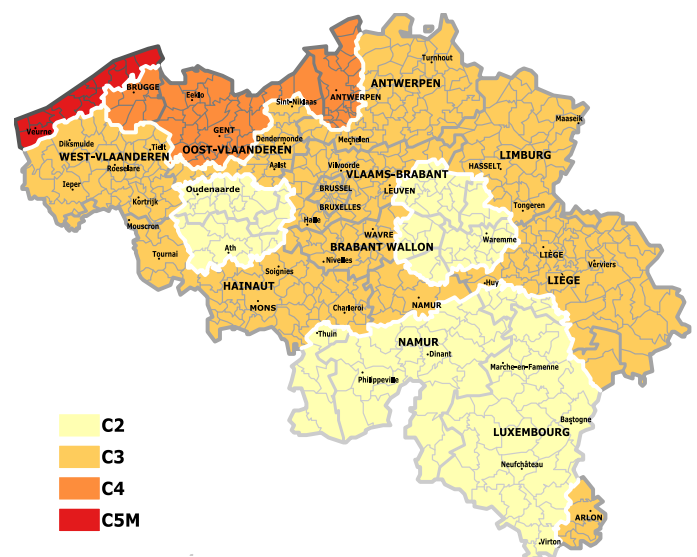

Fig. 1: Zones d'agressivité géographique

Quel que soit le type de climat, il convient toujours d'examiner s'il existe des niveaux d'agressivité locale :

- proximité de trains ou de trams,
- proximité d'aéroports,
- retombées industrielles de chlorure,
- situation dans des zones urbaines densément peuplées,
- influence locale accrue de la pollution (présence de chantier)
- nettoyage moindre ou insuffisant de la menuiserie par le processus de lavage naturel par l'eau de pluie compte tenu du relief de la façade, d'angles cachés ou d'autres situations,
- climats intérieurs, comme les piscines (selon le mode de traitement de l'eau), les halls de compostage, le stockage de produits corrosifs.

8.1.2.1 Profilés anodisés

L'anodisation satisfait aux normes de qualité Qualanod et les exécutants de cette anodisation sont certifiés par Qualubel (Qualubel ASBL, Chemin des Sœurs 7, B-1320 Beauvechain – simon.meirsschaut@qualubel.be).

Les profilés anodisés sont disponibles en deux qualités :

a. Procédé d'anodisation à 20 µm

Le prétraitement consiste en un dégraissage et un décapage chimique, avant que le profilé soit anodisé et compacté pour obtenir une épaisseur de couche moyenne de 20 µm. Localement, l'épaisseur de couche peut s'établir à 16 µm.

b. Procédé d'anodisation à 25 µm

Le prétraitement consiste en un dégraissage et un décapage chimique, avant que le profilé soit anodisé et compacté pour obtenir une épaisseur de couche moyenne de 25 µm. Localement, l'épaisseur de couche peut s'établir à 20 µm.

La surface anodisée est de couleur naturelle ou colorée par électrolyse (par ex. en noir ou en bronze) ; un nuancier peut être obtenu auprès du titulaire d'agrément et du fabricant de menuiseries.

8.1.2.2 Profilés laqués

Le laquage satisfait aux normes de qualité Qualicoat et les exécutants sont certifiés par Qualubel.

Les profilés laqués sont disponibles en trois qualités :

a. Procédé de laquage standard

Le prétraitement des profilés est assuré par application d'une lasure (1 g/m²) et d'une couche de conversion.

La couche de laque est appliquée par-dessus en une seule opération.

b. Procédé de laquage « Seaside A »

Le prétraitement des profilés est assuré par application d'une lasure (2 g/m²) et d'une couche de conversion.

La couche de laque est appliquée par-dessus en une seule opération.

Il convient d'appliquer ce procédé de laquage :

- en zone côtière (à une distance comprise entre 1 km et 10 km de la ligne côtière)
 - où les niveaux d'agressivité locale ne sont pas prévus pour le procédé de laquage « Seaside PA »
- c. Procédé de laquage « Seaside PA »

Le prétraitement des profilés est assuré par pré-anodisation.

La couche de laque est appliquée par-dessus en une seule opération.

Il convient d'appliquer ce procédé de laquage :

- à la côte, jusqu'à une distance d'1 km par rapport à la ligne côtière
- dans les piscines
- sur les sites industriels présentant une pollution élevée jusqu'à 1 km de la source de la pollution

La surface laquée peut être réalisée en une série de coloris, de niveaux de brillance et de textures, un nuancier peut être obtenu auprès du titulaire d'agrément et du fabricant de menuiseries.

8.2 Performances des fenêtres

Selon la perméabilité à l'air, l'étanchéité à l'eau et la résistance aux effets du vent, les forces de manœuvre, la résistance à l'abus d'utilisation et la résistance à l'utilisation répétée, les différentes **fenêtres des séries Masterline 8** peuvent être utilisées pour les types de bâtiments indiqués, conformément au tableau suivant.

Tableau 14 – Aptitude des fenêtres en fonction de la classe de rugosité du terrain et de l'utilisation à prévoir

Mode d'ouverture	Fenêtres fixes	Fenêtres à simple ouvrant				Fenêtres à double ouvrant		Fenêtres composées	Ensembles menuisés
		ouvrant à la française ou à oscillo-battant				primaire : ouvrant à la française ou à oscillo-battant secondaire : ouvrant à la française			
Quincaillerie	—	Sobinco Chrono		Siegenia-Aubi Axxent	Siegenia-Aubi LM5200	Sobinco Chrono		— ⁽¹⁾	— ⁽¹⁾
Annexe	1	2	3	4	5	6	7	8	9
		Vantail normal	Vantail caché	Vantail normal	Vantail caché	Vantail normal	Vantail caché		Vantail normal

Classe de rugosité du terrain	Hauteur de pose des fenêtres (à partir du sol), conformément aux règles prévues à la NBN B 25-002-1, § 5.2.2.1								
Zone côtière (classe I)	≤ 50 m	≤ 50 m	≤ 25 m	≤ 50 m	≤ 50 m	≤ 25 m	≤ 25 m	≤ 25 m ⁽¹⁾	≤ 25 m ⁽¹⁾
Zone rurale (classe II)	≤ 50 m	≤ 50 m	≤ 25 m	≤ 50 m	≤ 50 m	≤ 25 m	≤ 25 m	≤ 25 m ⁽¹⁾	≤ 25 m ⁽¹⁾
Banlieue (classe III)	≤ 50 m	≤ 50 m	≤ 50 m	≤ 50 m	≤ 50 m	≤ 50 m	≤ 50 m	≤ 50 m ⁽¹⁾	≤ 50 m ⁽¹⁾
Ville (classe IV)	≤ 50 m	≤ 50 m	≤ 50 m	≤ 50 m	≤ 50 m	≤ 50 m	≤ 50 m	≤ 50 m ⁽¹⁾	≤ 50 m ⁽¹⁾

Applicabilité en fonction :	Applicabilité conformément aux règles prévues à la NBN B 25-002-1 et aux STS 52.2								
des capacités physiques de l'utilisateur (voir la NBN B 25-002-1 § 5.2.2.2)	pour toutes les applications ⁽⁴⁾	pour toutes les applications normales							
de l'abus d'utilisation à prévoir (voir la NBN B 25-002-1, § 5.2.2.2)	pour toutes les applications ⁽⁴⁾	utilisation intensive, écoles, lieux publics							
de la fréquence d'utilisation à prévoir (voir la NBN B 25-002-1, § 5.2.2.11)	pour toutes les applications ⁽⁴⁾	utilisation intensive - accessible directement au public, aux écoles, à une salle de gymnastique							
de la résistance aux chocs requise (voir la NBN B 25-002-1, § 5.2.2.10)	En cas de résistance à l'effraction de classe RC2 : toutes les applications résidentielles et les bureaux non accessibles au public de l'extérieur ⁽²⁾ En cas de résistance à l'effraction de classe RC3 : toutes les applications résidentielles et commerciales ⁽³⁾								
de la résistance à l'effraction requise (voir la NBN B 25-002-1, § 5.2.2.5)	klasse RC2 ⁽²⁾	klasse RC2 ⁽²⁾	klasse RC2 ⁽²⁾		klasse RC2 ⁽²⁾	klasse RC2 ⁽²⁾	klasse RC2 ⁽²⁾	klasse RC2 ^{(1) (2)}	klasse RC2 ^{(1) (2)}
	klasse RC3 ⁽³⁾			klasse RC3 ⁽³⁾				klasse RC3 ^{(1) (3)}	klasse RC3 ^{(1) (3)}
de la résistance à la corrosion (voir les STS 52.2 § 4.2.1)	zones I à IV								
⁽¹⁾ :	La performance mentionnée est limitée aux propriétés des fenêtres utilisées dans la composition.								
⁽²⁾ :	Où l'on souhaite se protéger contre un cambrioleur occasionnel Le verre doit être conforme à la classe de résistance P4 A, conformément à la NBN EN 356 ; composants supplémentaires à fournir conformément au Tableau 18 (quincaillerie Siegenia-Aubi) ou au Tableau 19 (quincaillerie Sobinco)								
⁽³⁾ :	Où l'on souhaite se protéger contre un cambrioleur occasionnel. Le verre doit être conforme à la classe de résistance P5 A, conformément à la NBN EN 356 ; composants supplémentaires à fournir conformément au Tableau 17 (quincaillerie Siegenia-Aubi)								
⁽⁴⁾ :	L'évaluation n'est pas distinctive								

8.3 Substances réglementées

Le titulaire d'agrément déclare être en conformité avec le règlement européen (CE) n° 1907/2006 du Parlement européen et du Conseil du 18 décembre 2006) concernant l'enregistrement, l'évaluation et l'autorisation des substances chimiques, ainsi que les restrictions applicables à ces substances (REACH) pour les éléments du système fournis par le titulaire d'ATG.

Voir :
http://economie.fgov.be/fr/entreprises/domaines_specifiques/Chimie/REACH/#.VazXqqTfBc

8.4 Performances acoustiques

Une fenêtre présentant la composition ci-après a été testée conformément aux normes NBN EN ISO 717-1.

Tableau 15 – Performances acoustiques

Type de fenêtre	fenêtre fixe	fenêtre oscillo-battante	
Profilé de dormant	408.0183.XX	408.0183.XX	
Profilé d'ouvrant	-	408.0102.XX	
Joint central	-	180.9697.04	
Joint de frappe intérieur/extérieur	- / -	- / 180.9103.04	
Joint de vitrage intérieur/extérieur	180.9372.04 / 180.9204.04	180.9125.SY / 180.9103.04	
Quincaillerie	-	Sobinco Chrono	
Force de fermeture	-	< 10 Nm	
Largeur x hauteur	1230 mm x 1480 mm		
Vitrage	1010.2A/20/88.2A	12/16(Ar)/10	66.2A/(16)/88.2A
Performances du vitrage $R_w (C; C_{tr}) - dB$	51 (-1;-2)	40 (-1;-3)	52 (-1;-5)
Performances de la fenêtre $R_w (C; C_{tr}) - dB$	50 (-1;-2)	38 (-1;-5)	45 (-1;-4)

Type de fenêtre	fenêtre oscillo-battante		
Profilé de dormant	408.0536.XX		
Profilé d'ouvrant	408.0502.XX		
Joint central	180.9698.04		
Joint de frappe intérieur/extérieur	180.8204.04 / 180.9641.04		
Joint de vitrage intérieur/extérieur	180.9120.XX / 180.9641.04		
Quincaillerie	Sobinco Chrono		
Force de fermeture			
Largeur x hauteur	1230 mm x 1480 mm		
Vitrage	12 / 16(Ar) / 10	10 / 16(Ar) / 66.2A	66.2A / 16(Ar) / 88.2A
Performances du vitrage $R_w (C; C_{tr}) - dB$	40 (-1;-3)	46 (-2;-5)	52 (-1;-5)
Performances de la fenêtre $R_w (C; C_{tr}) - dB$	39 (-2;-6)	44 (-1;-5)	49 (-1;-5)

Type de fenêtre	fenêtre oscillo-battante		
Profilé de dormant	408.0536.XX		
Profilé d'ouvrant	408.0510.XX		
Joint central	180.9698.04		
Joint de frappe intérieur/extérieur	180.8204.04 / 180.9825.04		
Joint de vitrage intérieur/extérieur	180.9126.XX / 180.9825.04		
Quincaillerie	Sobinco Chrono		
Force de fermeture			
Largeur x hauteur	1230 mm x 1480 mm		
Vitrage	12 / 16(Ar) / 10	10 / 16(Ar) / 66.2A	66.2A / 16(Ar) / 88.2A
Performances du vitrage $R_w (C; C_{tr}) - dB$	40 (-1;-3)	46 (-2;-5)	52 (-1;-5)
Performances de la fenêtre $R_w (C; C_{tr}) - dB$	38 (-2;-5)	43 (-1;-4)	47 (-2;-5)

8.5 Résistance à l'ouverture et à la fermeture répétées

Une fenêtre présentant la composition ci-après a été mise à l'essai conformément à la norme NBN EN 1191.

Tableau 16 – Performances en matière de charge cyclique

Type de fenêtre	fenêtre oscillo-battante		
Profilé de dormant	408.0183.XX		
Profilé d'ouvrant	408.0102.XX		
Joint central	180.9698.04		
Joint de frappe intérieur/extérieur	180.9204.04 / -		
Joint de vitrage intérieur/extérieur	080.9125.SY / 180.9204.04		
Quincaillerie	Sobinco Chrono		
Force de fermeture	classe 1		
Largeur x hauteur	1300 mm x 2050 mm		
Vitrage	8/15/6		
Poids	93 kg		
Performances de la fenêtre	classe 3 (20.000 cycles)		

On peut présumer des types de quincaillerie non testés que leur durabilité (voir le Tableau 3) est indicative.

8.6 Résistance à l'effraction

Différentes **fenêtres** de la série CS 77 ont été mises à l'essai conformément à la norme NBN EN 1627:2011. Sur cette base, le laboratoire ayant réalisé ces essais déclare que, conformément à la norme mentionnée, les fenêtres de la série « **Masterline 8** » comprenant les composants ci-après présentent la résistance à l'effraction mentionnée.

Tableau 17 – Performances en matière de résistance à l'effraction – fenêtres à quincaillerie Siegenia-Aubi

Type de fenêtre	Fenêtre fixe	Fenêtre ouvrant à la française, à tombant intérieur, fenêtre oscillo-battante ou à oscillo-battant logique			
Profilé de dormant	tous les cadres fixes mentionnés avec profilé de protection 169.6538.00				
Profilé d'ouvrant	–	408.0112.XX, 508.0112.XX, 408.0192.XX ou 508.0192.XX			
Joint central	–	180.9698.04 + 180.9498.04			
Joint de frappe intérieur/extérieur	–	180.9106.04 / –			
Joint de vitrage intérieur/extérieur		080.9128.04 / 180.9106.04			
Parcloses	Tubulaires avec remplissage local de l'espace séparant l'ouvrant du vitrage au moyen de Novatio Seal&Bond MS-50-2K, Reynaers 084.9056.04 ou Reynaers 084.9055.01				
Quincaillerie		Siegenia-Aubi LM 4200 DK RC3 ou Siegenia-Aubi axxent-DK RC3			
Nombre de charnières	–	2	2	2	2
Nombre de points de fermeture	–	12	14	16	18
largeur (l – en mm) x hauteur (H – en mm)	largeur ≤ 3000 et hauteur ≤ 4000 et l x h ≤ 4 m ²	750 ≤ l < 1200 et 900 ≤ h < 1200	750 ≤ l < 1200 et 1200 ≤ h < 2200 ou 1200 ≤ b < 1600 et 900 ≤ h < 1200	750 ≤ l < 1200 et 2200 ≤ h < 2400 ou 1200 ≤ b < 1600 et 1200 ≤ h < 2200	1200 ≤ l < 1600 et 2200 ≤ h < 2400
Vitrage	P5 A 44.6/12/6				
Performances de la fenêtre conformément à la NBN EN 1627	WK 3				

Différentes **fenêtres** de la série CS 77 ont été mises à l'essai conformément à la norme NBN EN 1627:2011. Sur cette base, le laboratoire ayant réalisé ces essais déclare que, conformément à la norme mentionnée, les fenêtres de la série « **Masterline 8** » et « **Masterline 8 HV** » comprenant les composants ci-après présentent la résistance à l'effraction mentionnée.

Tableau 18 – Performances en matière de résistance à l'effraction – fenêtres à quincaillerie Siegenia-Aubi

Type de fenêtre	Fenêtre fixe	Fenêtre ouvrant à la française, à tombant intérieur, fenêtre oscillo-battante ou à oscillo-battant logique
Profilé de dormant	tous les cadres fixes mentionnés chaque fois avec profilé de protection 008.3102.XX au droit des angles	
Profilé d'ouvrant	–	408.0102.XX, 508.0102.XX, 408.0112.XX, 508.0112.XX, 408.0192.XX, 508.0192.XX, 408.0502.XX, 408.0503.XX, 408.0504.XX of 408.0510.XX
Mauclair	–	–
Joint central	–	180.9698.04 + 180.9498.04
Joint de frappe intérieur/extérieur	–	180.9106.04 / –
Joint de vitrage intérieur/extérieur	080.9128.04 / 080.9118.SY	080.9128.04 / 180.9105.04
Parcloses	Tubulaires (ventail normal) ou clips (ventail caché) avec remplissage local de l'espace séparant l'ouvrant du vitrage au moyen de Novatio Seal&Bond MS-50-2K, Reynaers 084.9056.04 ou Reynaers 084.9055.01	
Quincaillerie		Siegenia-Aubi LM 4200 DK RC2 ou Siegenia-Aubi axxent-DK RC2
Nombre de charnières	–	2
Nombre de points de fermeture	–	12
Largeur x hauteur	1600 mm x 2200 mm	1200 mm x 1800 mm
Vitrage	P4 4 44.4/12/6	
Performances de la fenêtre conformément à la NBN EN 1627	WK 2	

Différentes **fenêtres** de la série CS 68 ont été mises à l'essai conformément à la norme NBN ENV 1627. Sur cette base, le laboratoire ayant réalisé ces essais déclare que, conformément à la norme mentionnée, les fenêtres de la série « **Masterline 8** » et « **Masterline 8 HV** » comprenant les composants ci-après présentent la résistance à l'effraction mentionnée.

Tableau 19 – Performances en matière de résistance à l'effraction – fenêtres à quincaillerie Sobinco

Type de fenêtre	Fixe	Fenêtre ouvrant à la française, à tombant intérieur, fenêtre oscillo-battante ou à oscillo-battant logique avec ou sans jour latéral ou imposte				Fenêtre à double ouvrant avec ou sans jour latéral ou imposte			
Profilé de dormant	tous les cadres fixes mentionnés chaque fois avec profilé de protection 008.3102.XX au droit des angles								
Profilé d'ouvrant	–	Tous les ouvrants mentionnés							
Mauclair	–	–				408.0115.XX, 408.0515.xx, 408.0545.xx ou mauclair intégré			
Montants ou traverses	Tous les montants et traverses mentionnés								
Joint central	–	180.9698.04 + 180.9498.04							
Joint de frappe intérieur/extérieur	–	180.9106.04 / –							
Joint de vitrage intérieur/extérieur	080.9128.04 / 180.9106.04								
Parcloles	Forme tubulaire								
Quincaillerie	–	Sobinco Chrono Safe							
Nombre de charnières	–	2	2	2	2	2	2	2	2
Nombre de points de fermeture	–	4	6	6	8	4	6	6	8
Largeur x hauteur	1400 mm x 2400 mm	1200 mm x 1800 mm	1400 mm x 1800 mm	1200 mm x 2400 mm	1400 mm x 2400 mm	1200 mm x 1800 mm	1400 mm x 1800 mm	1200 mm x 2400 mm	1400 mm x 2400 mm
Vitrage	P4 A 5/20/44.4								
Performances de la fenêtre conformément à la NBN ENV 1627	WK 2								

8.7 Résistance aux chocs

La résistance au choc de fenêtres de la **série « Masterline 8 »** et « **Masterline 8 HV** » a été déterminée comme un composant du programme d'essais de la résistance à l'effraction (voir le paragraphe 8.6).

- Pour ces fenêtres conformes à la description voulue et satisfaisant notamment à la classe de résistance à l'effraction WK2, le laboratoire ayant réalisé ces essais déclare que la fenêtre dispose d'une résistance au choc de classe 3 ;
- Pour ces fenêtres conformes à la description voulue et satisfaisant notamment à la classe de résistance à l'effraction WK3, le laboratoire ayant réalisé ces essais déclare que la fenêtre dispose d'une résistance au choc de classe 4 ;
- Toutes les autres fenêtres pour lesquelles une résistance au choc donnée est à prévoir (voir la NBN B 25-002-1 § 5.2.2.10) doivent être soumises à un examen supplémentaire, conformément au même paragraphe de cette norme.

8.8 Autres propriétés

8.8.1 Résistance à la charge de neige

La résistance à la charge de neige et à la charge permanente d'une fenêtre n'a pas été établie. Cette propriété n'est pas pertinente en cas de fenêtre placée à la verticale. Par conséquent, la fenêtre ne dispose pas d'une classification concernant la résistance à la charge de neige et à la charge permanente.

8.8.2 Réaction au feu

La réaction au feu d'une fenêtre n'a pas été établie. Les fenêtres présentant une réaction au feu donnée font l'objet d'un examen Benor/ATG distinct.

8.8.3 Comportement à l'exposition au feu extérieur

Le comportement à l'exposition au feu extérieur d'une fenêtre n'a pas été établi. Les fenêtres présentant un comportement à l'exposition au feu extérieur donné font l'objet d'un examen Benor/ATG distinct.

8.8.4 Possibilité de déverrouillage

La possibilité de déverrouillage d'une porte n'a pas été établie. Cette propriété n'est pas pertinente pour les fenêtres. Les portes présentant une possibilité de déverrouillage donnée (portes anti-panique) font l'objet d'un examen Benor/ATG distinct.

8.8.5 Propriétés de rayonnement

Les propriétés de rayonnement de la fenêtre sont celles du panneau de remplissage à monter dans la fenêtre.

Si la fenêtre ne comporte pas de vitrage transparent, le facteur solaire « g » et le facteur de transmission lumineuse « t_v » de la fenêtre sont tels que $g = 0$ et que $t_v = 0$.

8.8.6 Durabilité

La durabilité des fenêtres dépend des performances à long terme des composants individuels et des matériaux ainsi que du montage du produit et de son entretien.

La description reprise dans l'agrément ainsi que les documents auxquels il est fait référence présentent une description complète des composants, leur finition et l'entretien voulu.

Par le choix des matériaux (y compris le revêtement, la protection, la composition et l'épaisseur), des composants et des méthodes de montage, le titulaire d'agrément assure une durée de vie raisonnable de son/ses produit(s) sur le plan économique, compte tenu des prescriptions d'entretien mentionnées.

8.8.7 Ventilation

Les résultats d'essai des fenêtres ont tous été établis sur des fenêtres dépourvues de dispositifs de ventilation (ni dans la fenêtre proprement dite, ni entre le cadre et le gros œuvre). Si les fenêtres sont équipées de dispositifs de ventilation, ces dispositifs de ventilation devront faire l'objet d'un examen d'agrément supplémentaire (voir la NBN B 25-002-1, § 5.2.2.1 à § 5.2.2.12) et les performances reprises dans le présent agrément technique ne pourront pas s'appliquer sans plus.

Les propriétés de ventilation de la fenêtre sont celles du dispositif de ventilation à monter dans ou à la fenêtre.

Si la fenêtre ne comporte pas de dispositifs de ventilation, la caractéristique de circulation d'air « K », l'exposant du débit d'air « n » et la surface géométrique libre « A » de la fenêtre sont tels que $K = 0$; n et A n'étant pas déterminés.

8.8.8 Résistance aux balles

La résistance aux balles d'une fenêtre n'a pas été établie. Par conséquent, la fenêtre ne dispose pas d'une classification concernant la résistance aux balles.

8.8.9 Résistance à l'explosion

La résistance à l'explosion d'une fenêtre n'a pas été établie. Par conséquent, la fenêtre ne dispose pas d'une classification concernant la résistance à l'explosion.

8.8.10 Comportement entre différents climats

Le comportement d'une fenêtre entre différents climats n'a pas été établi.

Pour les fenêtres vitrées transparentes, on admet qu'elles sont aptes à être exposées à un rayonnement solaire intense et à de fortes différences de température. Cette observation ne s'applique pas aux fenêtres comportant un panneau de remplissage non transparent.

9 Conditions

- A. Le présent Agrément Technique se rapporte exclusivement au système mentionné dans l'en-tête de cet Agrément Technique.
- B. Seuls le Titulaire d'Agrément et, le cas échéant, le Distributeur, peuvent revendiquer l'application de l'Agrément Technique.
- C. Le Titulaire d'Agrément et, le cas échéant, le Distributeur ne peuvent faire aucun usage du nom de l'UBA^{tc}, de son logo, de la marque ATG, de l'Agrément Technique ou du numéro d'agrément pour revendiquer des évaluations de produit non conformes à l'Agrément Technique ni pour un produit, kit ou système ainsi que ses propriétés ou caractéristiques ne faisant pas l'objet de l'Agrément Technique.
- D. Les informations qui sont mises à disposition, de quelque manière que ce soit, par le Titulaire d'Agrément, le Distributeur ou un entrepreneur agréé ou par leurs représentants, des utilisateurs (potentiels) du système, traité dans l'Agrément Technique (par ex. des maîtres d'ouvrage, entrepreneurs, architectes, prescripteurs, concepteurs, etc.) ne peuvent pas être incomplètes ou en contradiction avec le contenu de l'Agrément Technique ni avec les informations auxquelles il est fait référence dans l'Agrément Technique.
- E. Le Titulaire d'Agrément est toujours tenu de notifier à temps et préalablement à l'UBA^{tc}, à l'Opérateur d'Agrément et à l'Opérateur de Certification toutes éventuelles adaptations des matières premières et produits, des directives de mise en œuvre et/ou du processus de production et de mise en œuvre et/ou de l'équipement. En fonction des informations communiquées, l'UBA^{tc}, l'Opérateur d'Agrément et l'Opérateur de Certification évalueront la nécessité d'adapter ou non l'Agrément Technique.
- F. L'Agrément Technique a été élaboré sur la base des connaissances et informations techniques et scientifiques disponibles, assorties des informations mises à disposition par le demandeur et complétées par un examen d'agrément prenant en compte le caractère spécifique du système. Néanmoins, les utilisateurs demeurent responsables de la sélection du système, tel que décrit dans l'Agrément Technique, pour l'application spécifique visée par l'utilisateur.
- G. Les droits de propriété intellectuelle concernant l'Agrément Technique, parmi lesquels les droits d'auteur, appartiennent exclusivement à l'UBA^{tc}.
- H. Les références à l'Agrément Technique devront être assorties de l'indice ATG (ATG 3067) et du délai de validité.
- I. L'UBA^{tc}, l'Opérateur d'Agrément et l'Opérateur de Certification ne peuvent pas être tenus responsables d'un(e) quelconque dommage ou conséquence défavorable causés à des tiers (e.a. à l'utilisateur) résultant du non-respect, dans le chef du Titulaire d'Agrément ou du Distributeur, des dispositions de l'article 9.

11 Figures

Figure 1 : Variantes d'exécution

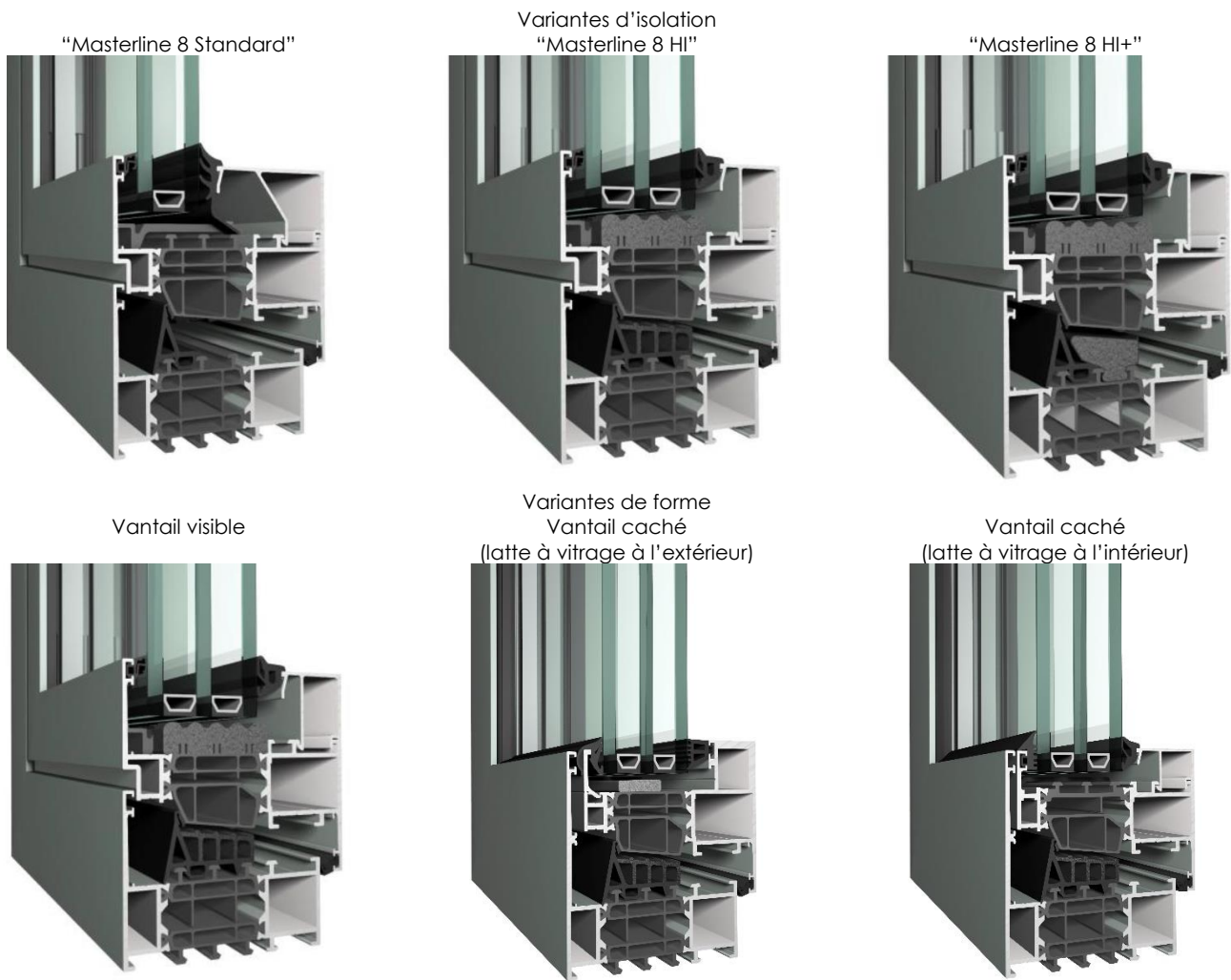
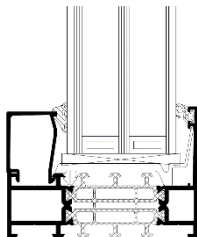
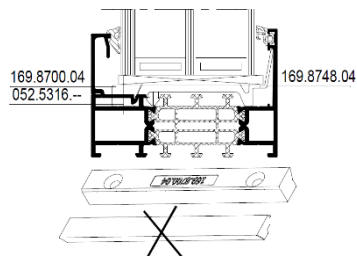

Figure 2 : Variantes d'exécution du support pour cale à vitrage de cadre fixe

détail de support ordinaire pour cale à vitrage (épaisseur de vitrage ≤ 50 mm)



détail du support allongé pour cale à vitrage (épaisseur de vitrage > 50 mm)



support pour cale à vitrage 169.8748.04 à compléter avec une partie de 169.8700.04

Figure 3 : Variantes d'exécution du support pour cale à vitrage de vantail

détail de support ordinaire pour cale à vitrage (épaisseur de vitrage ≤ 50 mm)

détail du support allongé pour cale à vitrage (épaisseur de vitrage > 50 mm)

détail du support allongé pour cale à vitrage en saillie (poids du vitrage > 170 kg)

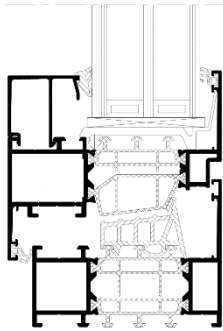

support pour cale à vitrage 169.8748.04

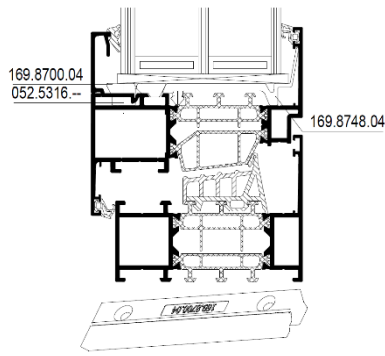

support pour cale à vitrage 169.8748.04
à compléter avec 169.8700.04

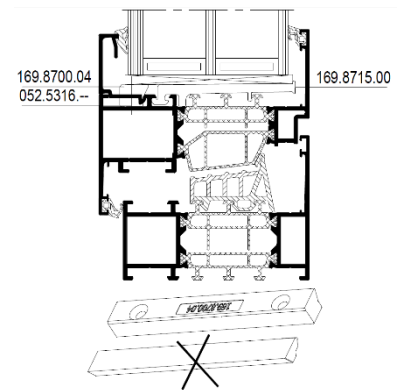

support pour cale à vitrage 169.8715.00
à compléter avec une partie de 169.8700.04

Figure 4 : Coupe-type de fenêtre fixe

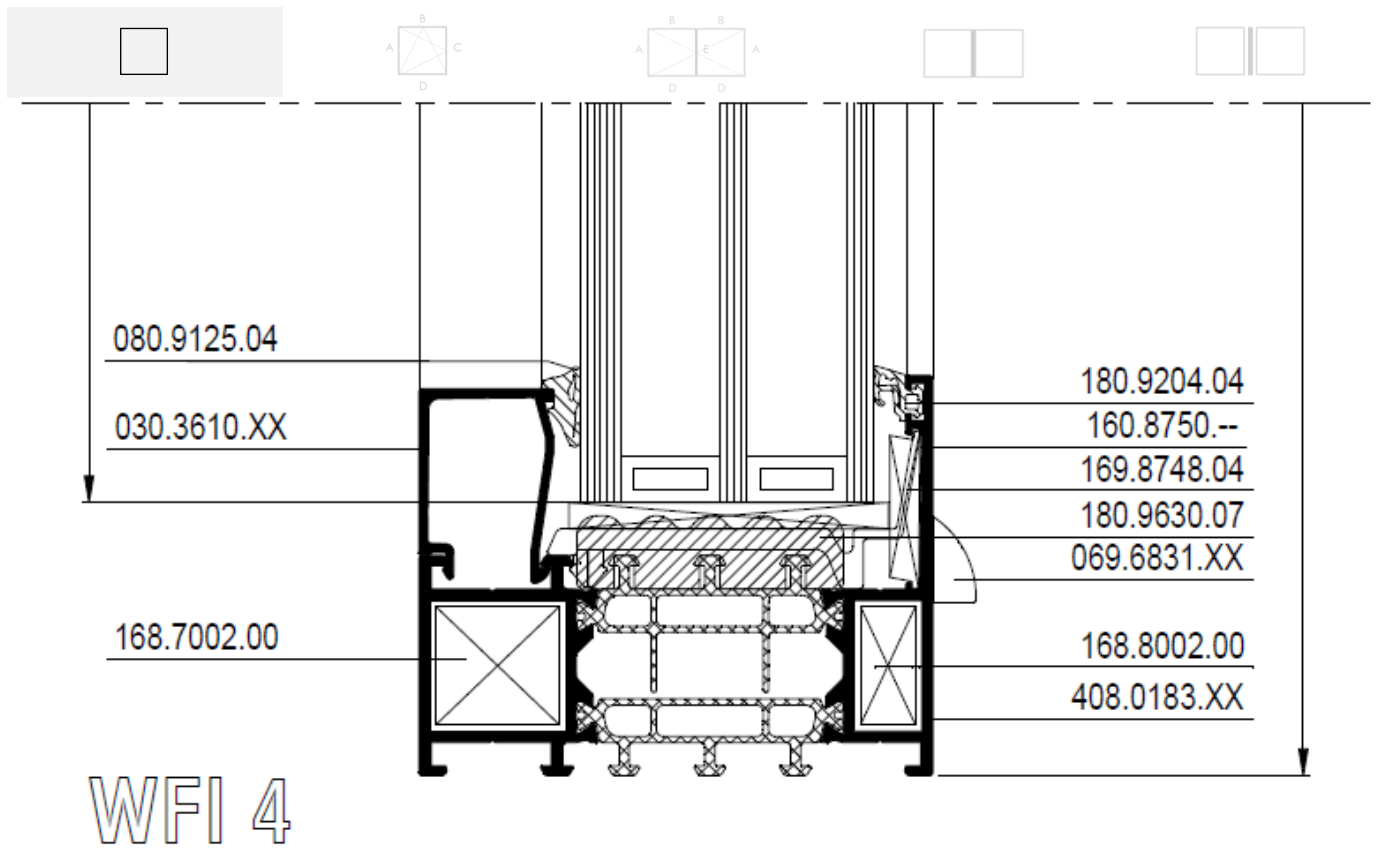

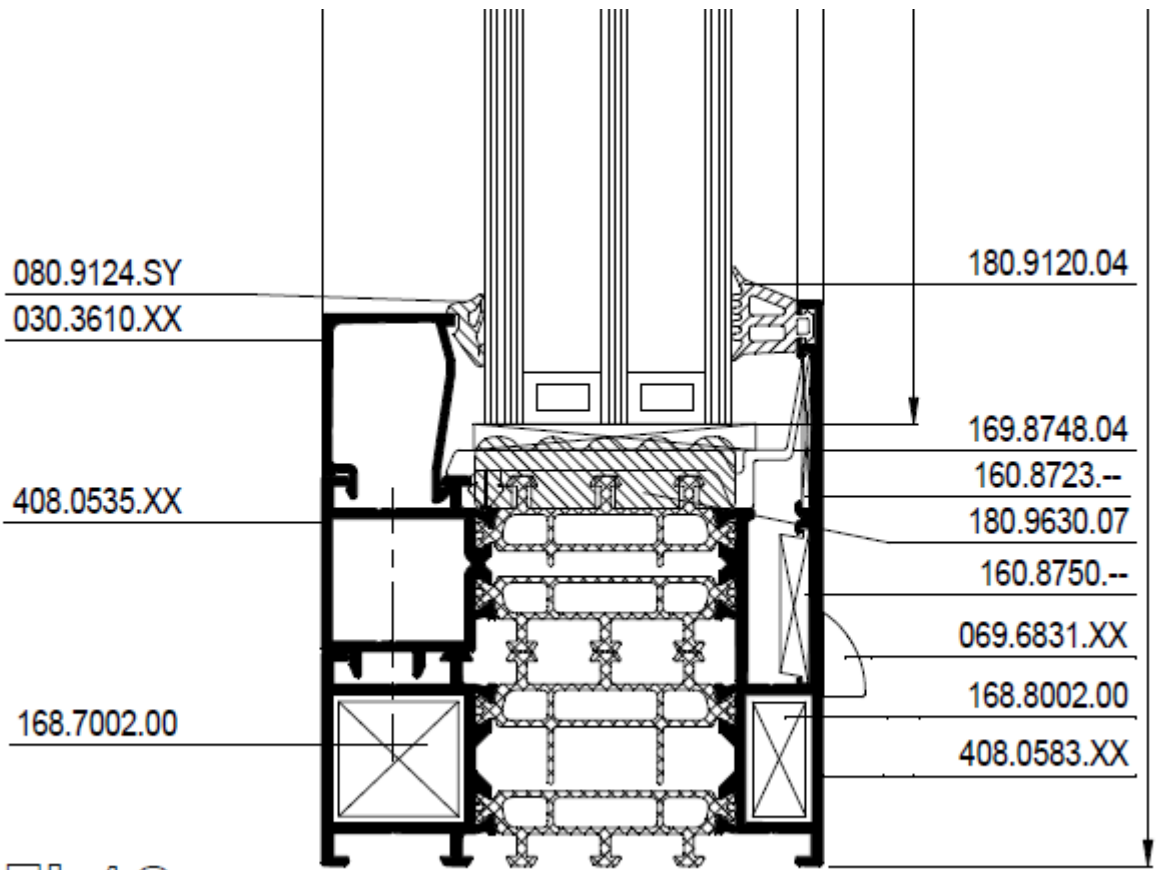

WFI 16

Figure 5 : Coupe-type de fenêtre oscillo-battante

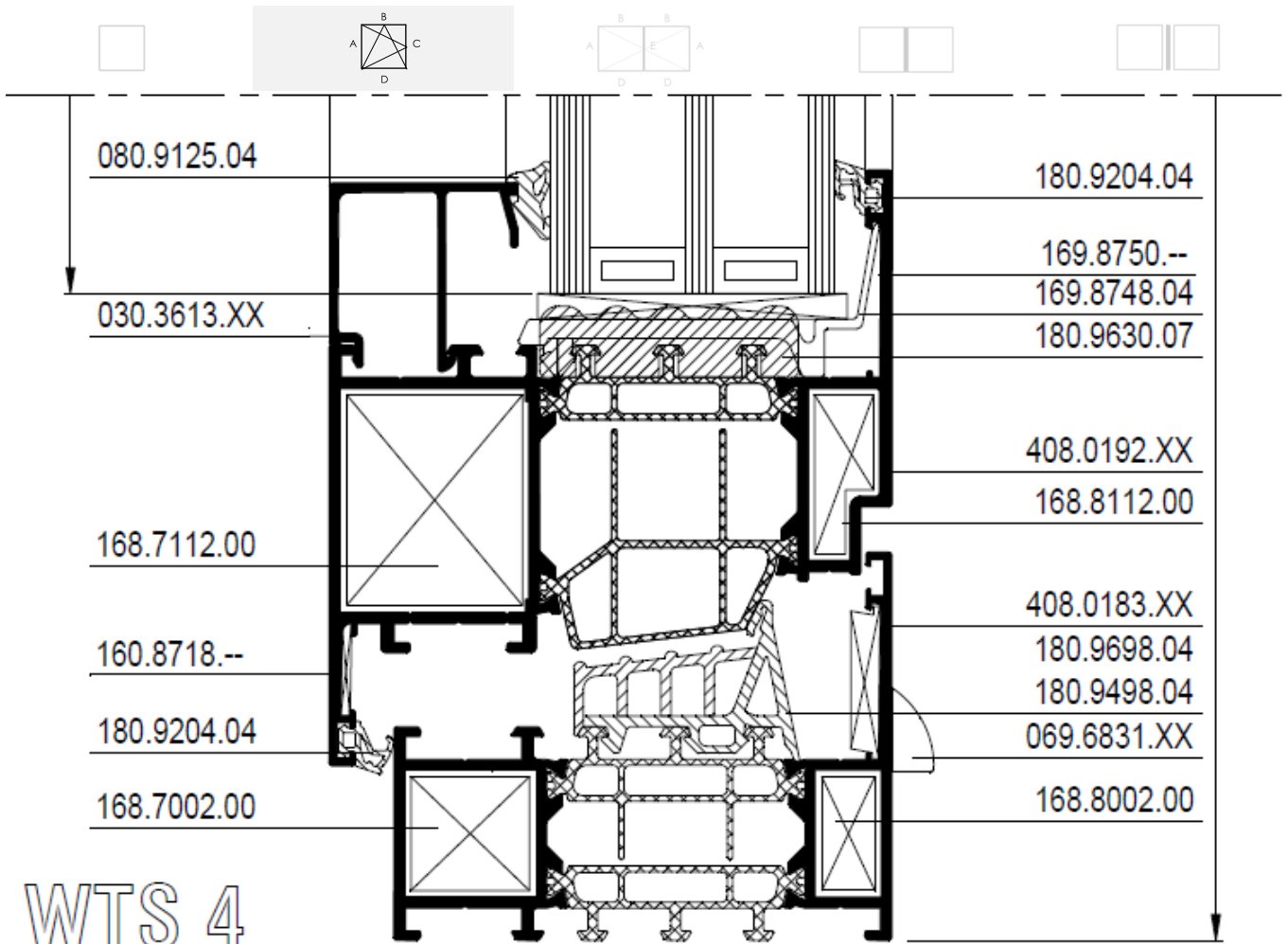

WTS 4

080.9126.SY
002.0687.XX

180.9825.04

168.7155.00
408.0510.XX

069.8757.04

168.8155.00

160.8723.--

160.8718.--

180.9698.04

160.8750.--

180.8204.04

069.6831.XX

168.7002.00

168.8002.00

408.0583.XX

WTS 16

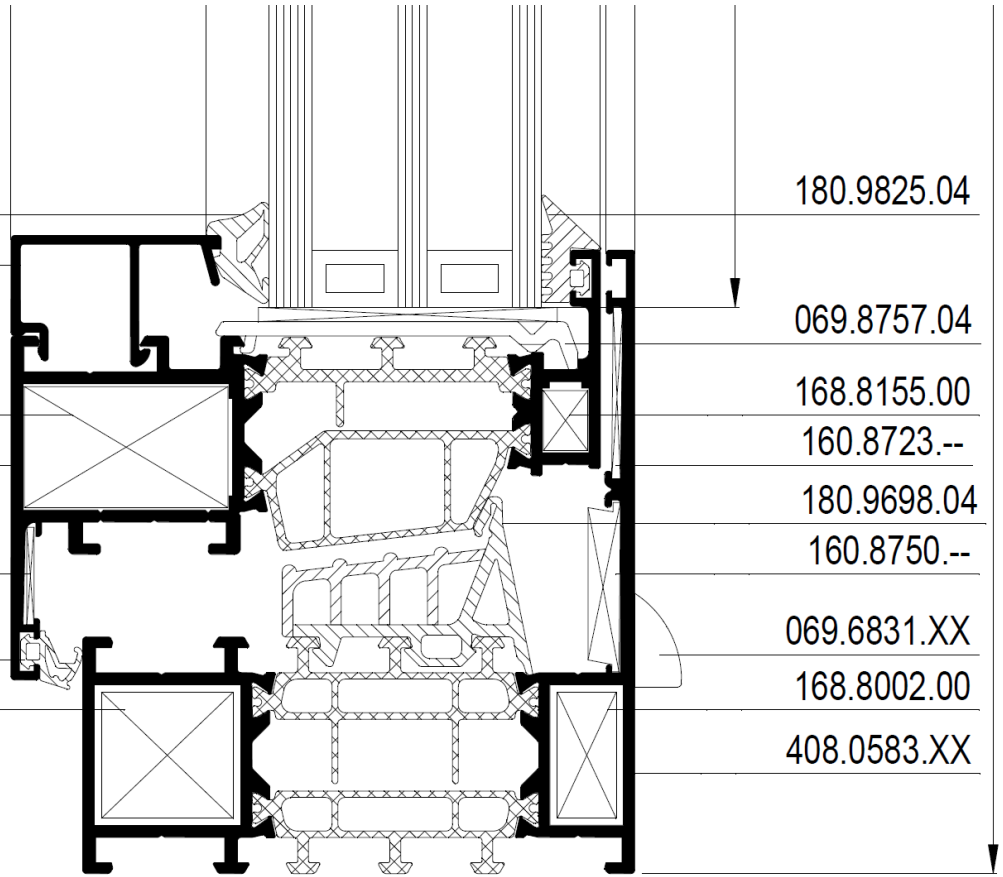
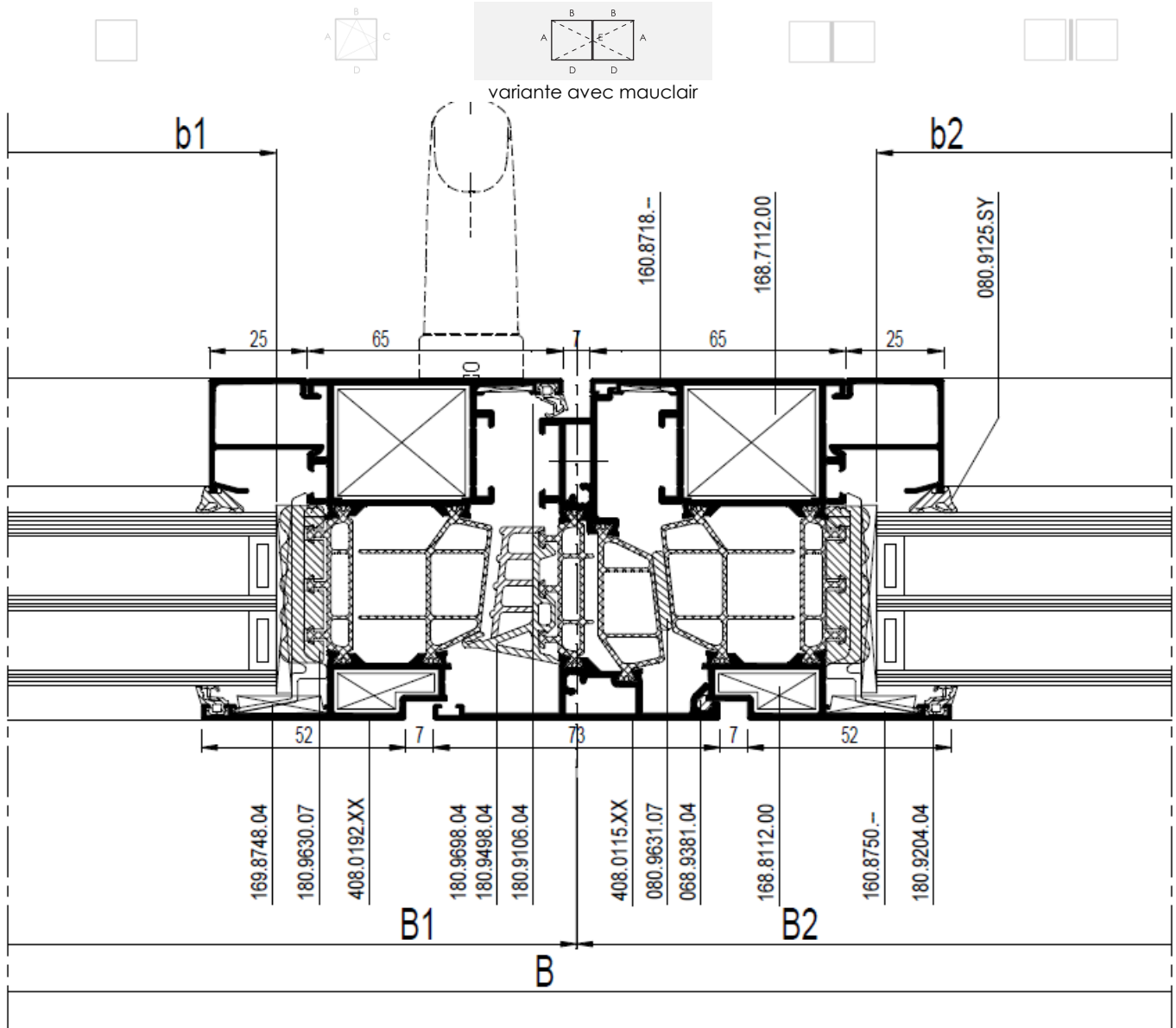

Figure 6 : Coupe-type de fenêtre à double ouvrant



WDI 4

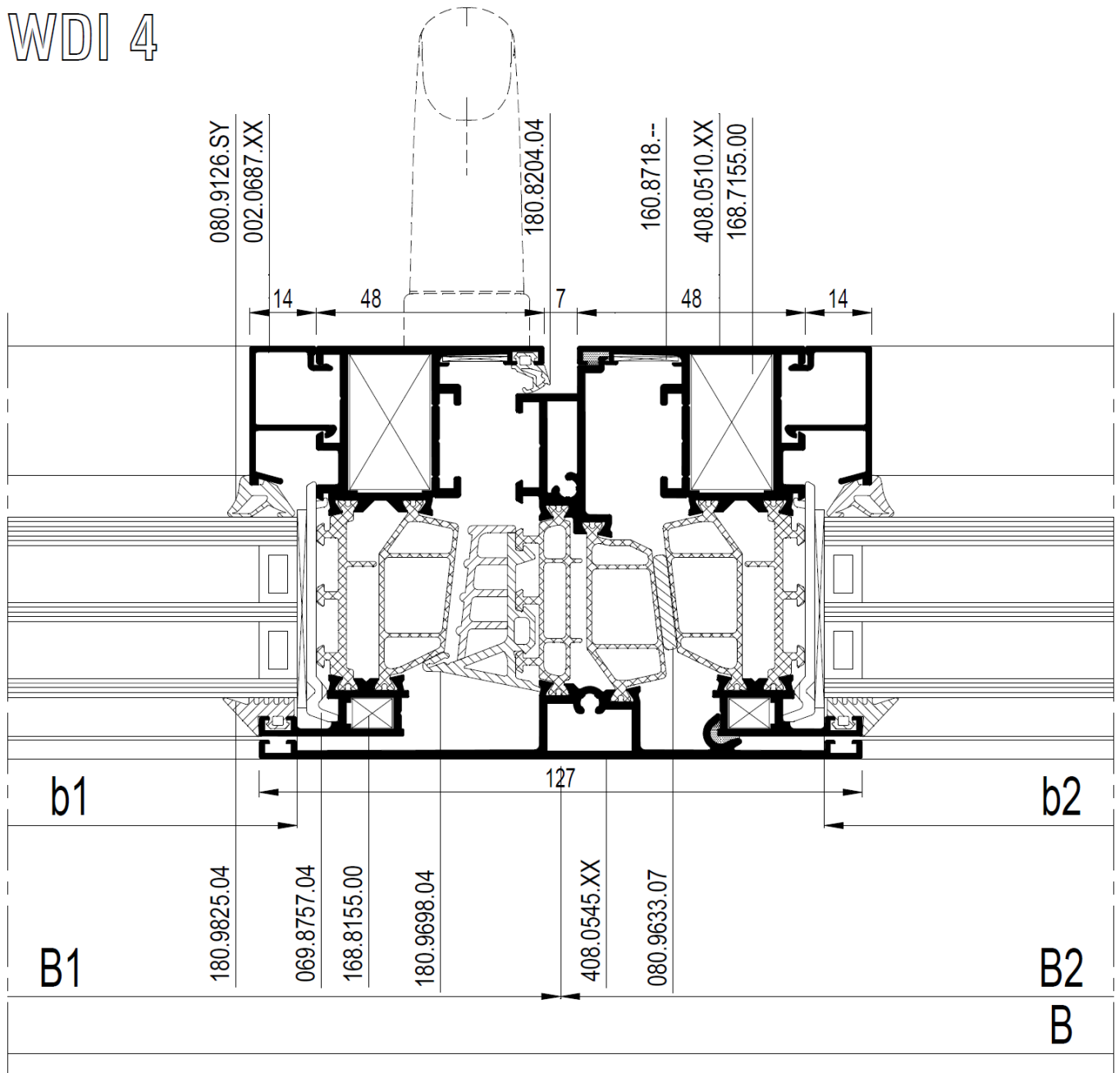
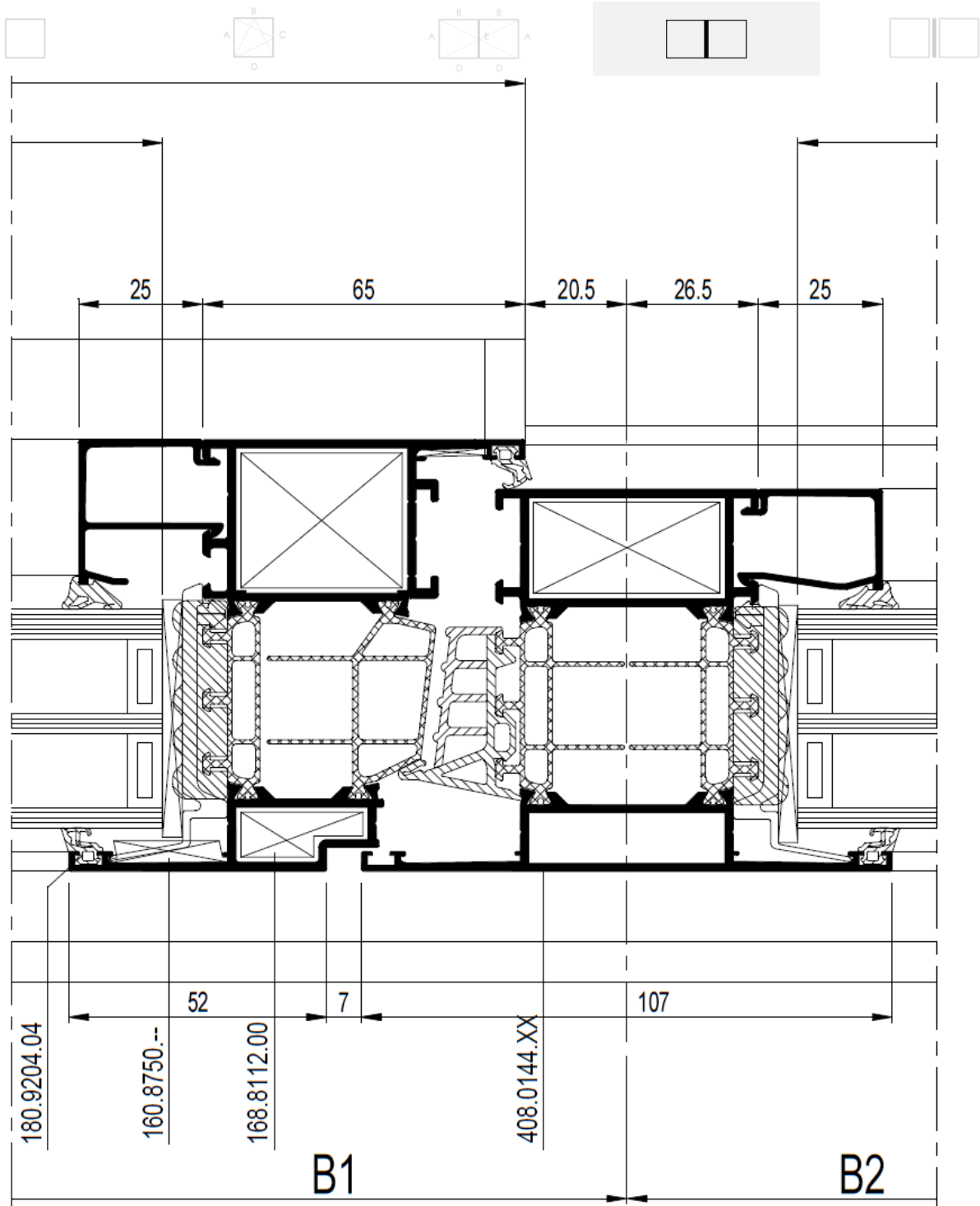

Figure 7 : Coupe-type de fenêtre composée



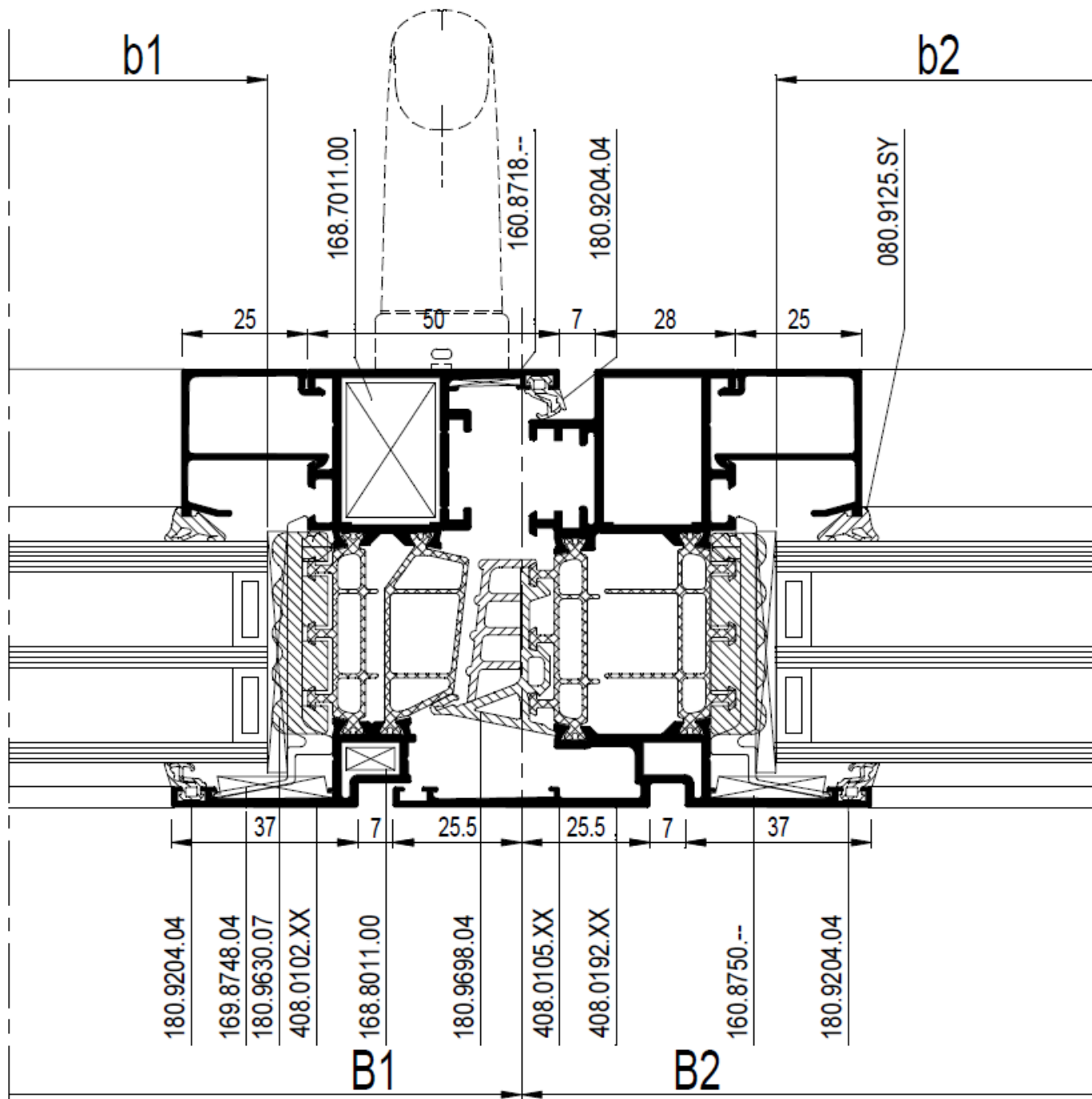
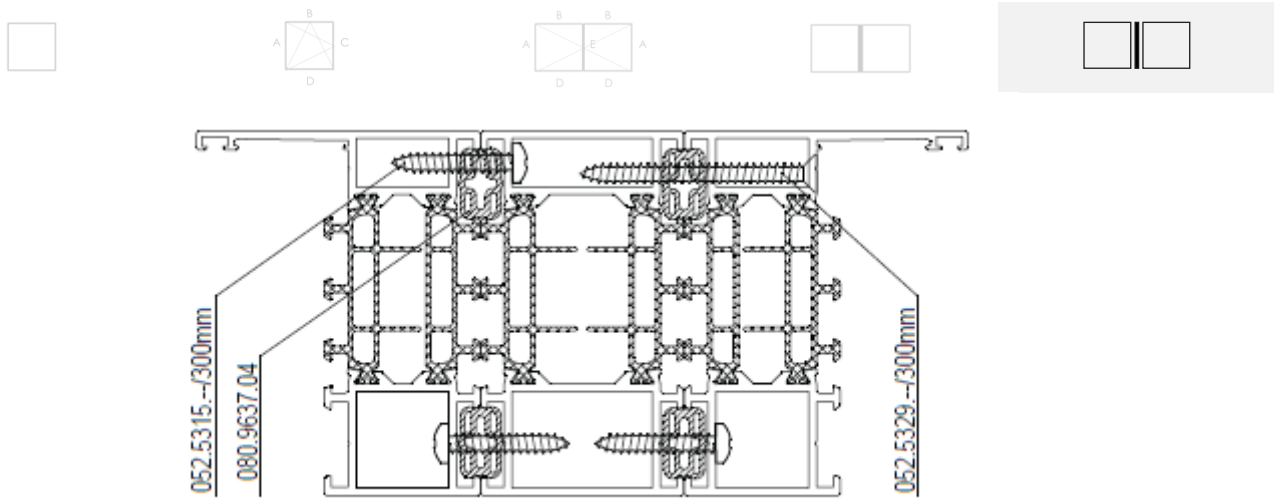
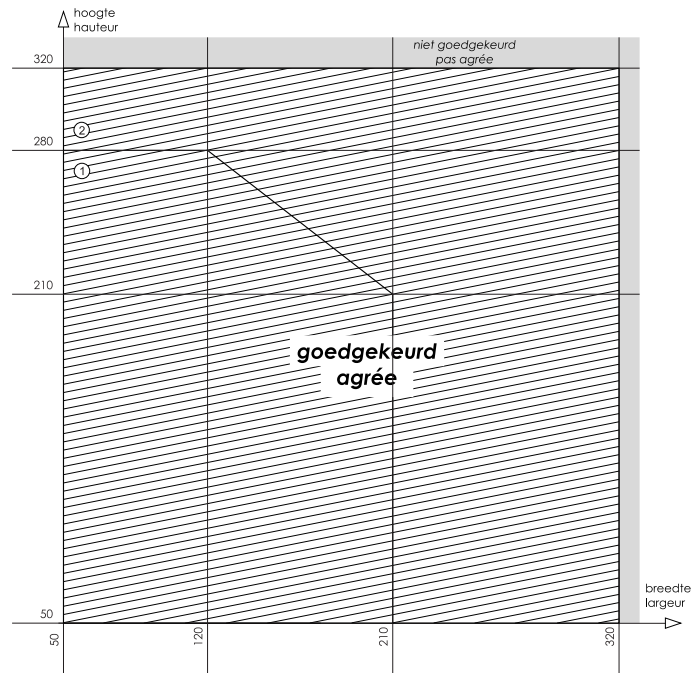
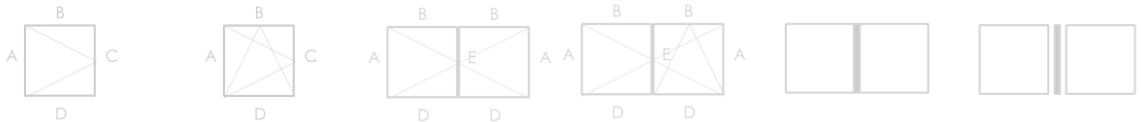
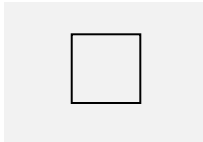

Figure 8 : Coupe-type d'ensemble menuisé



Fiche « Annexe 1 » – Menuiserie fixe



Propriétés : voir la NBN EN 14351-1

		Fenêtres fixes		
Dimensions:		Zone 1	Zone 2	
Type de parclose:		clips ou tubulaire	clips	tubulaire
4.2	Résistance à l'action du vent	C4	C2	C5
4.3	Résistance à la charge de neige	Non déterminé, voir le paragraphe 8.8.1		
4.4.1	Réaction au feu	Non déterminé, voir le paragraphe 8.8.2		
4.4.2	Comportement à l'exposition au feu extérieur	Non déterminé, voir le paragraphe 8.8.3		
4.5	Étanchéité à l'eau	9A	E1350	E1200
4.6	Substances dangereuses	Voir le paragraphe 8.3		
4.7	Résistance aux chocs	Non déterminé, classe 3 (en cas de résistance à l'effraction, classe RC2) ou classe 4 (en cas de résistance à l'effraction, classe RC3), voir le paragraphe 8.7.		
4.8	Capacité résistante des dispositifs de sécurité	Non applicable		
4.11	Performances acoustiques	Voir le paragraphe 8.4		
4.12	Coefficient de transmission thermique	Voir le paragraphe 8.1.1		
4.13	Propriétés de rayonnement	Voir la déclaration du fabricant du vitrage, voir le paragraphe 8.8.5		
4.14	Perméabilité à l'air	4		
4.15	Durabilité	Satisfait, voir le paragraphe 8.8.6		
4.16	Efforts de manœuvre	Non applicable		
4.17	Résistance mécanique	Non applicable		
4.18	Ventilation	Voir la déclaration du fabricant des dispositifs de ventilation, voir le paragraphe 8.8.7		
4.19	Résistance aux balles	Non déterminé, voir le paragraphe 8.8.8		
4.20	Résistance à l'explosion	Non déterminé, voir le paragraphe 8.8.9		
4.21	Résistance à l'ouverture et à la fermeture répétées	Non applicable		
4.22	Comportement entre différents climats	Non déterminé, voir le paragraphe 8.8.10		
4.23	Résistance à l'effraction	Non déterminé, RC2 en cas de conformité à la description du Tableau 17 ou RC3 en cas de conformité à la description du Tableau 18, voir le paragraphe 8.6		

Fiche « Annexe 2 » – Quincaillerie « Sobinco Chrono et Chrono Invision pro »

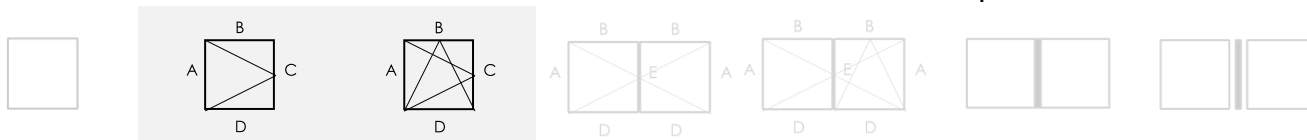

Propriétés : voir la NBN EN 13126-8

	Catégorie d'utilisation	Durabilité	Poids	Résistance au feu	Sécurité d'emploi	Résistance à la corrosion	Sécurité	Partie de norme	Dimension d'essai
Chrono	—	4	130	0	1	4	—	8	1540 x 1400
Chrono Invision pro	—	4	200	0	1	4	—	8	1540 x 1400

1 : 408.0102.XX ou 508.0102.XX / 2 : 408.0192.XX, 508.0192.XX, 408.0112.XX ou 508.0112.XX

Les profilés d'ouvrant repris peuvent être remplacés par d'autres profilés d'ouvrant présentant une inertie I_{xx} plus élevée pour la longueur considérée ainsi qu'une inertie I_{yy} supérieure.

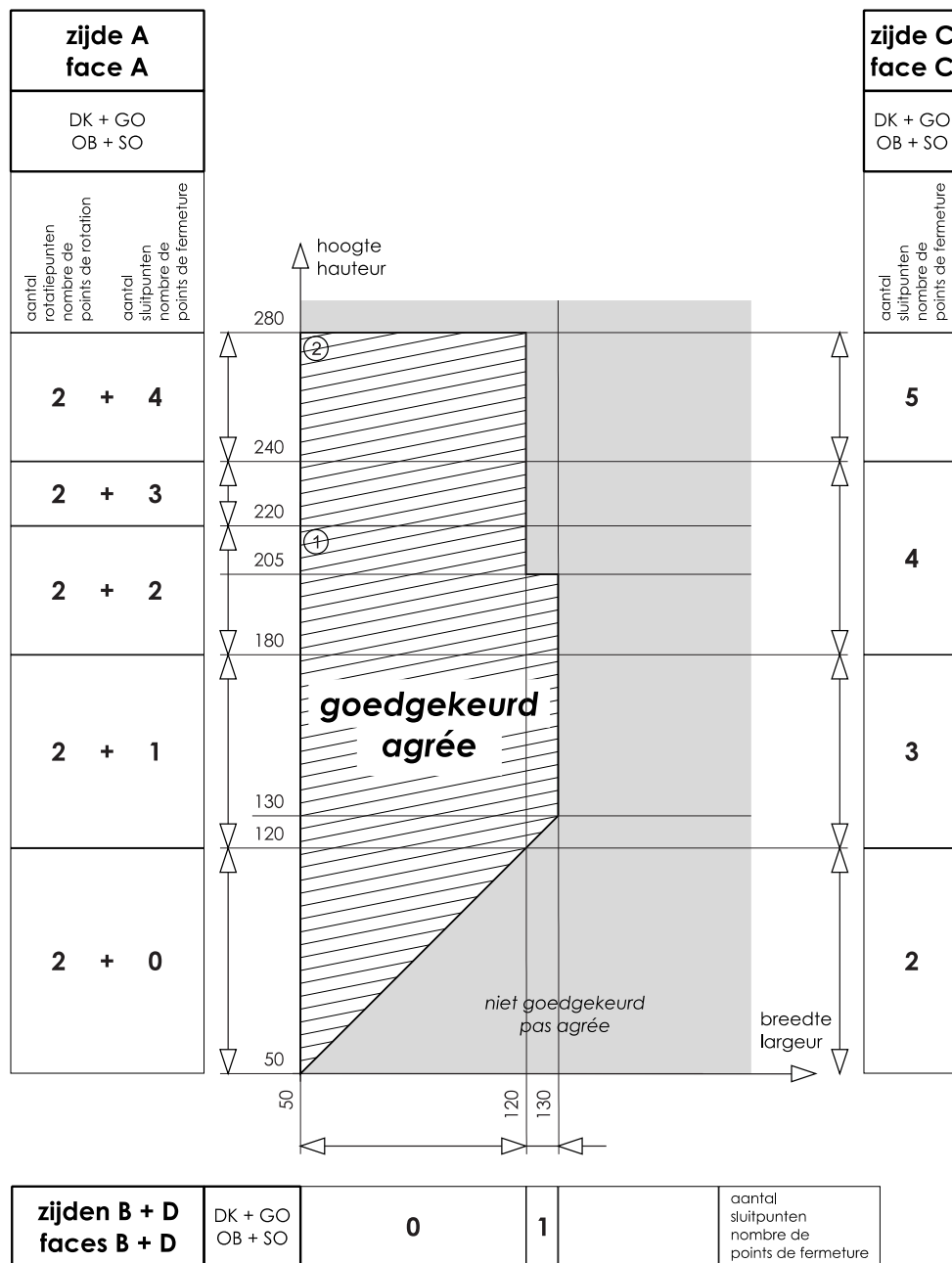

Fiche « Annexe 2 » (suite) – Quincaillerie « Sobinco Chrono et Chrono Invision pro »

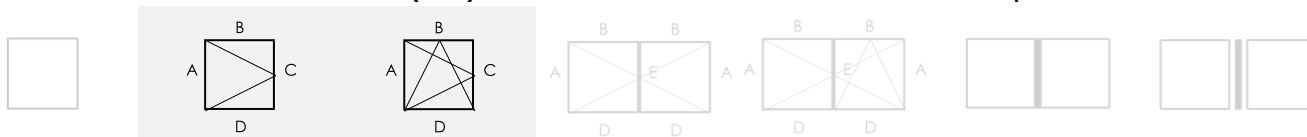

Propriétés : voir la NBN EN 14351-1

		Fenêtres à simple ouvrant
Mode d'ouverture:		Ouvrant à la française, oscillo-battant, oscillo-battant logique ou tombant intérieur
4.2	Résistance à l'action du vent	C4
4.3	Résistance à la charge de neige	Non déterminé, voir le paragraphe 8.8.1
4.4.1	Réaction au feu	Non déterminé, voir le paragraphe 8.8.2
4.4.2	Comportement à l'exposition au feu extérieur	Non déterminé, voir le paragraphe 8.8.3
4.5	Étanchéité à l'eau	9A
4.6	Substances dangereuses	Voir le paragraphe 8.3
4.7	Résistance aux chocs	Non déterminé ou de classe 3 (en cas de résistance à l'effraction, RC2) voir le paragraphe 8.7.
4.8	Capacité résistante des dispositifs de sécurité	Satisfait
4.11	Performances acoustiques	Voir le paragraphe 8.4
4.12	Coefficient de transmission thermique	Voir le paragraphe 8.1.1
4.13	Propriétés de rayonnement	Voir la déclaration du fabricant du vitrage, voir le paragraphe 8.8.5
4.14	Perméabilité à l'air	4
4.15	Durabilité	Satisfait, voir le paragraphe 8.8.6
4.16	Efforts de manœuvre	1
4.17	Résistance mécanique	4
4.18	Ventilation	Voir la déclaration du fabricant des dispositifs de ventilation, voir le paragraphe 8.8.7
4.19	Résistance aux balles	Non déterminé, voir le paragraphe 8.8.8
4.20	Résistance à l'explosion	Non déterminé, voir le paragraphe 8.8.9
4.21	Résistance à l'ouverture et à la fermeture répétées	Non déterminé (quincaillerie : classe 3, 20.000 cycles), voir le paragraphe 8.5
4.22	Comportement entre différents climats	Non déterminé, voir le paragraphe 8.8.10
4.23	Résistance à l'effraction	Non déterminé ou RC2 en cas de conformité à la description du Tableau 19, voir le paragraphe 8.6

Fiche « Annexe 3 » – Quincaillerie « Sobinco Chrono pour vantail caché »

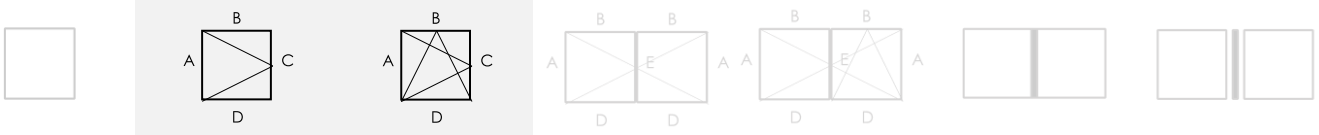

Propriétés : voir la NBN EN 13126-8

	Catégorie d'utilisation	Durabilité	Poids	Résistance au feu	Sécurité d'emploi	Résistance à la corrosion	Sécurité	Partie de norme	Dimension d'essai
Chrono	—	4	130	0	1	4	—	8	1540 x 1400

1: 408.0510.XX ou 508.0510.XX

Les profilés d'ouvrant repris peuvent être remplacés par d'autres profilés d'ouvrant présentant une inertie I_{xx} plus élevée pour la longueur considérée ainsi qu'une inertie I_{yy} supérieure.

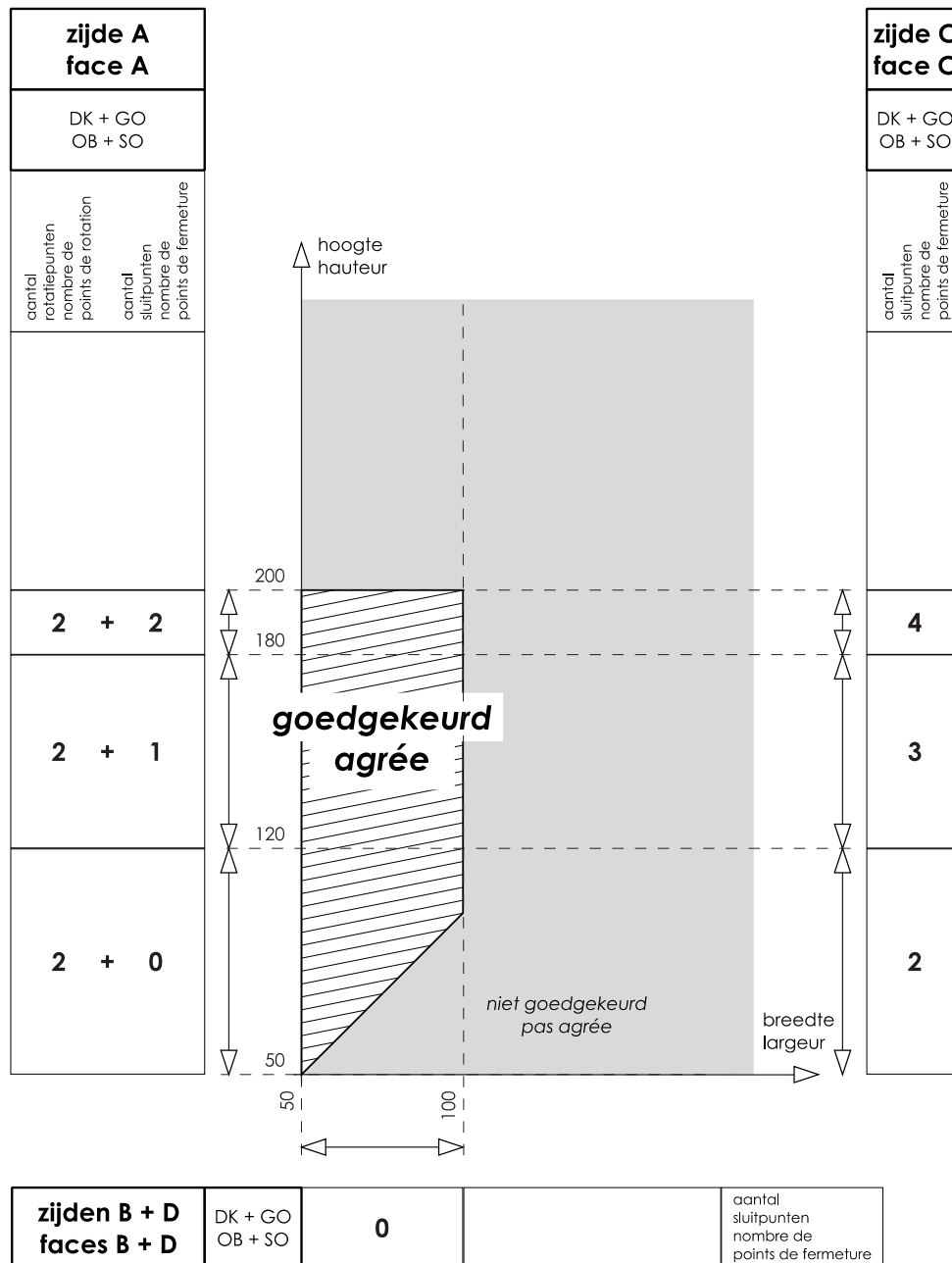

Fiche « Annexe 3 » (suite) – Quincaillerie « Sobinco Chrono pour vantail caché »

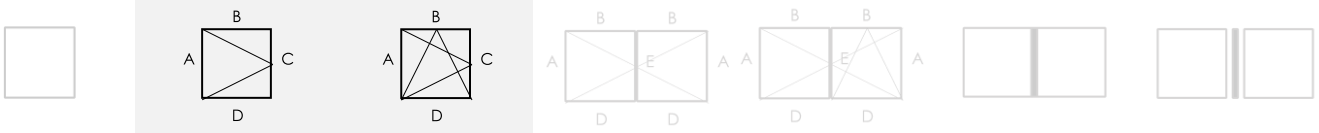

Propriétés : voir la NBN EN 14351-1

		Fenêtres à simple ouvrant
Mode d'ouverture:		Ouvrant à la française, oscillo-battant, oscillo-battant logique ou tombant intérieur
4.2	Résistance à l'action du vent	C3
4.3	Résistance à la charge de neige	Non déterminé, voir le paragraphe 8.8.1
4.4.1	Réaction au feu	Non déterminé, voir le paragraphe 8.8.2
4.4.2	Comportement à l'exposition au feu extérieur	Non déterminé, voir le paragraphe 8.8.3
4.5	Étanchéité à l'eau	9A
4.6	Substances dangereuses	Voir le paragraphe 8.3
4.7	Résistance aux chocs	Non déterminé, voir le paragraphe 8.7.
4.8	Capacité résistante des dispositifs de sécurité	Satisfait
4.11	Performances acoustiques	Voir le paragraphe 8.4
4.12	Coefficient de transmission thermique	Voir le paragraphe 8.1.1
4.13	Propriétés de rayonnement	Voir la déclaration du fabricant du vitrage, voir le paragraphe 8.8.5
4.14	Perméabilité à l'air	4
4.15	Durabilité	Satisfait, voir le paragraphe 8.8.6
4.16	Efforts de manœuvre	1
4.17	Résistance mécanique	4
4.18	Ventilation	Voir la déclaration du fabricant des dispositifs de ventilation, voir le paragraphe 8.8.7
4.19	Résistance aux balles	Non déterminé, voir le paragraphe 8.8.8
4.20	Résistance à l'explosion	Non déterminé, voir le paragraphe 8.8.9
4.21	Résistance à l'ouverture et à la fermeture répétées	Non déterminé (quincaillerie : classe 3, 20.000 cycles), voir le paragraphe 8.5
4.22	Comportement entre différents climats	Non déterminé, voir le paragraphe 8.8.10
4.23	Résistance à l'effraction	Non déterminé ou RC2 en cas de conformité à la description du Tableau 19, voir le paragraphe 8.6

Fiche « Annexe 4 » – Quincaillerie « Siegenia-Aubi LM4200 en axxent »

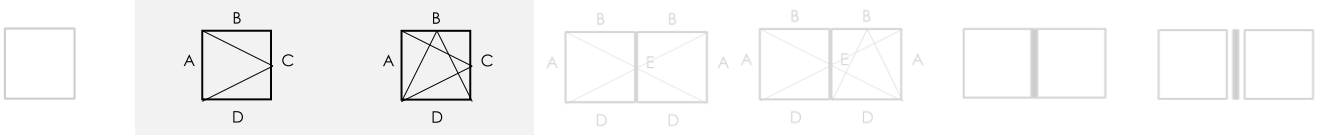

Propriétés : voir la NBN EN 13126-8:2017

Durabilité	Poids	Résistance à la corrosion	Dimension d'essai
H2 (10.000 cycles)	130 kg	5	1550 x 1400

1: 408.0102.XX ou 508.0102.XX / 2: 408.0192.XX, 508.0192.XX, 408.0112.XX ou 508.0112.XX

Les profilés d'ouvrant repris peuvent être remplacés par d'autres profilés d'ouvrant présentant une inertie I_{xx} plus élevée pour la longueur considérée ainsi qu'une inertie I_{yy} supérieure.

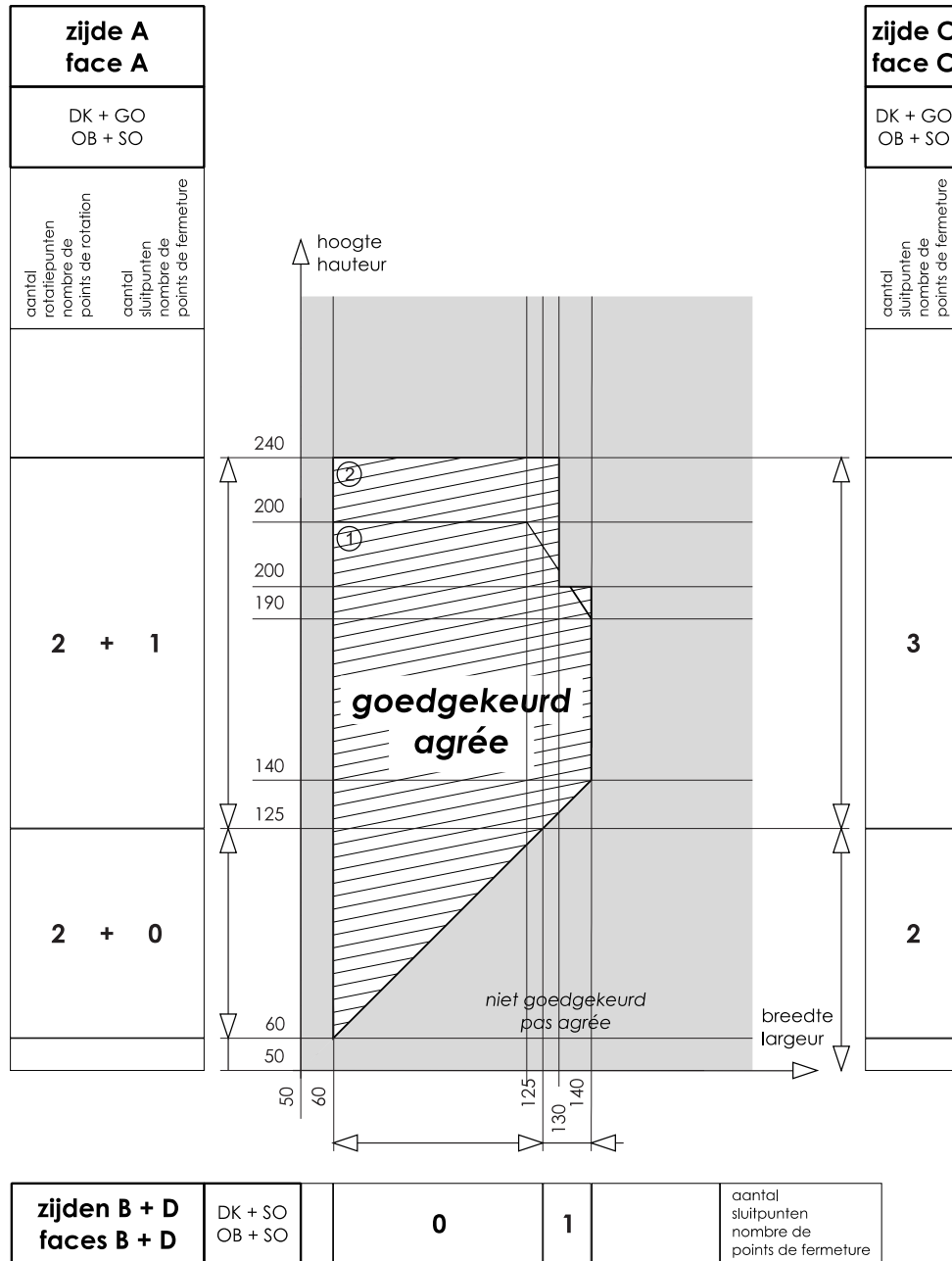

Fiche « Annexe 4 » (suite) – Quincaillerie « Siegenia-Aubi LM4200 en axcent »

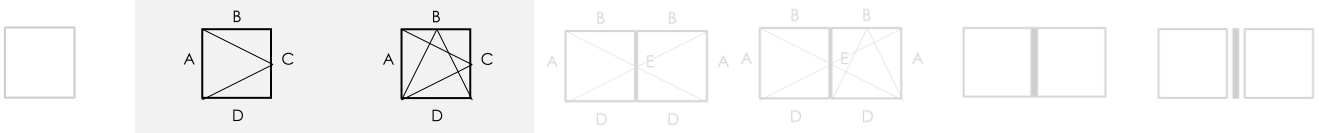

Propriétés : voir la NBN EN 14351-1

		Fenêtres à simple ouvrant
Mode d'ouverture:		Ouvrant à la française, oscillo-battant, oscillo-battant logique ou tombant intérieur
4.2	Résistance à l'action du vent	C4
4.3	Résistance à la charge de neige	Non déterminé, voir le paragraphe 8.8.1
4.4.1	Réaction au feu	Non déterminé, voir le paragraphe 8.8.2
4.4.2	Comportement à l'exposition au feu extérieur	Non déterminé, voir le paragraphe 8.8.3
4.5	Étanchéité à l'eau	E1050
4.6	Substances dangereuses	Voir le paragraphe 8.3
4.7	Résistance aux chocs	Non déterminé ou de classe 3 (en cas de résistance à l'effraction, RC2) voir le paragraphe 8.7.
4.8	Capacité résistante des dispositifs de sécurité	Satisfait
4.11	Performances acoustiques	Voir le paragraphe 8.4
4.12	Coefficient de transmission thermique	Voir le paragraphe 8.1.1
4.13	Propriétés de rayonnement	Voir la déclaration du fabricant du vitrage, voir le paragraphe 8.8.5
4.14	Perméabilité à l'air	4
4.15	Durabilité	Satisfait, voir le paragraphe 8.8.6
4.16	Efforts de manœuvre	1
4.17	Résistance mécanique	4
4.18	Ventilation	Voir la déclaration du fabricant des dispositifs de ventilation, voir le paragraphe 8.8.7
4.19	Résistance aux balles	Non déterminé, voir le paragraphe 8.8.8
4.20	Résistance à l'explosion	Non déterminé, voir le paragraphe 8.8.9
4.21	Résistance à l'ouverture et à la fermeture répétées	Non déterminé (quincaillerie : classe H2, 10.000 cycles), voir le paragraphe 8.5
4.22	Comportement entre différents climats	Non déterminé, voir le paragraphe 8.8.10
4.23	Résistance à l'effraction	Non déterminé ou RC2 en cas de conformité à la description du Tableau 17 ou RC3 en cas de conformité à la description du Tableau 18, voir le paragraphe 8.6

Fiche « Annexe 5 » – Quincaillerie « Siegenia-Aubi LM5200 » pour vantail caché

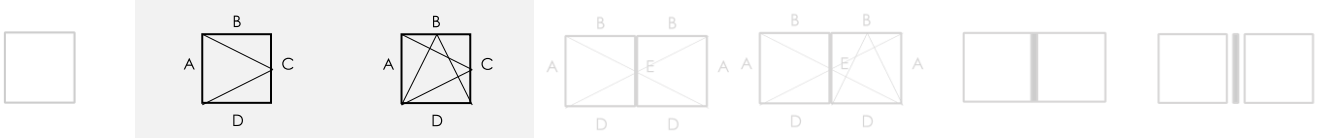

Propriétés : voir la NBN EN 13126-8:2017

Durabilité	Poids	Résistance à la corrosion	Dimension d'essai
H2 (10.000 cycles)	150 kg	5	1300 x 1200

Profilé testé: 408.0510.XX

Les profilés d'ouvrant repris peuvent être remplacés par d'autres profilés d'ouvrant présentant une inertie I_{xx} plus élevée pour la longueur considérée ainsi qu'une inertie I_{yy} supérieure.

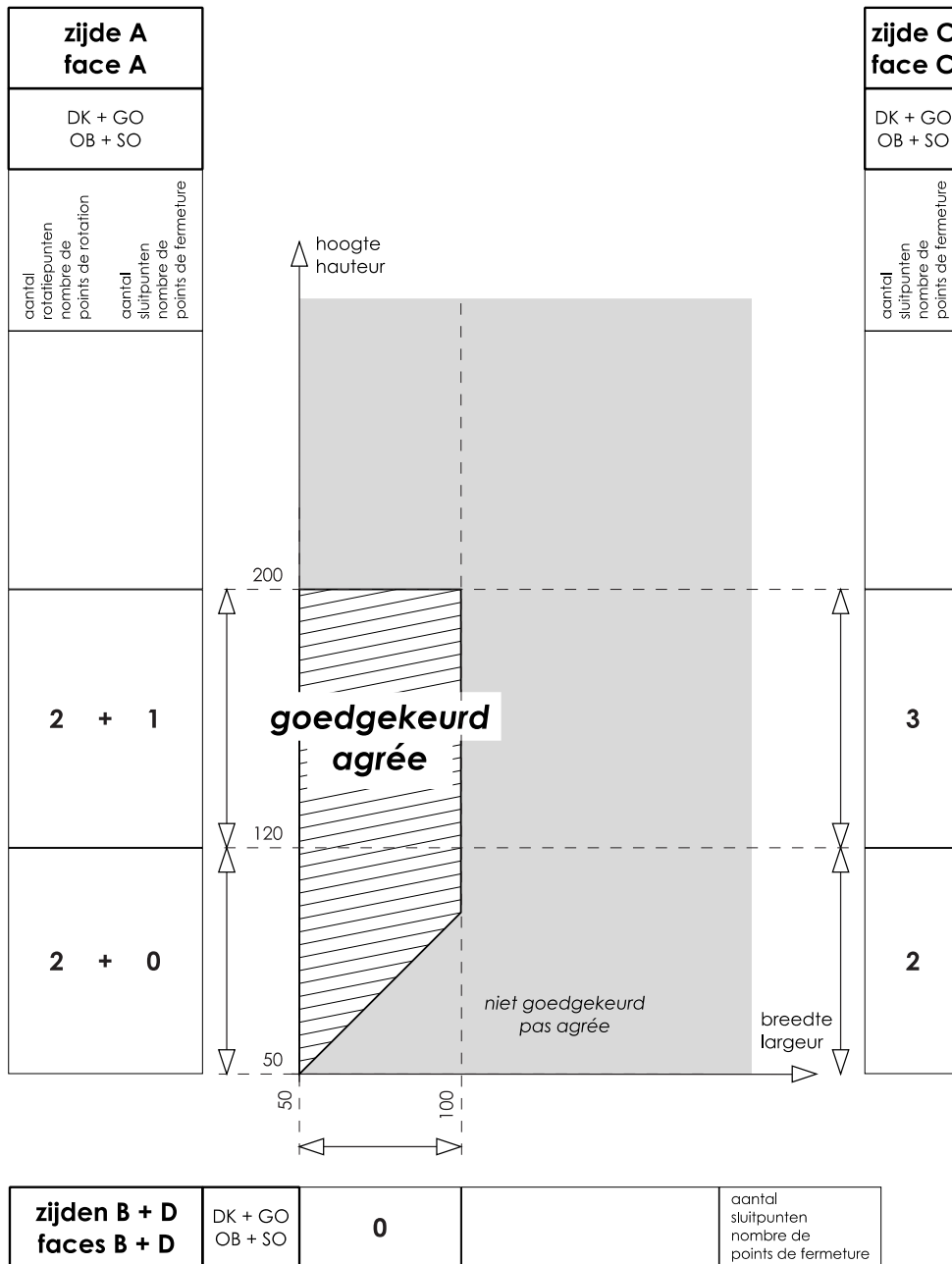

Fiche « Annexe 5 » (suite) – Quincaillerie « Siegenia-Aubi LM5200 » pour vantail caché

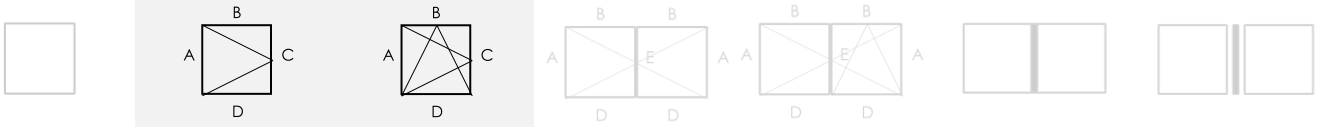

Propriétés : voir la NBN EN 14351-1

		Fenêtres à simple ouvrant
Mode d'ouverture:		Ouvrant à la française, oscillo-battant, oscillo-battant logique ou tombant intérieur
4.2	Résistance à l'action du vent	C4
4.3	Résistance à la charge de neige	Non déterminé, voir le paragraphe 8.8.1
4.4.1	Réaction au feu	Non déterminé, voir le paragraphe 8.8.2
4.4.2	Comportement à l'exposition au feu extérieur	Non déterminé, voir le paragraphe 8.8.3
4.5	Étanchéité à l'eau	E1200
4.6	Substances dangereuses	Voir le paragraphe 8.3
4.7	Résistance aux chocs	Non déterminé, voir le paragraphe 8.7.
4.8	Capacité résistante des dispositifs de sécurité	Satisfait
4.11	Performances acoustiques	Voir le paragraphe 8.4
4.12	Coefficient de transmission thermique	Voir le paragraphe 8.1.1
4.13	Propriétés de rayonnement	Voir la déclaration du fabricant du vitrage, voir le paragraphe 8.8.5
4.14	Perméabilité à l'air	4
4.15	Durabilité	Satisfait, voir le paragraphe 8.8.6
4.16	Efforts de manœuvre	1
4.17	Résistance mécanique	4
4.18	Ventilation	Voir la déclaration du fabricant des dispositifs de ventilation, voir le paragraphe 8.8.7
4.19	Résistance aux balles	Non déterminé, voir le paragraphe 8.8.8
4.20	Résistance à l'explosion	Non déterminé, voir le paragraphe 8.8.9
4.21	Résistance à l'ouverture et à la fermeture répétées	Non déterminé (quincaillerie : classe H2, 10.000 cycles), voir le paragraphe 8.5
4.22	Comportement entre différents climats	Non déterminé, voir le paragraphe 8.8.10
4.23	Résistance à l'effraction	Non déterminé ou RC2 en cas de conformité à la description du Tableau 17, voir le paragraphe 8.6

Fiche « Annexe 6 » (suite) – Quincaillerie « Sobinco Chrono et Chrono Invision pro »

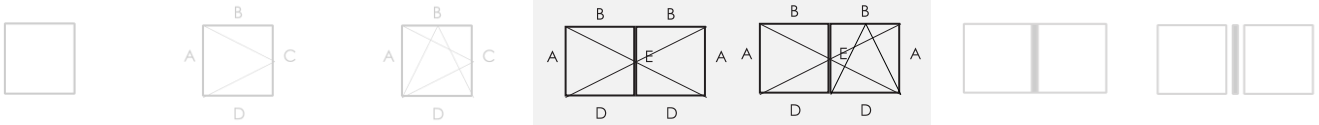

Propriétés : voir la NBN EN 14351-1

		Fenêtres à double ouvrant
Mode d'ouverture:		Vantail primaire : ouvrant à la française, oscillo-battant ou oscillo-battant logique Vantail secondaire : ouvrant à la française
4.2	Résistance à l'action du vent	C3
4.3	Résistance à la charge de neige	Non déterminé, voir le paragraphe 8.8.1
4.4.1	Réaction au feu	Non déterminé, voir le paragraphe 8.8.2
4.4.2	Comportement à l'exposition au feu extérieur	Non déterminé, voir le paragraphe 8.8.3
4.5	Étanchéité à l'eau	9A
4.6	Substances dangereuses	Voir le paragraphe 8.3
4.7	Résistance aux chocs	Non déterminé ou de classe 3 (en cas de résistance à l'effraction, RC2) voir le paragraphe 8.7.
4.8	Capacité résistante des dispositifs de sécurité	Satisfait
4.11	Performances acoustiques	Voir le paragraphe 8.4
4.12	Coefficient de transmission thermique	Voir le paragraphe 8.1.1
4.13	Propriétés de rayonnement	Voir la déclaration du fabricant du vitrage, voir le paragraphe 8.8.5
4.14	Perméabilité à l'air	4
4.15	Durabilité	Satisfait, voir le paragraphe 8.8.6
4.16	Efforts de manœuvre	1
4.17	Résistance mécanique	4
4.18	Ventilation	Voir la déclaration du fabricant des dispositifs de ventilation, voir le paragraphe 8.8.7
4.19	Résistance aux balles	Non déterminé, voir le paragraphe 8.8.8
4.20	Résistance à l'explosion	Non déterminé, voir le paragraphe 8.8.9
4.21	Résistance à l'ouverture et à la fermeture répétées	Non déterminé (quincaillerie : classe 3, 20.000 cycles), voir le paragraphe 8.5
4.22	Comportement entre différents climats	Non déterminé, voir le paragraphe 8.8.10
4.23	Résistance à l'effraction	Non déterminé ou RC2 en cas de conformité à la description du Tableau 19, voir le paragraphe 8.6

Fiche « Annexe 7 » – Quincaillerie « Sobinco Chrono en Chrono Invision pro » pour vantail caché

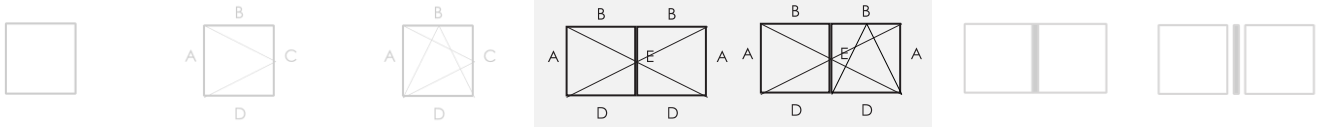

Propriétés : voir la NBN EN 13126-8

	Catégorie d'utilisation	Durabilité	Poids	Résistance au feu	Sécurité d'emploi	Résistance à la corrosion	Sécurité	Partie de norme	Dimension d'essai
Chrono	—	4	130	0	1	4	—	8	1540 x 1400

1: 408.0510.XX ou 508.0510.XX

Les profilés d'ouvrant repris peuvent être remplacés par d'autres profilés d'ouvrant présentant une inertie I_{xx} plus élevée pour la longueur considérée ainsi qu'une inertie I_{yy} supérieure.

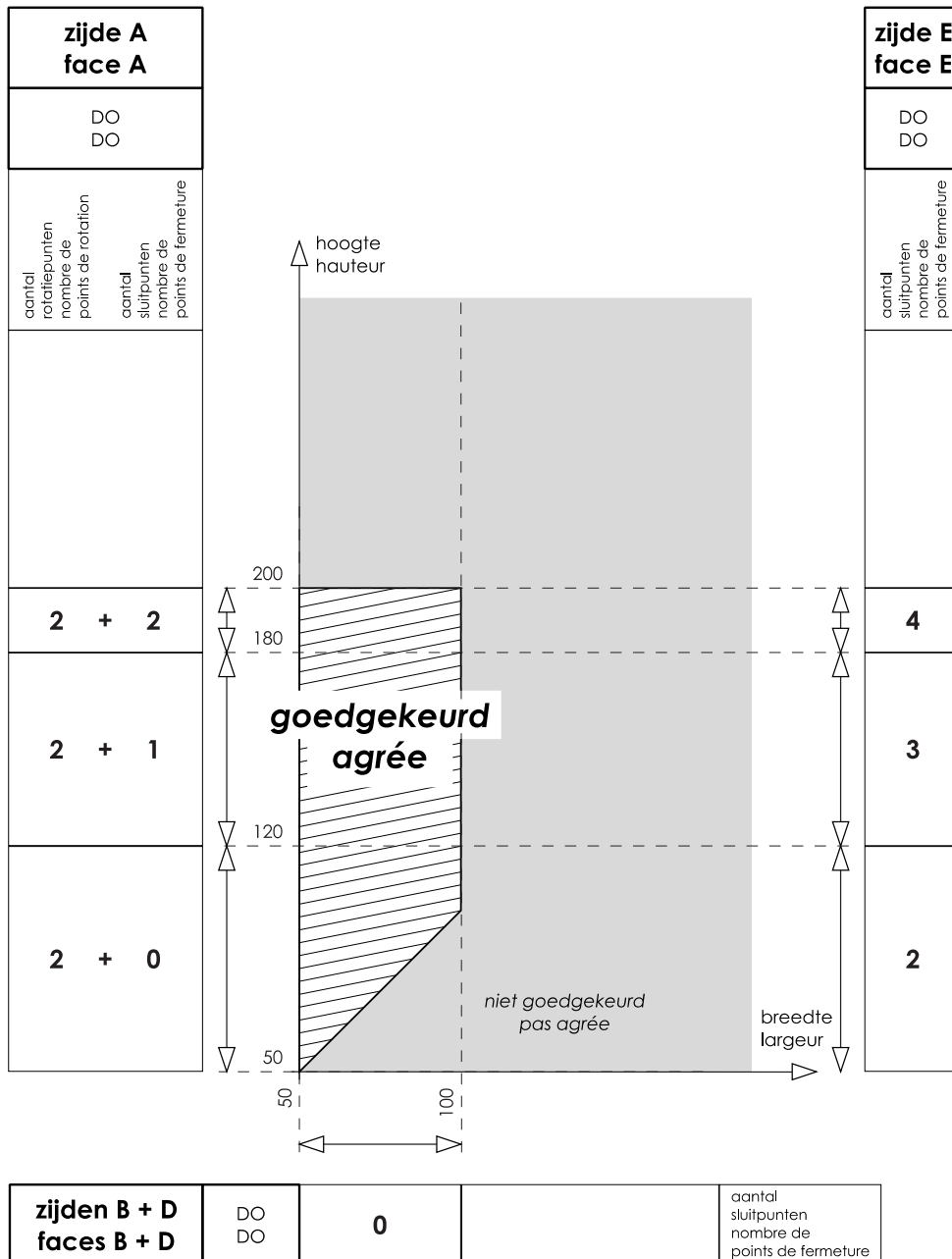

Fiche « Annexe 7 » (suite) – Quincaillerie « Sobinco Chrono en Chrono Invision pro » pour vantail caché

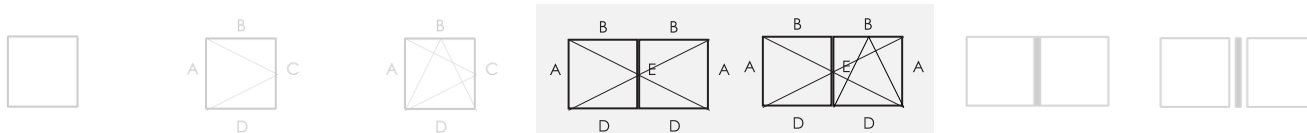

Propriétés : voir la NBN EN 14351-1

		Fenêtres à double ouvrant
Mode d'ouverture:		Vantail primaire : ouvrant à la française, oscillo-battant ou oscillo-battant logique Vantail secondaire : ouvrant à la française
4.2	Résistance à l'action du vent	C3
4.3	Résistance à la charge de neige	Non déterminé, voir le paragraphe 8.8.1
4.4.1	Réaction au feu	Non déterminé, voir le paragraphe 8.8.2
4.4.2	Comportement à l'exposition au feu extérieur	Non déterminé, voir le paragraphe 8.8.3
4.5	Étanchéité à l'eau	9A
4.6	Substances dangereuses	Voir le paragraphe 8.3
4.7	Résistance aux chocs	Non déterminé, voir le paragraphe 8.7.
4.8	Capacité résistante des dispositifs de sécurité	Satisfait
4.11	Performances acoustiques	Voir le paragraphe 8.4
4.12	Coefficient de transmission thermique	Voir le paragraphe 8.1.1
4.13	Propriétés de rayonnement	Voir la déclaration du fabricant du vitrage, voir le paragraphe 8.8.5
4.14	Perméabilité à l'air	4
4.15	Durabilité	Satisfait, voir le paragraphe 8.8.6
4.16	Efforts de manœuvre	1
4.17	Résistance mécanique	4
4.18	Ventilation	Voir la déclaration du fabricant des dispositifs de ventilation, voir le paragraphe 8.8.7
4.19	Résistance aux balles	Non déterminé, voir le paragraphe 8.8.8
4.20	Résistance à l'explosion	Non déterminé, voir le paragraphe 8.8.9
4.21	Résistance à l'ouverture et à la fermeture répétées	Non déterminé (quincaillerie : classe 3, 20.000 cycles), voir le paragraphe 8.5
4.22	Comportement entre différents climats	Non déterminé, voir le paragraphe 8.8.10
4.23	Résistance à l'effraction	Non déterminé ou RC2 en cas de conformité à la description du Tableau 19, voir le paragraphe 8.6

Fiche « Annexe 8 » - Fenêtres composées

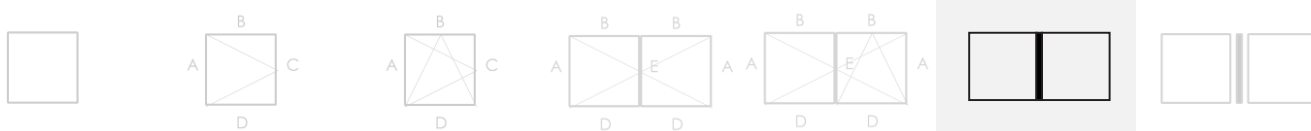

Propriétés : voir la NBN EN 14351-1

		Fenêtres composées
Mode d'ouverture:		Voir les parties mobiles
Quincaillerie:		Voir les parties mobiles
4.2	Résistance à l'action du vent	C3
4.3	Résistance à la charge de neige	Non déterminé, voir le paragraphe 8.8.1
4.4.1	Réaction au feu	Non déterminé, voir le paragraphe 8.8.2
4.4.2	Comportement à l'exposition au feu extérieur	Non déterminé, voir le paragraphe 8.8.3
4.5	Étanchéité à l'eau	9A
4.6	Substances dangereuses	Voir le paragraphe 8.3
4.7	Résistance aux chocs	Plus négatif des composants : non déterminé ou de classe 3 (en cas de résistance à l'effraction : RC2) voir le paragraphe 8.7.
4.8	Capacité résistante des dispositifs de sécurité	Satisfait
4.11	Performances acoustiques	Voir le paragraphe 8.4
4.12	Coefficient de transmission thermique	Voir le paragraphe 8.1.1
4.13	Propriétés de rayonnement	Voir la déclaration du fabricant du vitrage, voir le paragraphe 8.8.5
4.14	Perméabilité à l'air	4
4.15	Durabilité	Satisfait, voir le paragraphe 8.8.6
4.16	Efforts de manœuvre	Plus négatif des composants
4.17	Résistance mécanique	Plus négatif des composants
4.18	Ventilation	Voir la déclaration du fabricant des dispositifs de ventilation, voir le paragraphe 8.8.7
4.19	Résistance aux balles	Non déterminé, voir le paragraphe 8.8.8
4.20	Résistance à l'explosion	Non déterminé, voir le paragraphe 8.8.9
4.21	Résistance à l'ouverture et à la fermeture répétées	Plus négatif des composants (non déterminé jusqu'à la classe 3, 20.000 cycles), voir le paragraphe 8.5
4.22	Comportement entre différents climats	Non déterminé, voir le paragraphe 8.8.10
4.23	Résistance à l'effraction	Plus négatif des composants (non déterminé jusqu'à RC3), voir le paragraphe 8.6

Fiche « Annexe 9 » – Ensembles menuisés

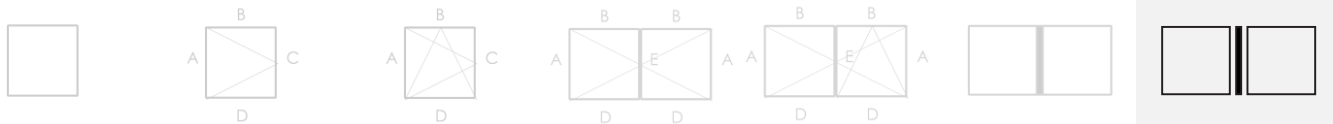

Propriétés : voir la NBN EN 14351-1

		Fenêtres composées
Mode d'ouverture:		Voir les parties mobiles
Quincaillerie:		Voir les parties mobiles
4.2	Résistance à l'action du vent	Plus négatif des composants : C3 à C4
4.3	Résistance à la charge de neige	Non déterminé, voir le paragraphe 8.8.1
4.4.1	Réaction au feu	Non déterminé, voir le paragraphe 8.8.2
4.4.2	Comportement à l'exposition au feu extérieur	Non déterminé, voir le paragraphe 8.8.3
4.5	Étanchéité à l'eau	Plus négatif des composants : 9 A à E750A
4.6	Substances dangereuses	Voir le paragraphe 8.3
4.7	Résistance aux chocs	Plus négatif des composants : non déterminé ou de classe 3 (en cas de résistance à l'effraction : RC2) voir le paragraphe 8.7.
4.8	Capacité résistante des dispositifs de sécurité	Satisfait
4.11	Performances acoustiques	Voir le paragraphe 8.4
4.12	Coefficient de transmission thermique	Voir le paragraphe 8.1.1
4.13	Propriétés de rayonnement	Voir la déclaration du fabricant du vitrage, voir le paragraphe 8.8.5
4.14	Perméabilité à l'air	4
4.15	Durabilité	Satisfait, voir le paragraphe 8.8.6
4.16	Efforts de manœuvre	Plus négatif des composants
4.17	Résistance mécanique	Plus négatif des composants
4.18	Ventilation	Voir la déclaration du fabricant des dispositifs de ventilation, voir le paragraphe 8.8.7
4.19	Résistance aux balles	Non déterminé, voir le paragraphe 8.8.8
4.20	Résistance à l'explosion	Non déterminé, voir le paragraphe 8.8.9
4.21	Résistance à l'ouverture et à la fermeture répétées	Plus négatif des composants (non déterminé jusqu'à la classe 3, 20.000 cycles), voir le paragraphe 8.5
4.22	Comportement entre différents climats	Non déterminé, voir le paragraphe 8.8.10
4.23	Résistance à l'effraction	Plus négatif des composants (non déterminé jusqu'à RC2), voir le paragraphe 8.6



L'UBAtc asbl est un Organisme d'Agrément membre de l'Union européenne pour l'Agrément Technique dans la construction (UEAtc, voir www.ueatc.eu) notifié par le SPF Économie dans le cadre du règlement (UE) n° 305/2011 et membre de l'Organisation européenne pour l'Agrément Technique (EOTA, voir www.eota.eu). Les opérateurs de certification désignés par l'UBAtc asbl fonctionnent conformément à un système susceptible d'être accrédité par BELAC (www.belac.be).



Cet Agrément Technique a été publié par l'UBAtc, sous la responsabilité de l'Opérateur d'Agrément BCCA, et sur la base de l'avis favorable du Groupe spécialisé « FAÇADES », accordé le 14 octobre 2016.

Par ailleurs, l'Opérateur de Certification, BCCA, a confirmé que la production satisfait aux conditions de certification et qu'une convention de certification a été conclue avec le Titulaire d'Agrément.

Date de cette édition : 24 octobre 2018.

Cet ATG remplace l'ATG 3067, valable du 20/01/2017 au 19/01/2022. Les modifications par rapport aux versions précédentes sont reprises ci-après :

Modifications par rapport à la version précédente	
Par rapport à la période de validité du	Modification
20/01/2017 au 19/01/2022	Ajout des variantes Masterline 8 HV Standard, Masterline 8 HV-HI et Masterline 8 HV-HI+ Ajout des profilés pour vantail caché et ouvrants cachés Ajouts de quelques valeurs de propriété thermique (chapitre 8.1) Mise à jour de l'agressivité géographique (STS) Mise à jours des performances des fenêtres (chapitre 8.2) Mise à jour de quelques fiches Nouvel Annex

Pour l'UBAtc, garant de la validité du processus d'agrément

Pour l'Opérateur d'Agrément et de Certification

Peter Wouters, directeur

Benny De Blaere, directeur général

Cet Agrément Technique reste valable, à condition que le système, sa fabrication et tous les processus pertinents à cet égard :

- soient maintenus, de sorte à atteindre au minimum les résultats d'examen tels que définis dans cet Agrément Technique ;
- soient soumis au contrôle continu de l'Opérateur de Certification et que celui-ci confirme que la certification reste valable.

Si ces conditions ne sont plus respectées, l'Agrément Technique sera suspendu ou retiré et le texte d'agrément supprimé du site Internet de l'UBAtc. Les Agréments Techniques sont actualisés régulièrement. Il est recommandé de toujours utiliser la version publiée sur le site Internet de l'UBAtc (www.ubatc.be).

La version la plus récente de l'Agrément Technique peut être consultée grâce au code QR repris ci-contre.



MASTERLINE 8

MASTERLINE 8



**BUITENKADER
DORMANT
OUTER FRAME
BLENDRAHMEN**

			$\frac{A}{dm^2/m}$	$\frac{P}{dm^2/m}$	L_m	$I_x \text{ cm}^4$	$I_y \text{ cm}^4$
408.0136.XX			27.34	8.4	7.00 5.00	20.473	5.431
408.0183.XX			28.74	9.8	7.00 5.00	23.193	8.350
408.0160.XX			30.74	11.4	7.00 5.00	26.779	14.341
408.0125.XX			32.74	13.8	7.00	30.365	22.783
408.1142.XX			39.34	20.8	7.00	47.849	75.532
4F8.1142.XX			39.34	20.8	7.00	47.849	75.532
408.0140.XX			44.74	26.2	7.00	63.446	159.419

**BUITENKADER GEVEL
DORMANT MUR-RIDEAU
OUTER FRAME CURTAIN WALL
BLENDRAHMEN FASSADE**

			$\frac{A}{dm^2/m}$	$\frac{P}{dm^2/m}$	L_m	$I_x \text{ cm}^4$	$I_y \text{ cm}^4$
408.0826.XX			33.29	9.8	7.00	25.026	12.260
408.0827.04			-	-	7.00	0.613	0.950

**BUITENKADER
DORMANT
OUTER FRAME
BLENDRAHMEN**

			$\frac{A}{dm^2/m}$	$\frac{P}{dm^2/m}$	L_m	$I_x \text{ cm}^4$	$I_y \text{ cm}^4$
408.8110.XX			37.95	13.1	7.00	50.963	11.328
408.8130.XX			41.95	15.1	7.00	75.241	12.509
408.8139.XX			43.75	16.0	7.00	88.747	13.040
408.8155.XX			46.95	17.6	7.00	117.051	13.984

DILATATIEPROFIEL PROFILE DE DILATATION EXPANSION PROFILE AUSDEHNUNGSPROFIL

			$\frac{A}{dm^2/m}$	$\frac{P}{dm^2/m}$	L_m	$I_x \text{ cm}^4$	$I_y \text{ cm}^4$
408.0880.XX			39.98	8.8	7.00	22.150	5.353
408.0882.XX			34.02	9.4	7.00	26.331	8.302
408.0885.XX			37.14	11.4	7.00	29.205	13.199
408.0886.XX			49.54	14.2	7.00	32.791	21.478
408.0887.XX			59.12	16.4	7.00	88.652	11.980
408.0888.XX			62.32	18.0	7.00	115.698	12.631
408.0080.XX			15.21	2.7	7.00	0.643	0.698

			$\frac{A}{dm^2/m}$	$\frac{P}{dm^2/m}$	L_m	$I_x \text{ cm}^4$	$I_y \text{ cm}^4$
408.0444.XX			39.38	16.5	7.00	34.939	32.465

ONDERDORPEL SEUIL SILL BASISPROFIL

			$\frac{A}{dm^2/m}$	$\frac{P}{dm^2/m}$	L_m	$I_x \text{ cm}^4$	$I_y \text{ cm}^4$
408.0145.XX			25.14	6.9	7.00 5.00	15.634	4.593
408.0146.XX			22.09	3.7	7.00 5.00	9.359	3.697

Z-PROFIEL PROFILE-Z Z-PROFILE Z-PROFIL

			$\frac{A}{dm^2/m}$	$\frac{P}{dm^2/m}$	L_m	$I_x \text{ cm}^4$	$I_y \text{ cm}^4$
408.0442.XX			33.98	11.1	7.00	24.899	10.131
408.0443.XX			35.38	12.5	7.00	27.628	14.154

**VLEUGEL
OUVRANT
VENT
FLUEGEL**

			$\frac{A}{dm^2/m}$	$\frac{P}{dm^2/m}$	L_m	$I_x \text{ cm}^4$	$I_y \text{ cm}^4$
408.0102.XX			36.02	11.1	7.00 5.00	30.785	10.891
408.0192.XX			39.20	14.1	7.00 5.00	38.629	22.332
408.0112.XX			42.20	17.1	7.00	45.992	40.312

**T-PROFIEL
TRAVERSE
TRANSOM-MULLION
SPROSSE**

			$\frac{A}{dm^2/m}$	$\frac{P}{dm^2/m}$	L_m	$I_x \text{ cm}^4$	$I_y \text{ cm}^4$
408.0813.XX			38.47	11.5	7.00	32.846	10.584
408.0820.XX			39.87	13.7	7.00	36.245	15.056
408.0814.XX			43.87	16.9	7.00	45.347	35.562

**STOLPPROFIEL
BATTEE CENTRALE FENETRE DOUBLE OUVRANTE
DOUBLE CASEMENT PROFILE
STULPPROFIL**









			$\frac{A}{dm^2/m}$	$\frac{P}{dm^2/m}$	L_m	$I_x \text{ cm}^4$	$I_y \text{ cm}^4$
408.0115.XX			31.54	11.0	7.00 5.00	24.362	9.494
408.0105.XX			58.71	16.3	7.00	39.796	20.461

**T-PROFIEL
TRAVERSE
TRANSOM-MULLION
SPROSSE**









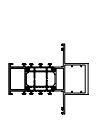

			$\frac{A}{dm^2/m}$	$\frac{P}{dm^2/m}$	L_m	$I_x \text{ cm}^4$	$I_y \text{ cm}^4$
408.0113.XX			33.98	11.5	7.00 5.00	23.636	10.131
408.0120.XX			35.38	12.9	7.00 5.00	26.409	14.154
408.0165.XX			37.38	14.1	7.00	30.055	21.957
408.0114.XX			39.38	17.7	7.00 5.00	33.688	32.465
408.1123.XX			43.38	20.1	7.00	46.851	64.152
4F8.1123.XX			43.38	20.1	7.00	46.851	64.152
408.0116.XX			47.38	24.1	7.00	57.107	113.868
4F8.0116.XX			47.38	24.1	7.00	57.107	113.868
408.0850.XX			51.38	28.9	7.00	67.156	186.592
408.0851.XX			55.38	32.9	7.00	75.377	282.669

			$\frac{A}{dm^2/m}$	$\frac{P}{dm^2/m}$	L_m	$I_x \text{ cm}^4$	$I_y \text{ cm}^4$
408.0852.XX			59.38	36.9	7.00	83.597	405.917
408.0853.XX			63.38	41.7	7.00	90.963	538.848
408.0854.XX			67.38	45.7	7.00	102.039	720.766

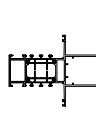
**T-PROFIEL
TRAVERSE
TRANSOM-MULLION
SPROSSE**

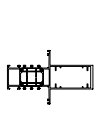
			$\frac{A}{dm^2/m}$	$\frac{P}{dm^2/m}$	L_m	$I_x \text{ cm}^4$	$I_y \text{ cm}^4$
408.0855.XX			71.38	49.7	7.00	110.258	938.335
							
408.0856.XX			75.38	52.9	7.00	120.740	1202.682
							

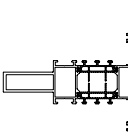
**VERSTERKINGSPROFIEL
PROFILE DE RENFORCEMENT
REINFORCEMENT PROFILE
VERSTAERKUNGSPROFIL**

			$\frac{A}{dm^2/m}$	$\frac{P}{dm^2/m}$	L_m	$I_x \text{ cm}^4$	$I_y \text{ cm}^4$
408.0100.XX			43.87	21.4	7.00	67.821	29.835
							
408.0109.XX			49.67	27.2	7.00	116.612	34.785
							
408.0110.XX			52.87	31.2	7.00	158.029	38.542
							
408.0111.XX			47.30	24.8	7.00	96.078	23.968
							

**BUITENKADER
 DORMANT
 OUTER FRAME HI 53MM
 BLENDRAHMEN**

			$\frac{A}{dm^2/m}$	$\frac{P}{dm^2/m}$	$\leftarrow L_m \rightarrow$	$I_x \text{ cm}^4$	$I_y \text{ cm}^4$
508.0136.XX			27.34	8.4	7.00	20.473	5.431
508.0183.XX			28.74	9.8	7.00	23.193	8.350
508.0160.XX			30.74	11.4	7.00	26.779	14.341
508.0125.XX			32.74	13.8	7.00	30.365	22.783
508.0140.XX			44.74	26.2	7.00	63.446	159.419
508.1142.XX			39.34	20.8	7.00	47.849	75.532
5F8.1142.XX			39.34	20.8	7.00	47.849	75.532

**BUITENKADER GEVEL
 DORMANT MUR-RIDEAU
 OUTER FRAME CURTAIN WALL HI
 BLENDRAHMEN FASSADE**

			$\frac{A}{dm^2/m}$	$\frac{P}{dm^2/m}$	$\leftarrow L_m \rightarrow$	$I_x \text{ cm}^4$	$I_y \text{ cm}^4$
508.0826.XX			33.29	9.8	7.00	25.026	12.260

XXX
 XXX
 XXX
 XXX

			$\frac{A}{dm^2/m}$	$\frac{P}{dm^2/m}$	$\leftarrow L_m \rightarrow$	$I_x \text{ cm}^4$	$I_y \text{ cm}^4$
--	--	--	--------------------	--------------------	------------------------------	--------------------	--------------------

**BUITENKADER
 DORMANT
 OUTER FRAME HI 110 MM
 BLENDRAHMEN**

			$\frac{A}{dm^2/m}$	$\frac{P}{dm^2/m}$	$\leftarrow L_m \rightarrow$	$I_x \text{ cm}^4$	$I_y \text{ cm}^4$
508.8110.XX			37.95	13.1	7.00	50.963	11.328
508.8130.XX			41.95	15.1	7.00	75.241	12.509
508.8139.XX			43.75	16.0	7.00	88.747	13.040
508.8155.XX			46.95	17.6	7.00	117.051	13.984

DILATATIEPROFIEL PROFILE DE DILATATION EXPANSION PROFILE AUSDEHNUNGSPROFIL

			$\frac{A}{dm^2/m}$	$\frac{P}{dm^2/m}$	L_m	$I_x \text{ cm}^4$	$I_y \text{ cm}^4$
508.0880.XX			39.98	8.8	7.00	22.150	5.353
508.0882.XX			34.02	9.4	7.00	26.331	8.302
508.0885.XX			37.14	11.4	7.00	29.205	13.199
508.0886.XX			49.54	14.2	7.00	32.791	21.478
508.0887.XX			50.75	13.8	7.00	88.652	11.980
508.0888.XX			53.93	17.6	7.00	115.698	12.631
408.0080.XX			15.21	2.7	7.00	0.643	0.698

			$\frac{A}{dm^2/m}$	$\frac{P}{dm^2/m}$	L_m	$I_x \text{ cm}^4$	$I_y \text{ cm}^4$
508.0444.XX			39.38	16.8	7.00	34.939	32.465

ONDERDORPEL SEUIL SILL BASISPROFIL

			$\frac{A}{dm^2/m}$	$\frac{P}{dm^2/m}$	L_m	$I_x \text{ cm}^4$	$I_y \text{ cm}^4$
508.0145.XX			25.14	6.9	7.00	15.634	4.593
508.0146.XX			22.09	3.7	7.00	9.359	3.697

Z-PROFIEL PROFILE-Z Z-PROFILE Z-PROFIL

			$\frac{A}{dm^2/m}$	$\frac{P}{dm^2/m}$	L_m	$I_x \text{ cm}^4$	$I_y \text{ cm}^4$
508.0442.XX			33.98	11.4	7.00	24.899	10.131
508.0443.XX			35.38	12.8	7.00	27.682	14.154

VLEUGEL OUVRANT VENT FLUEGEL

			$\frac{A}{dm^2/m}$	$\frac{P}{dm^2/m}$	L_m	$I_x \text{ cm}^4$	$I_y \text{ cm}^4$
508.0102.XX			36.01	11.1	7.00	30.785	10.883
508.0192.XX			39.01	14.1	7.00	38.528	22.296
508.0112.XX			42.01	17.1	7.00	45.898	40.230

T-PROFIEL TRAVERSE TRANSOM-MULLION SPROSSE

			$\frac{A}{dm^2/m}$	$\frac{P}{dm^2/m}$	L_m	$I_x \text{ cm}^4$	$I_y \text{ cm}^4$
508.0813.XX			37.47	11.5	7.00	32.846	10.584
508.0820.XX			39.87	13.7	7.00	36.245	15.056
508.0814.XX			43.87	16.9	7.00	45.347	35.562

STOLPPROFIEL BATTEE CENTRALE FENETRE DOUBLE OUVRANTE DOUBLE CASEMENT PROFILE STULPPROFIL









			$\frac{A}{dm^2/m}$	$\frac{P}{dm^2/m}$	L_m	$I_x \text{ cm}^4$	$I_y \text{ cm}^4$
508.0115.XX			31.54	11.0	7.00	30.447	9.494
508.0105.XX			48.56	16.3	7.00	39.796	20.461

T-PROFIEL
TRAVERSE
TRANSOM-MULLION HI+ 80MM
SPROSSE













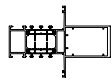

			$\frac{A}{dm^2/m}$	$\frac{P}{dm^2/m}$	L_m	$I_x \text{ cm}^4$	$I_y \text{ cm}^4$
508.0113.XX			33.98	11.5	7.00	23.636	10.131
508.0120.XX			35.38	12.9	7.00	26.409	14.154
508.0165.XX			37.38	14.1	7.00	30.055	21.957
508.0114.XX			39.38	17.7	7.00	33.688	32.465
508.1123.XX			43.38	20.1	7.00	46.851	64.152
5F8.1123.XX			43.38	20.1	7.00	46.851	64.152
508.0116.XX			47.38	24.1	7.00	57.107	113.868
5F8.0116.XX			47.38	24.1	7.00	57.107	113.868
508.0850.XX			51.38	28.9	7.00	67.156	186.592
508.0851.XX			55.38	32.9	7.00	75.377	282.669

			$\frac{A}{dm^2/m}$	$\frac{P}{dm^2/m}$	L_m	$I_x \text{ cm}^4$	$I_y \text{ cm}^4$
508.0852.XX			59.38	36.9	7.00	83.597	405.917
508.0853.XX			63.38	41.7	7.00	90.963	538.848
508.0854.XX			67.38	45.7	7.00	102.039	720.766





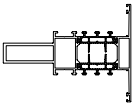





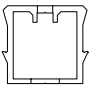

T-PROFIEL HI TRAVERSE TRANSOM-MULLION HI 267 MM SPROSSE

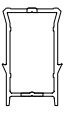
			$\frac{A}{dm^2/m}$	$\frac{P}{dm^2/m}$	L_m	$I_x \text{ cm}^4$	$I_y \text{ cm}^4$
508.0855.XX			71.38	49.7	7.00	110.258	938.335
							
508.0856.XX			75.38	52.9	7.00	120.740	1202.682
							

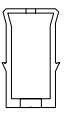

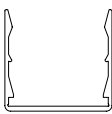

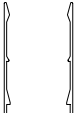







VERSTERKINGSPROFIEL PROFILE DE RENFORCEMENT REINFORCEMENT PROFILE HI VERSTAERKUNGSPROFIL

			$\frac{A}{dm^2/m}$	$\frac{P}{dm^2/m}$	L_m	$I_x \text{ cm}^4$	$I_y \text{ cm}^4$
508.0100.XX			43.87	21.4	7.00	67.821	29.835
							
508.0109.XX			49.67	27.2	7.00	116.612	34.785
							
508.0110.XX			52.87	31.2	7.00	158.029	38.542
							
508.0111.XX			47.30	24.8	7.00	96.078	23.968
							

VERSTEIGINGSPROFIEL
PROFILE DE RENFORCEMENT
REINFORCEMENT PROFILE
VERSTAERKUNGSPROFIL

			$\frac{A}{dm^2/m}$	$\frac{P}{dm^2/m}$	L_m	$I_x \text{ cm}^4$	$I_y \text{ cm}^4$
030.1096.00		-	-	7.00	4.881	5.085	
030.1097.00		-	-	7.00	10.260	4.477	
030.1098.00		-	-	7.00	19.656	6.287	
030.3097.XX		22.81	11.3	7.00	2.767	5.037	
030.3099.XX		31.23	15.3	7.00	9.625	5.654	

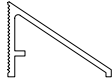
**AFWERKINGSPROFIEL
PROFILE DE FINITION
FINISHING PROFILE
AUSFUEHRUNGSPROFIL**

			$\frac{A}{dm^2/m}$	$\frac{P}{dm^2/m}$	L_m	$I_x \text{ cm}^4$	$I_y \text{ cm}^4$
CONDENSATIEGOOT + DRUPNEUS RECUPERATEUR D'EAU + REJET D'EAU CONDENSATION GUTTER + DRIP CAP RINNE KONDENSATION + WETTERSCHENKEL							
			$\frac{A}{dm^2/m}$	$\frac{P}{dm^2/m}$	L_m	$I_x \text{ cm}^4$	$I_y \text{ cm}^4$
004.3846.XX			7.39	5.9	6.00	0.074	0.257
							
030.3119.XX			7.27	2.3	6.00	0.071	0.187
							
030.0019.XX			8.62	2.7	7.00	0.138	0.186
							
026.0119.XX			12.77	3.8	6.00	0.314	0.870
							

**GLASLAT
 PARCLOSE
 GLAZING BEAD
 GLASLEISTE**

			$\frac{A}{dm^2/m}$	$\frac{P}{dm^2/m}$	L_m	$I_x \text{ cm}^4$	$I_y \text{ cm}^4$
030.3606.XX			12.37	3.4	7.00	0.277	0.919
030.3607.XX			15.11	3.7	7.00	0.333	0.895
030.3608.XX			15.10	4.0	7.00	0.431	0.914
030.3609.XX			15.56	4.3	7.00	0.544	0.967
030.3610.XX			16.19	4.6	7.00	0.691	1.022
030.3611.XX			16.93	4.9	7.00	0.875	1.076
030.3612.XX			18.97	5.2	7.00	0.995	1.148
030.3613.XX			19.57	5.5	7.00	1.192	1.184
030.3614.XX			20.17	5.8	7.00	1.431	1.217
030.3615.XX			20.86	6.1	7.00	1.750	1.252

			$\frac{A}{dm^2/m}$	$\frac{P}{dm^2/m}$	L_m	$I_x \text{ cm}^4$	$I_y \text{ cm}^4$
030.3616.XX			21.65	6.4	7.00	2.197	1.313
030.3617.XX			22.66	6.7	7.00	2.650	1.369
030.3618.XX			23.46	7.0	7.00	3.139	1.404
030.3619.XX			23.86	7.3	7.00	3.601	1.429
030.3622.XX			24.25	7.6	7.00	4.082	1.447
030.3623.XX			24.85	7.9	7.00	4.685	1.471
030.3620.XX			25.51	8.2	7.00	5.329	1.502

**GLASLAT
 PARCLOSE
 GLAZING BEAD
 GLASLEISTE**

			$\frac{A}{dm^2/m}$	$\frac{P}{dm^2/m}$	L_m	$I_x \text{ cm}^4$	$I_y \text{ cm}^4$
030.3200.XX			10.77	2.9	7.00	0.273	0.632
004.3328.XX			8.85	2.4	6.00	0.261	0.382

**BUITENKADER
DORMANT
OUTER FRAME
BLENDRAHMEN**

			$\frac{A}{dm^2/m}$	$\frac{P}{dm^2/m}$	$\leftarrow L_m \rightarrow$	$I_x \text{ cm}^4$	$I_y \text{ cm}^4$
408.0536.XX			33.60	11.1	7.00	24.162	17.790
408.0583.XX			35.00	12.5	7.00	26.952	22.766

**BUITENKADER GEVEL
DORMANT MUR-RIDEAU
OUTER FRAME CURTAIN WALL
BLENDRAHMEN FASSADE**

			$\frac{A}{dm^2/m}$	$\frac{P}{dm^2/m}$	$\leftarrow L_m \rightarrow$	$I_x \text{ cm}^4$	$I_y \text{ cm}^4$
408.0538.XX			38.18	11.1	7.00	25.369	22.600
408.0539.XX			39.56	12.5	7.00	28.240	28.618

**VLEUGEL
OUVRANT
VENT
FLUEGEL**

			$\frac{A}{dm^2/m}$	$\frac{P}{dm^2/m}$	$\leftarrow L_m \rightarrow$	$I_x \text{ cm}^4$	$I_y \text{ cm}^4$
408.0502.XX			29.97	9.4	7.00	20.628	14.734
408.0503.XX			29.97	8.8	7.00	20.768	13.429
408.0504.XX			29.97	8.2	7.00	20.974	12.016
408.0510.XX			31.27	5.2	7.00	23.567	6.568

**T-PROFIEL
TRAVERSE
TRANSOM
RIEGEL**

			$\frac{A}{dm^2/m}$	$\frac{P}{dm^2/m}$	$\leftarrow L_m \rightarrow$	$I_x \text{ cm}^4$	$I_y \text{ cm}^4$
408.0505.XX			46.50	16.9	7.00	28.783	43.140
408.0506.XX			47.90	18.3	7.00	31.859	51.658
408.0513.XX			40.24	14.2	7.00	26.535	24.652
408.0520.XX			41.64	15.6	7.00	29.445	30.863

**STOLPPROFIEL
BATTEE CENTRALE FENETRE DOUBLE OUVRANTE
DOUBLE CASEMENT PROFILE
STULPPROFIL**

			$\frac{A}{dm^2/m}$	$\frac{P}{dm^2/m}$	$\leftarrow L_m \rightarrow$	$I_x \text{ cm}^4$	$I_y \text{ cm}^4$
408.0515.XX			44.55	15.5	7.00	28.824	37.557
408.0545.XX			43.64	15.5	7.00	28.817	37.174

**UITZETTINGSPROFIEL
PROFIE DE DILATATION
EXPANSION PROFILE
DEHNUNGSPROFIL**

			$\frac{A}{dm^2/m}$	$\frac{P}{dm^2/m}$	$\leftarrow L_m \rightarrow$	$I_x \text{ cm}^4$	$I_y \text{ cm}^4$
408.0582.XX			40.28	12.1	7.00	30.297	23.084

BUITENKADER DORMANT OUTER FRAME BLENDRAHMEN

			$\frac{A}{dm^2/m}$	$\frac{P}{dm^2/m}$	$\leftarrow L_m \rightarrow$	$I_x \text{ cm}^4$	$I_y \text{ cm}^4$
508.0536.XX			33.60	11.1	7.00	24.162	17.790
508.0583.XX			35.00	12.5	7.00	26.952	22.766

			$\frac{A}{dm^2/m}$	$\frac{P}{dm^2/m}$	$\leftarrow L_m \rightarrow$	$I_x \text{ cm}^4$	$I_y \text{ cm}^4$
508.0505.XX			46.50	16.9	7.00	28.783	43.140
508.0506.XX			47.90	18.3	7.00	31.859	51.658

BUITENKADER GEVEL DORMANT MUR-RIDEAU OUTER FRAME CURTAIN WALL BLENDRAHMEN FASSADE

			$\frac{A}{dm^2/m}$	$\frac{P}{dm^2/m}$	$\leftarrow L_m \rightarrow$	$I_x \text{ cm}^4$	$I_y \text{ cm}^4$
508.0538.XX			38.18	11.1	7.00	25.369	22.600
508.0539.XX			39.56	12.5	7.00	28.240	28.618

			$\frac{A}{dm^2/m}$	$\frac{P}{dm^2/m}$	$\leftarrow L_m \rightarrow$	$I_x \text{ cm}^4$	$I_y \text{ cm}^4$
508.0513.XX			40.24	14.2	7.00	26.535	24.652
508.0520.XX			41.64	15.6	7.00	29.445	30.863

STOLPPROFIEL BATTEE CENTRALE FENETRE DOUBLE OUVRANTE DOUBLE CASEMENT PROFILE STULPPROFIL

			$\frac{A}{dm^2/m}$	$\frac{P}{dm^2/m}$	$\leftarrow L_m \rightarrow$	$I_x \text{ cm}^4$	$I_y \text{ cm}^4$
508.0515.XX			44.55	15.5	7.00	28.824	37.557

VLEUGEL OUVRANT VENT FLUEGEL

			$\frac{A}{dm^2/m}$	$\frac{P}{dm^2/m}$	$\leftarrow L_m \rightarrow$	$I_x \text{ cm}^4$	$I_y \text{ cm}^4$
508.0502.XX			29.97	9.4	7.00	20.628	14.734
508.0503.XX			29.97	8.8	7.00	20.768	13.429
508.0504.XX			29.97	8.2	7.00	20.974	12.016

UITZETTINGSPROFIEL PROFILE DE DILATATION EXPANSION PROFILE DEHNUNGSPROFIL

			$\frac{A}{dm^2/m}$	$\frac{P}{dm^2/m}$	$\leftarrow L_m \rightarrow$	$I_x \text{ cm}^4$	$I_y \text{ cm}^4$
508.0582.XX			40.28	12.1	7.00	30.297	23.084

T-PROFIEL TRAVERSE TRANSOM-MULLION SPROSSE

			$\frac{A}{dm^2/m}$	$\frac{P}{dm^2/m}$	$\leftarrow L_m \rightarrow$	$I_x \text{ cm}^4$	$I_y \text{ cm}^4$
--	--	--	--------------------	--------------------	------------------------------	--------------------	--------------------

HULPPROFIEL PROFILE DE RACCORDEMENT ADDITIONAL PROFILE ZUSATZPROFIL

			$\frac{A}{dm^2/m}$	$\frac{P}{dm^2/m}$	$\leftarrow L_m \rightarrow$	$I_x \text{ cm}^4$	$I_y \text{ cm}^4$
508.0535.XX			17.33	2.8	7.00	9.473	2.166

**GLASLAT
PARCLOSE
GLAZING BEAD
GLASLEISTE**

		$\frac{A}{dm^2/m}$	$\frac{P}{dm^2/m}$	L_m	$I_x \text{ cm}^4$	$I_y \text{ cm}^4$
002.0609.XX		7.95	1.8	6.00	0.189	0.227
002.0676.XX		10.19	2.2	7.00	0.209	0.246
002.0677.XX		10.79	2.5	7.00	0.218	0.276
002.0678.XX		7.69	2.8	7.00	0.259	0.298
002.0679.XX		7.93	3.1	7.00	0.322	0.323
002.0680.XX		8.36	3.4	7.00	0.421	0.351
002.0681.XX		10.43	3.7	7.00	0.532	0.376
002.0692.XX		10.80	4.0	7.00	0.629	0.388
002.0689.XX		11.31	4.3	7.00	0.772	0.409
002.0691.XX		12.02	4.6	7.00	0.993	0.425

		$\frac{A}{dm^2/m}$	$\frac{P}{dm^2/m}$	L_m	$I_x \text{ cm}^4$	$I_y \text{ cm}^4$
002.0690.XX		12.22	4.9	7.00	1.126	0.439

C

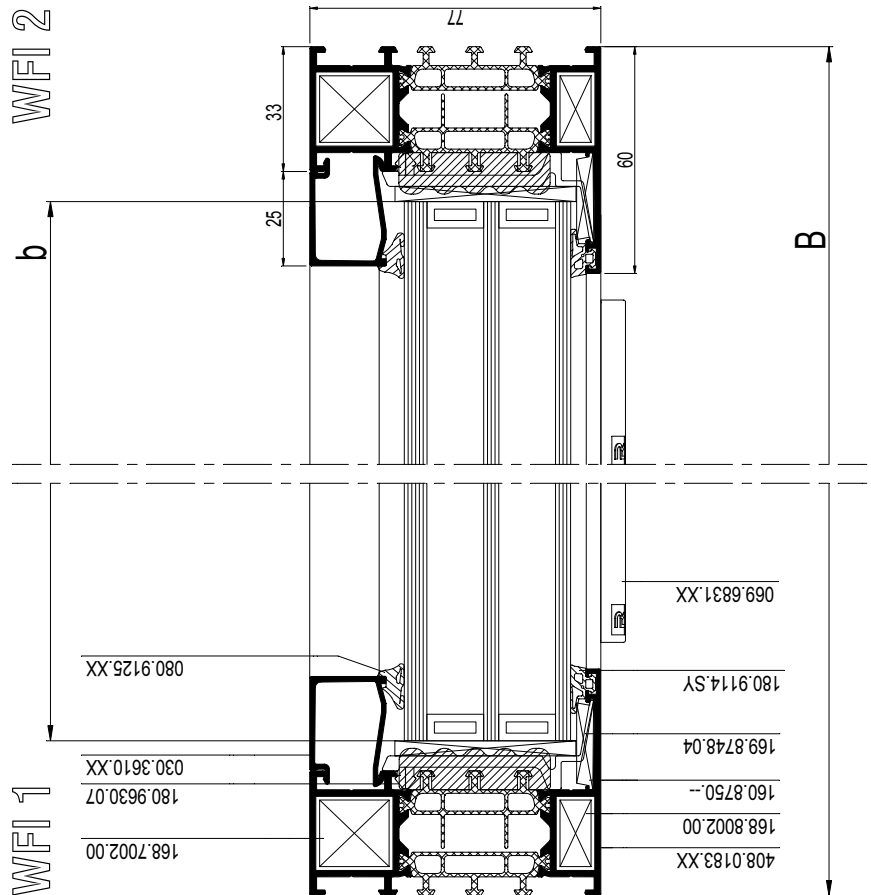
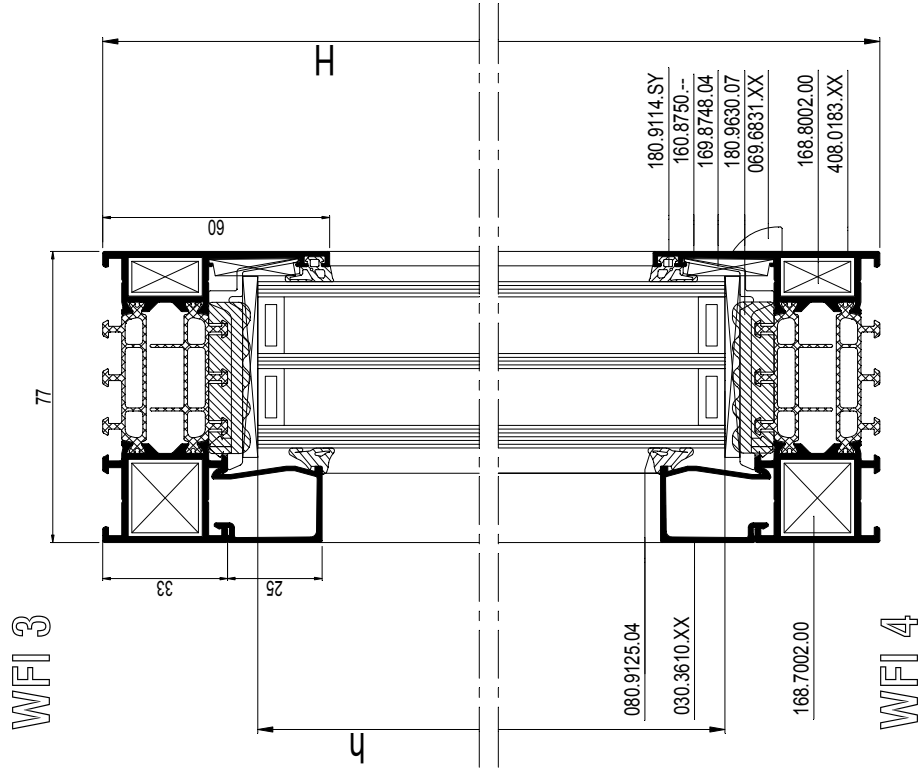

schaal - échelle
scale - Maßstab
1/2

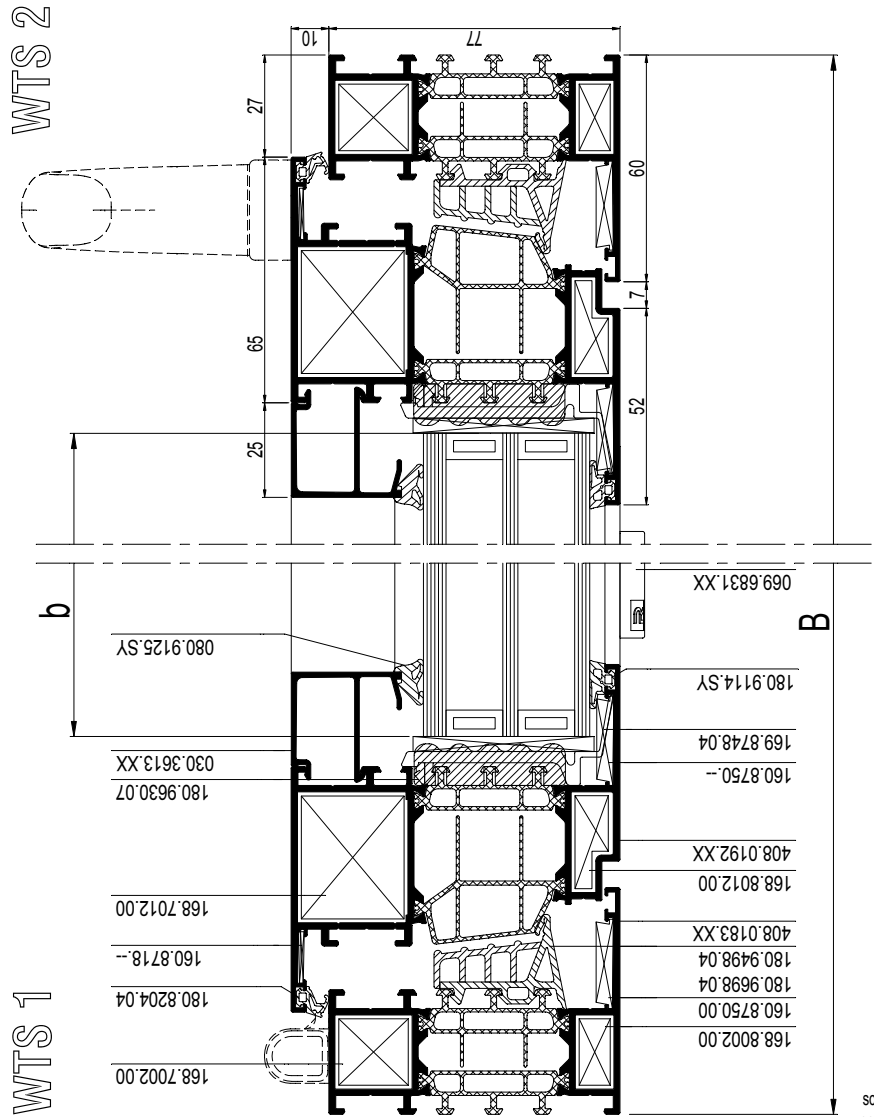
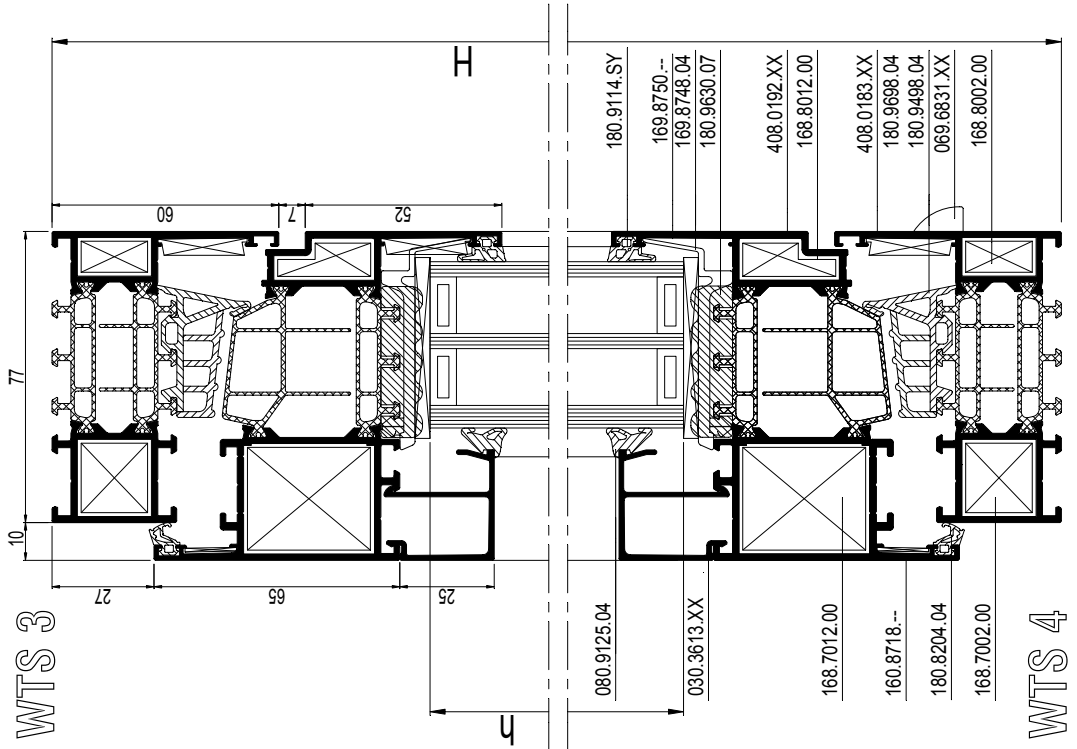

schaal - échelle
scale - Maßstab
1/2

WDI 1

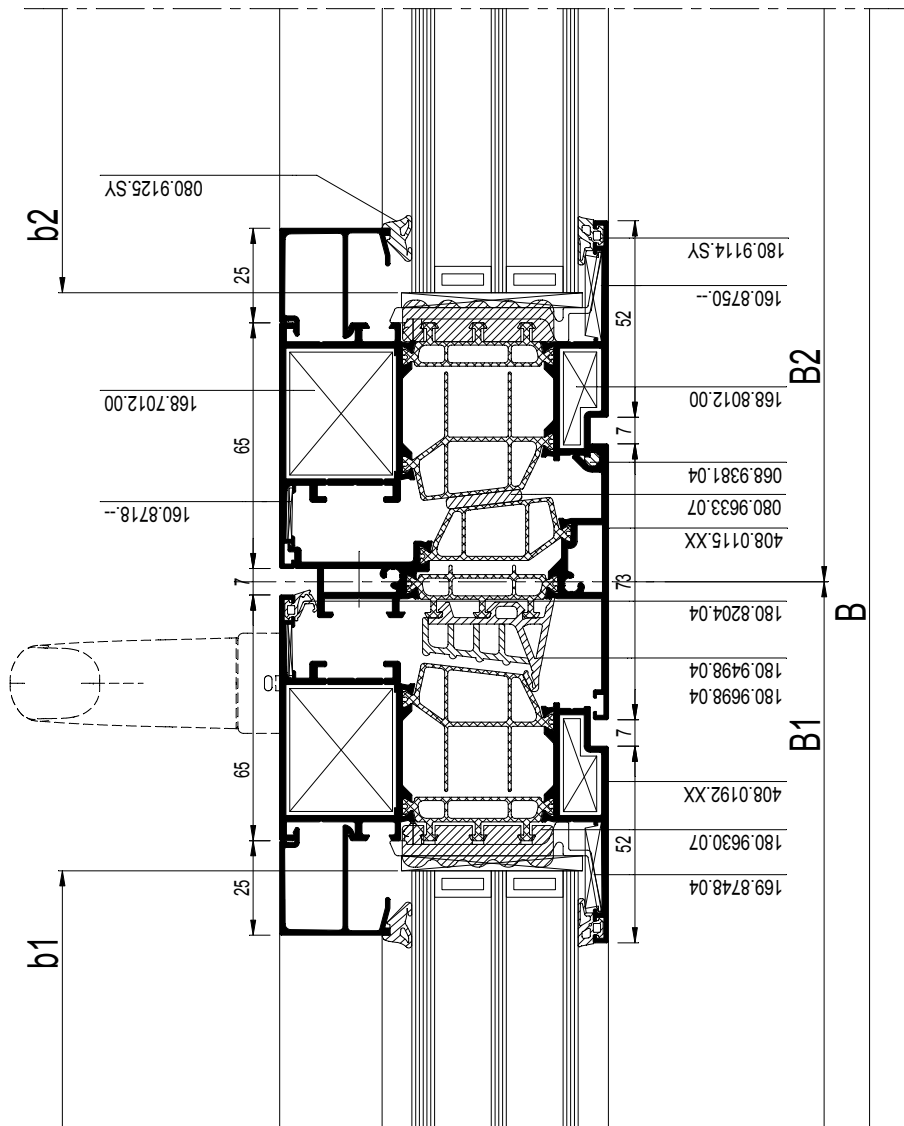

schaal - échelle
scale - Maßstab
1/2

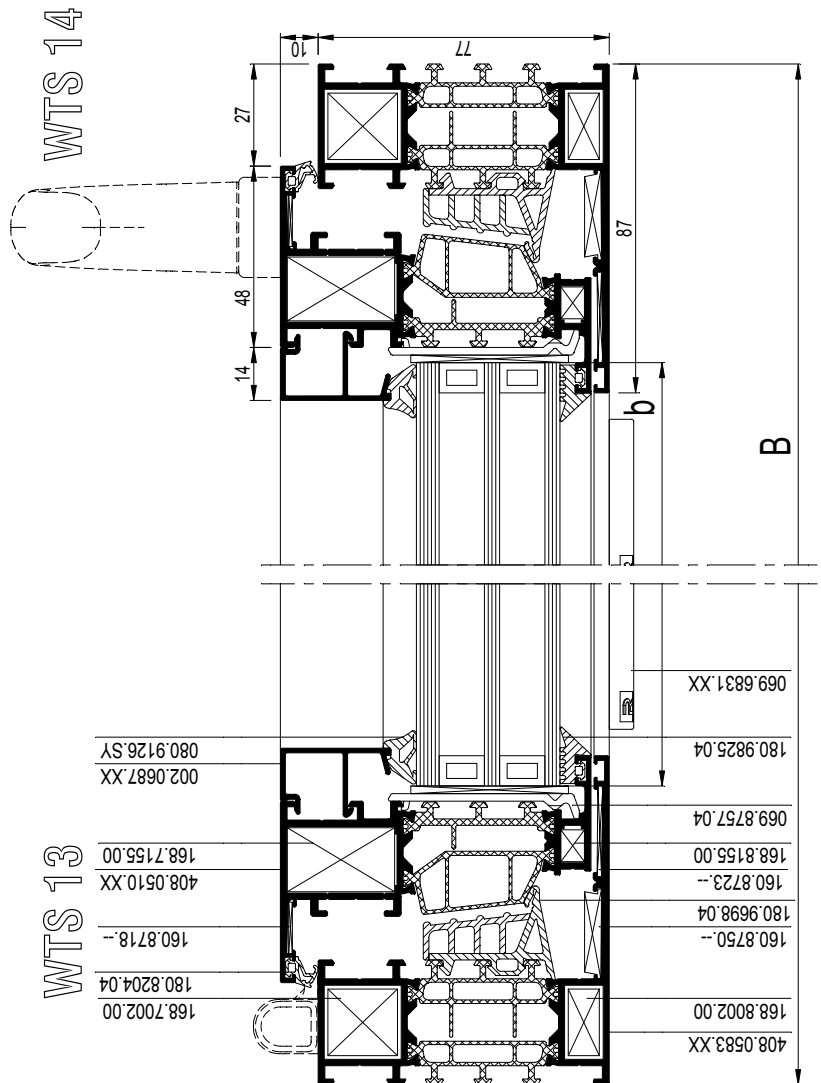
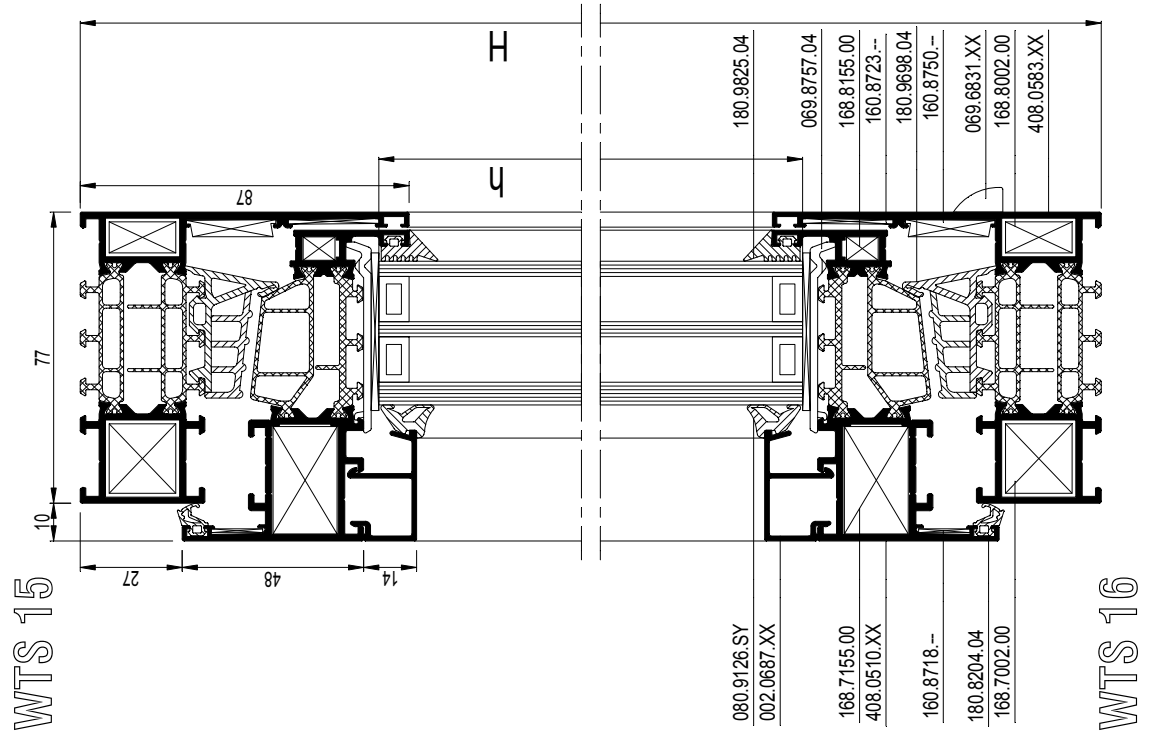

schaal - échelle
 scale - Maßstab
 1/2

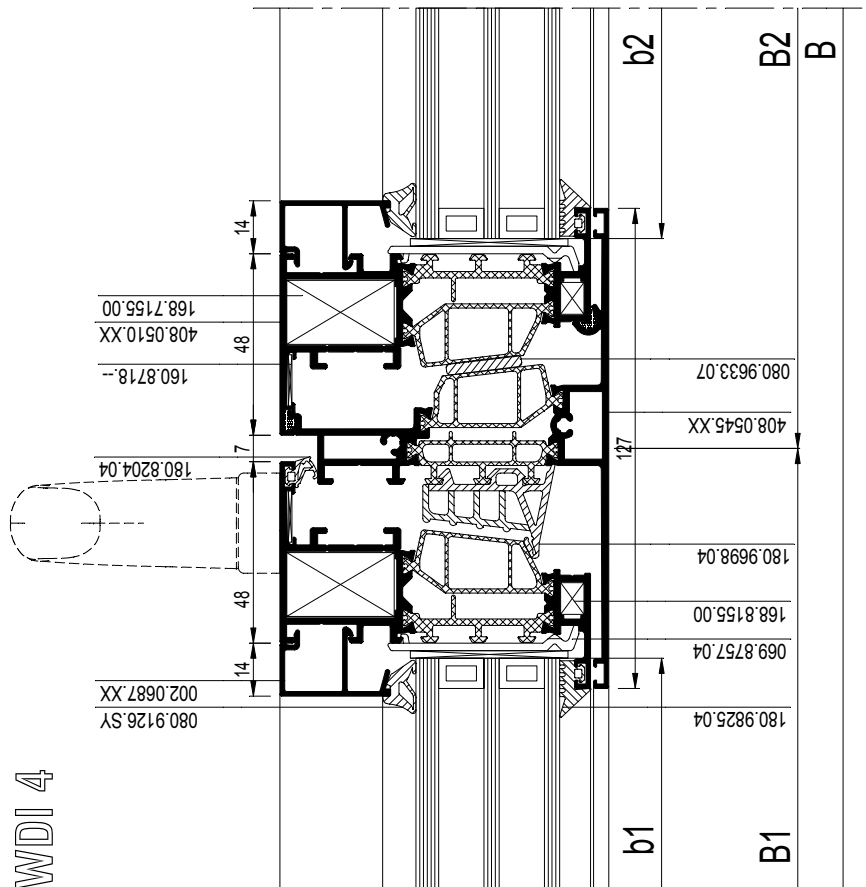

WDI 4

schaal - échelle
 scale - Maßstab
 1/2

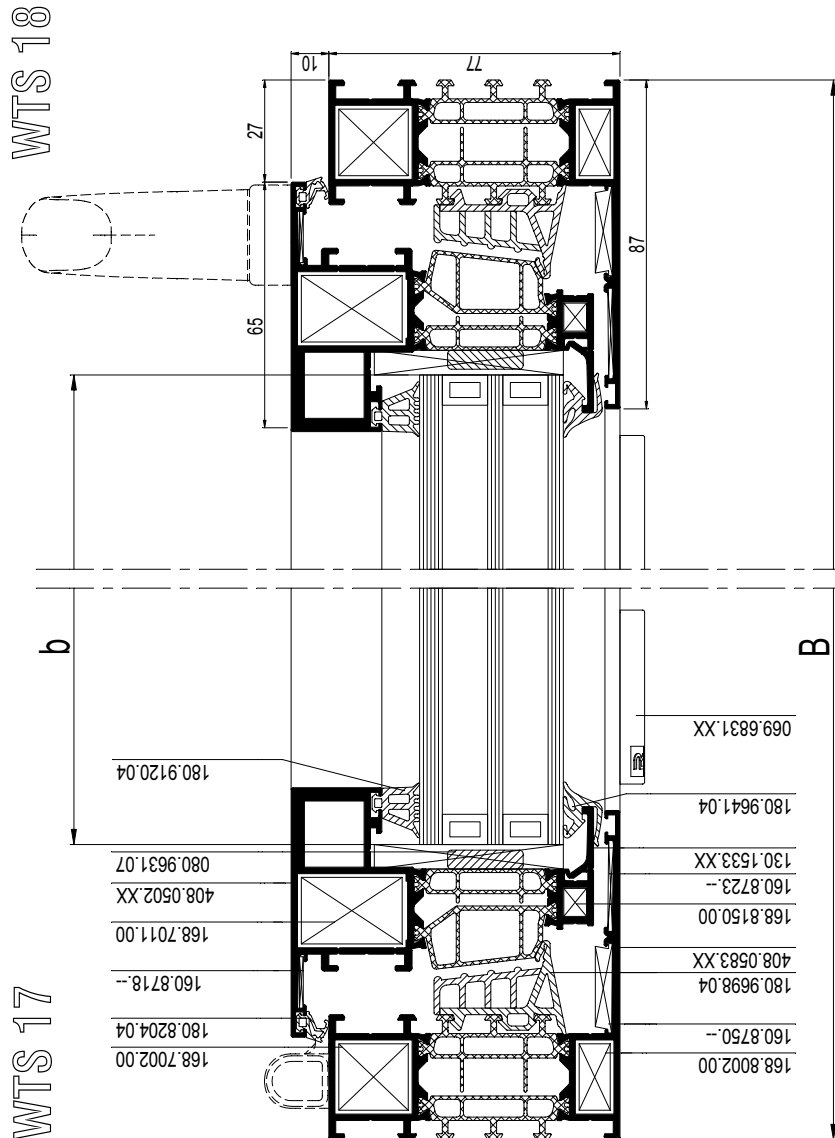
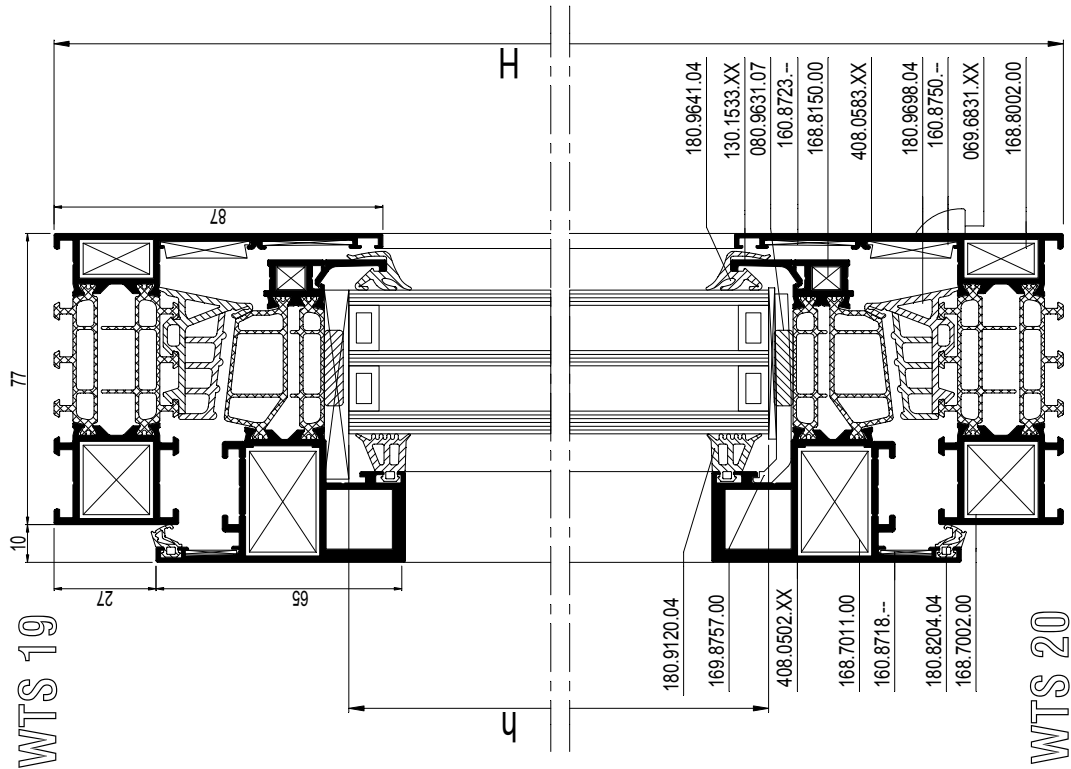

schaal - échelle
 scale - Maßstab
 1/2

WDI 5

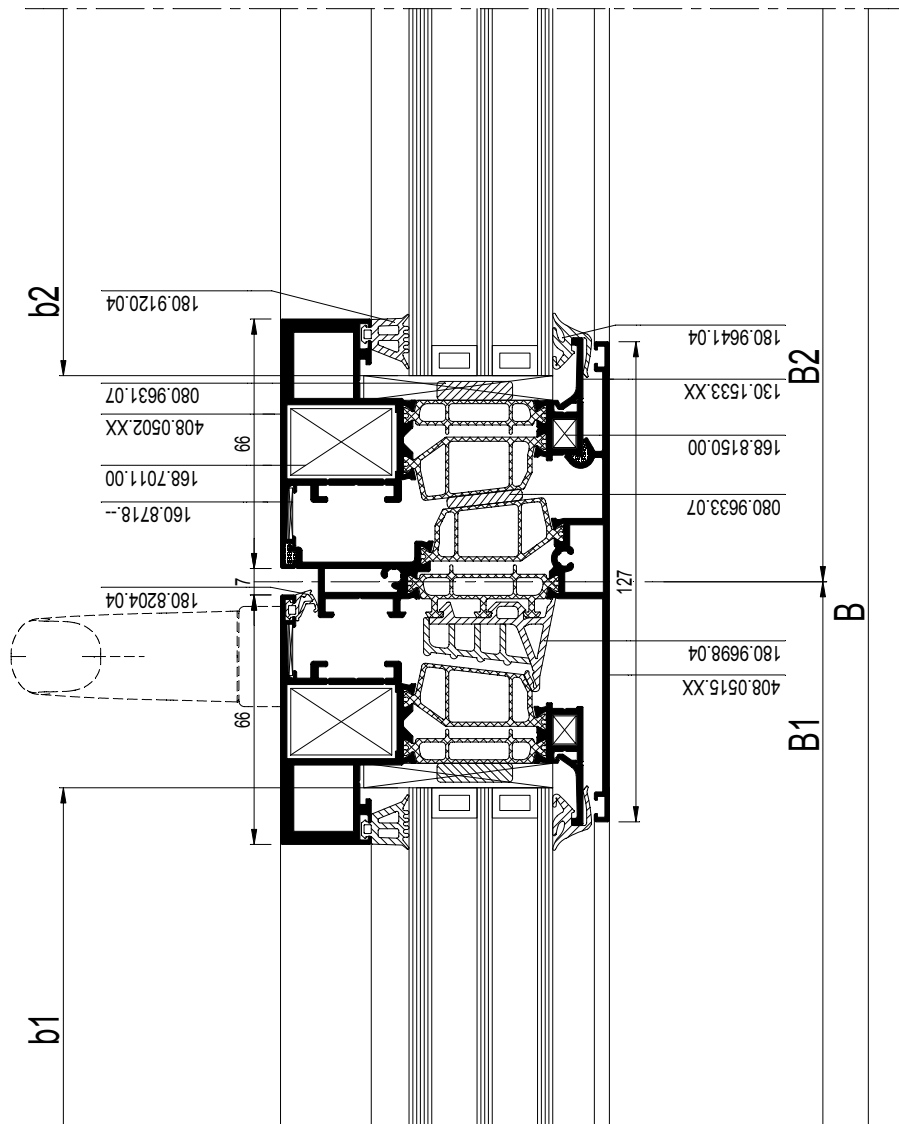

schaal - échelle
scale - Maßstab
1/2

WTS-2

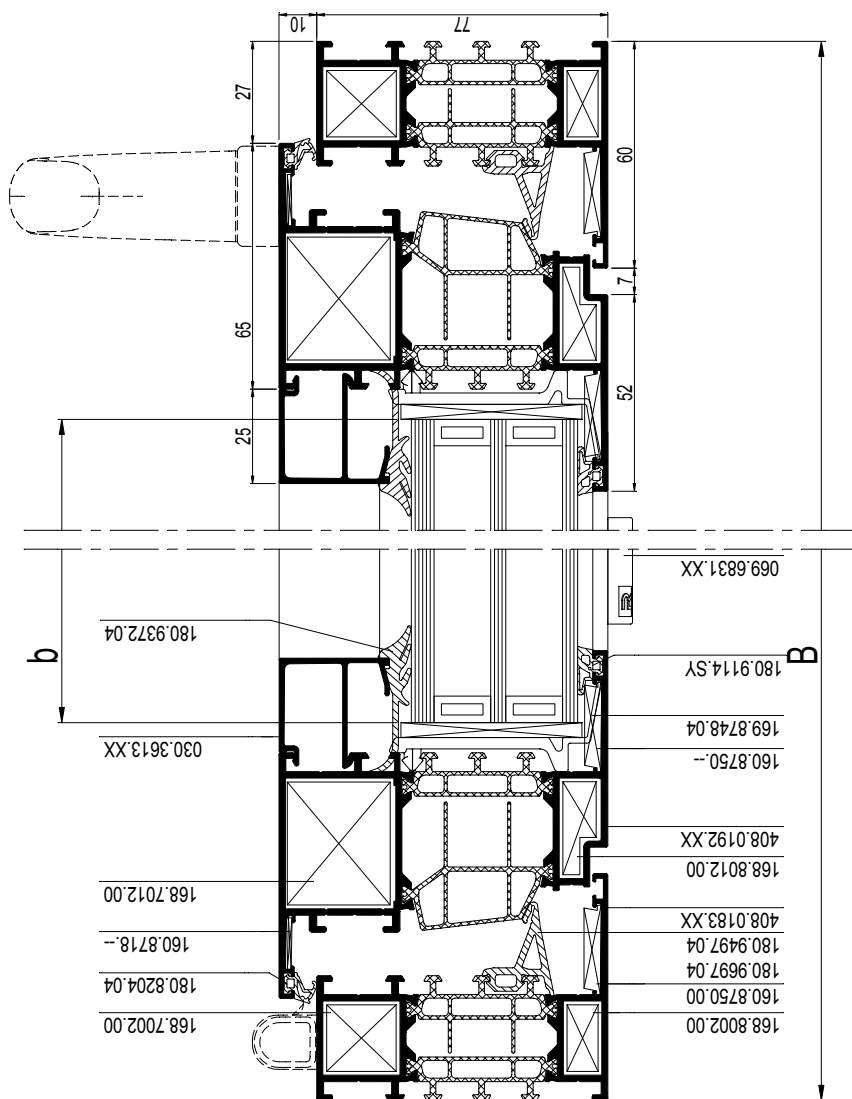

WTS-1

schaal - échelle
 scale - Maßstab
 1/2

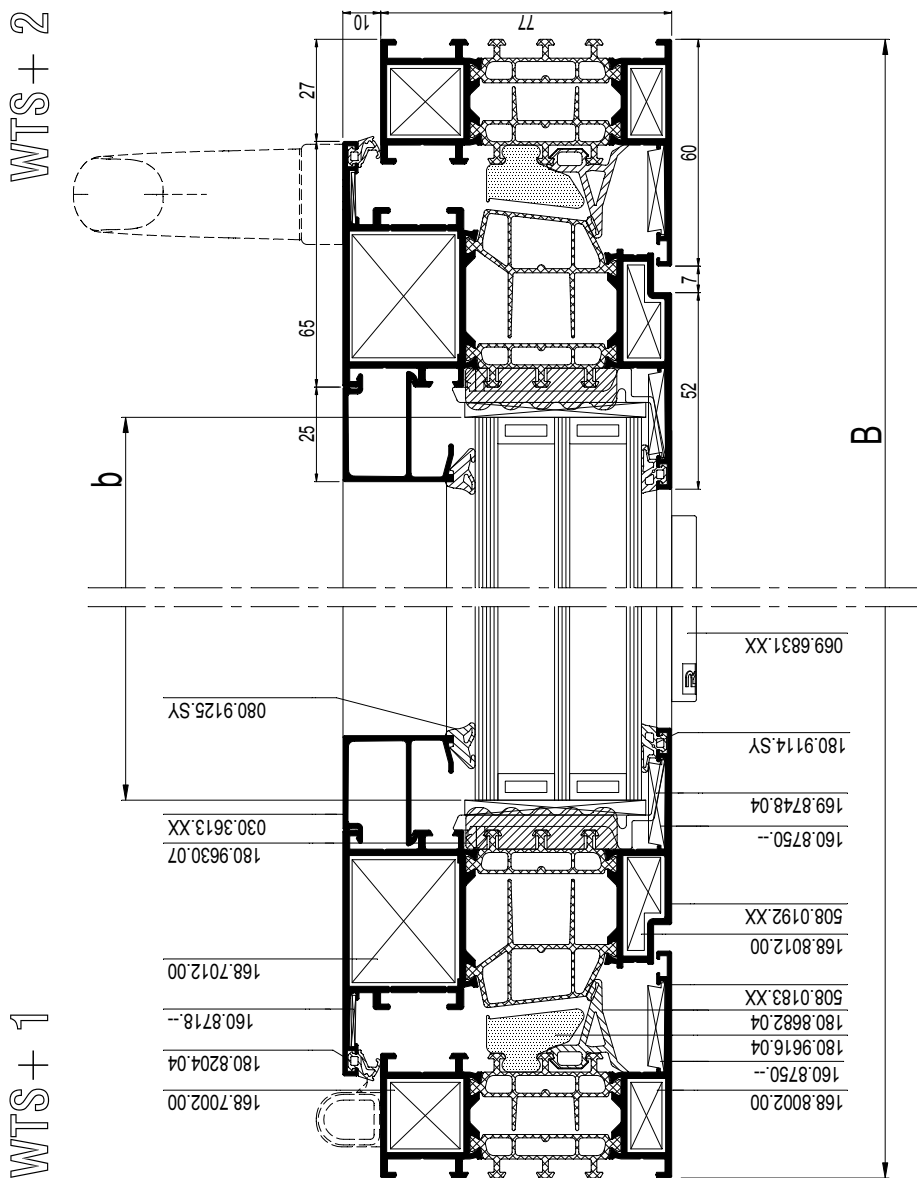

schaal - échelle
 scale - Maßstab
 1/2

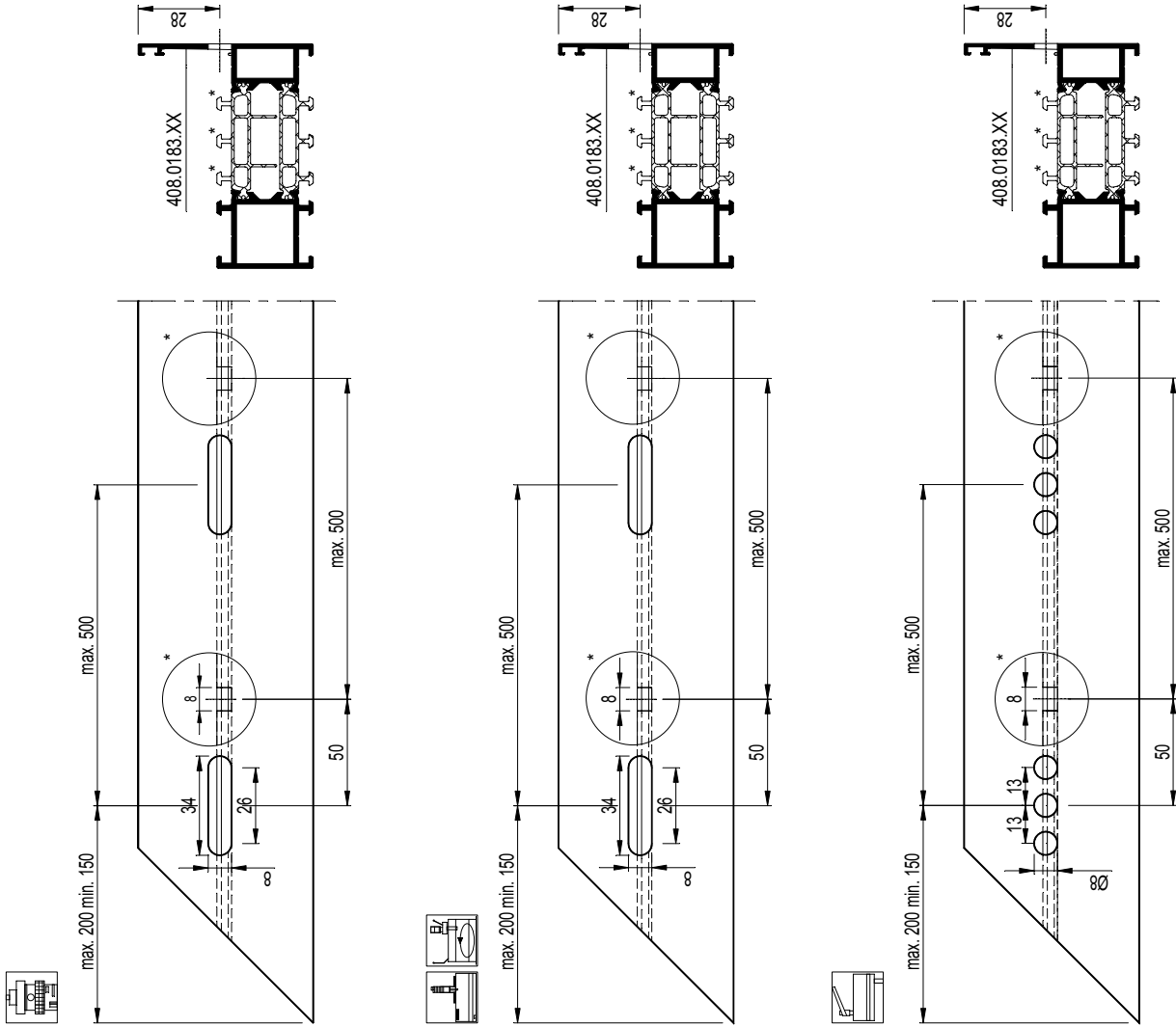

	097.0183.00 197.B600.00	+ 097.0381.00 *	508.0136.XX 508.0183.XX 508.0125.XX 508.0140.XX 508.1142.XX 5F8.1142.XX 508.0160.XX 508.0880.XX 508.0882.XX 508.0885.XX 508.0886.XX 508.0442.XX 508.0443.XX 508.0444.XX
	095.C300.00 or 095.E000.00 or 095.E010.00		408.0136.XX 408.0183.XX 408.0125.XX 408.0140.XX 408.1142.XX 4F8.1142.XX 408.0160.XX 408.0880.XX 408.0882.XX 408.0885.XX 408.0886.XX 408.0442.XX 408.0443.XX 408.0444.XX
	095.B300.00		
	097.0211.00	+ 097.0381.00 *	

* enkel bij vast raam
 seulement pour fenêtre fixe
 only for fixed window
 nur bei festverglasung

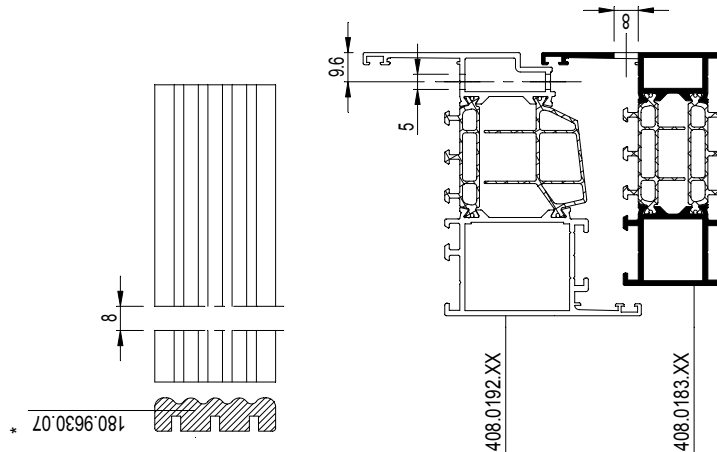

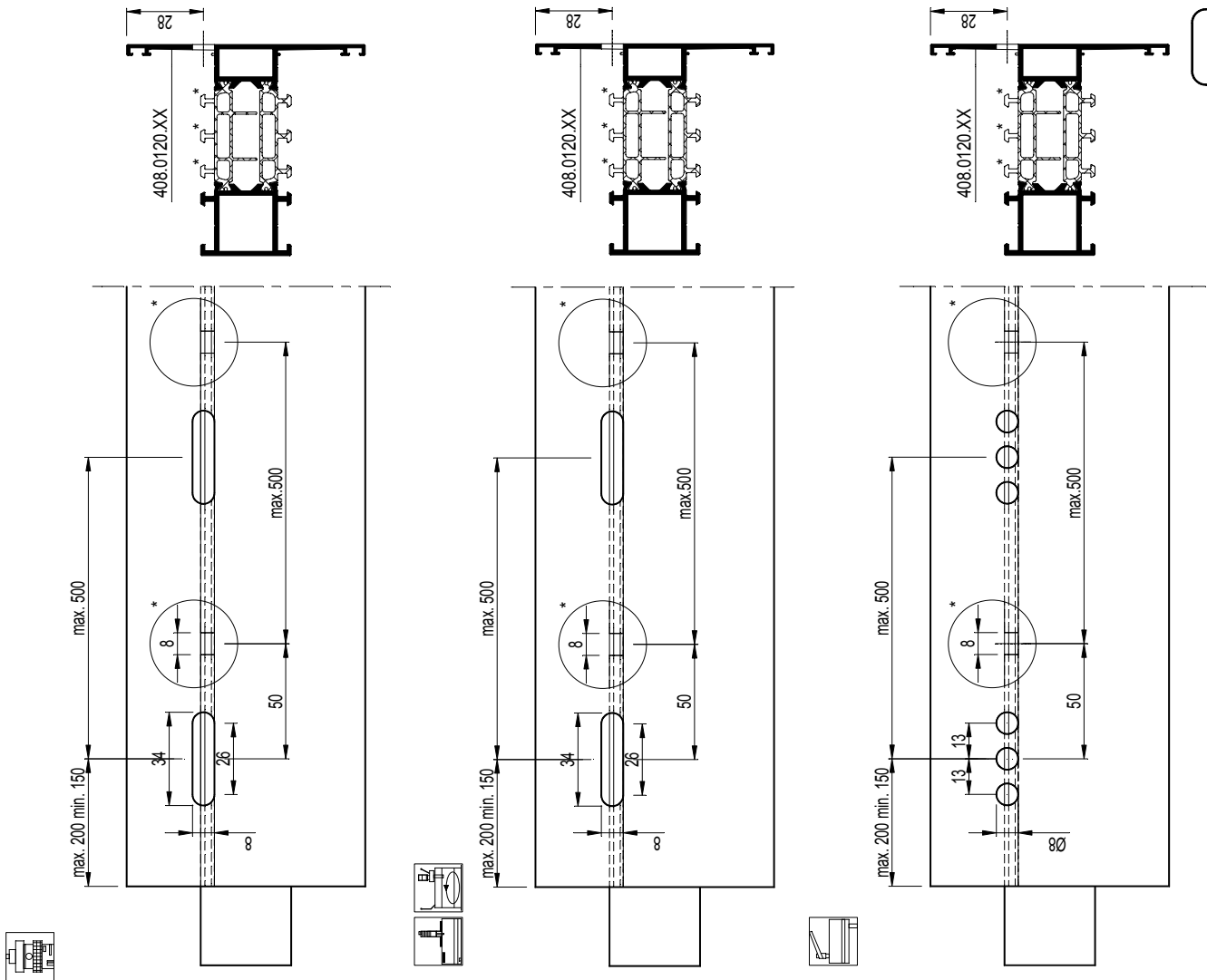

		508.0113.XX 508.0120.XX 508.0165.XX 508.0114.XX 508.1123.XX 5F8.1123.XX 508.0116.XX 5F8.0116.XX 508.0850.XX 508.0851.XX 508.0852.XX 508.0853.XX 508.0854.XX 508.0813.XX 508.0814.XX 508.0855.XX 508.0856.XX
		408.0113.XX 408.0120.XX 408.0165.XX 408.0114.XX 408.1123.XX 4F8.1123.XX 408.0116.XX 4F8.0116.XX 408.0850.XX 408.0851.XX 408.0852.XX 408.0853.XX 408.0854.XX 408.0813.XX 408.0814.XX 408.0855.XX 408.0856.XX
	097.0183.00 197.B600.00	+ 097.0381.00 *
	095.C300.00 or 095.E000.00 or 095.E010.00	
	095.B300.00	
	097.0211.00	+ 097.0381.00 *

* enkel bij vast raam
seulement pour fenêtre fixe
only for fixed window
nur bei festverglasung

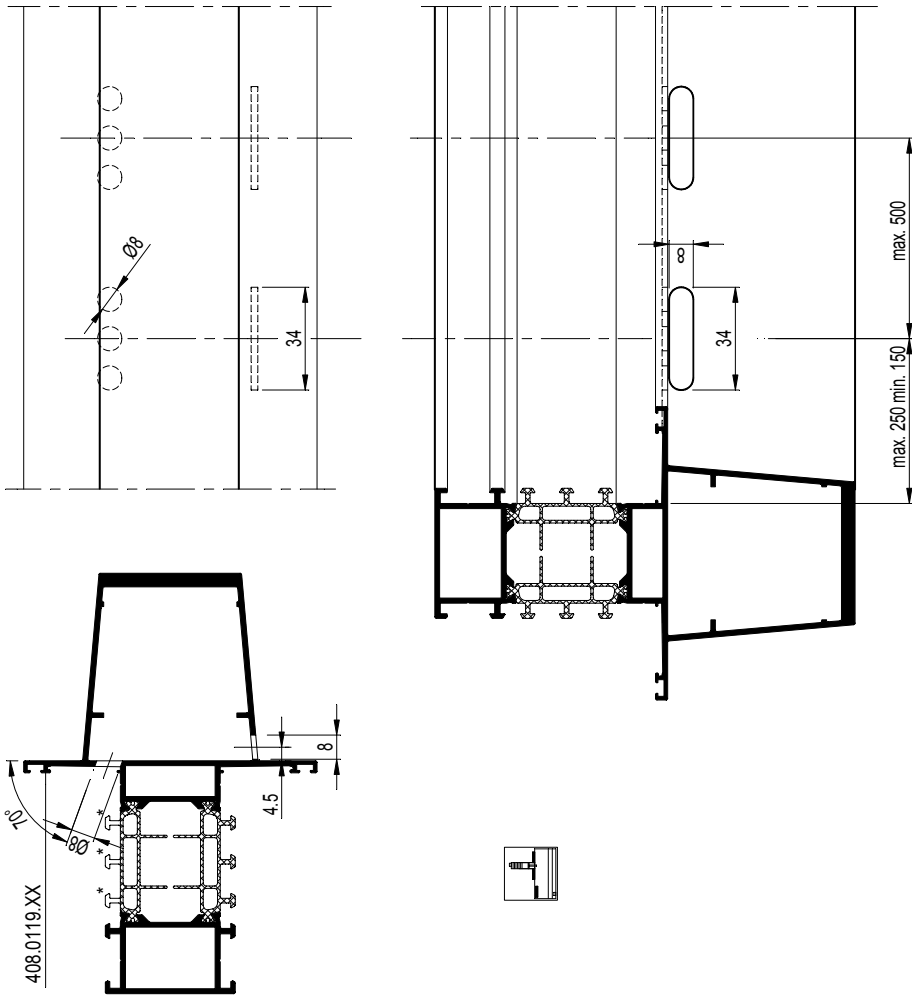

	408.0119.XX 508.0119.XX
	095.C300.00

* enkel bij vast raam / seulement pour fenêtre fixe / only for fixed window / nur bei festverglasung

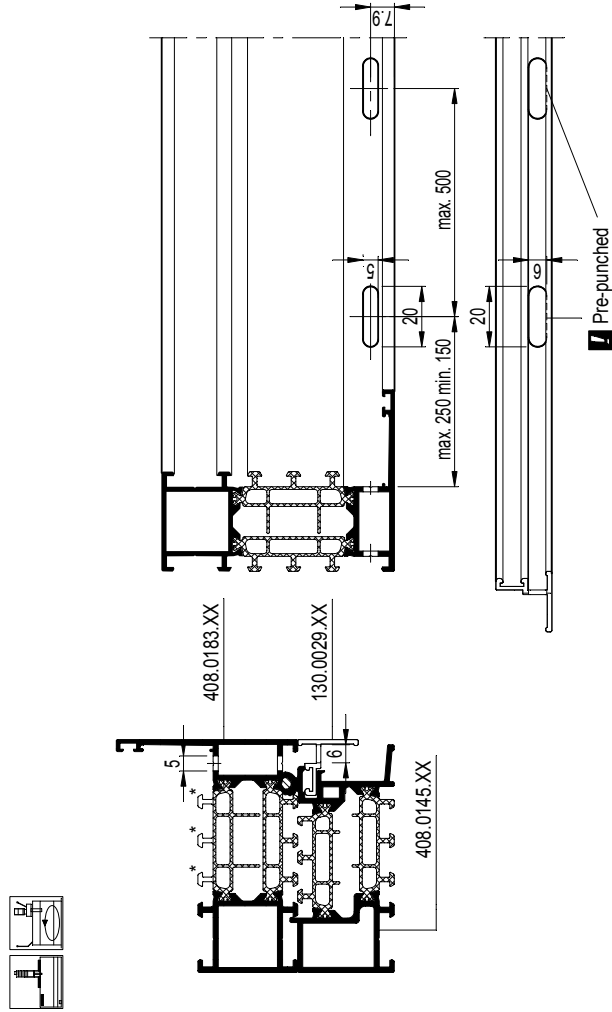
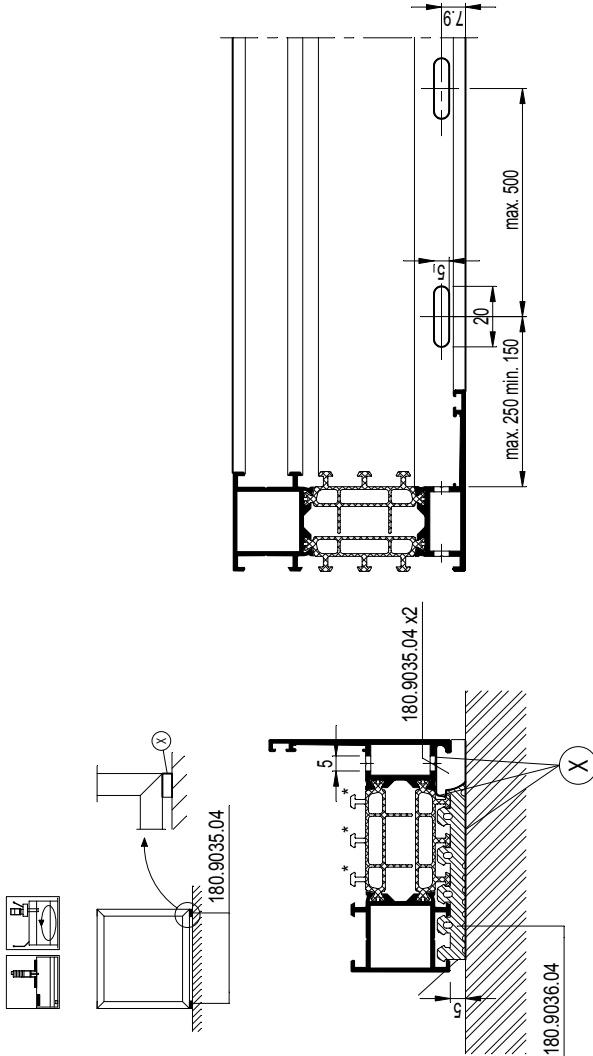

			508.0136.XX 508.0183.XX 508.0160.XX 508.0125.XX
	095.C300.00 or 095.E000.00 or 095.E010.00		408.0136.XX 408.0183.XX 408.0160.XX 408.0125.XX
	095.B300.00		
	-		

* enkel bij vast raam / seulement pour fenêtre fixe / only for fixed window / nur bei festverglasung

			508.0136.XX 508.0183.XX 508.0160.XX 508.0125.XX 508.1142.XX 5F8.0412.XX 508.0140.XX
	095.C300.00 or 095.E000.00 or 095.E010.00		408.0136.XX 408.0183.XX 408.0160.XX 408.0125.XX 408.1142.XX 4F8.0412.XX 408.0140.XX
	095.B300.00		
	-		

* enkel bij vast raam / seulement pour fenêtre fixe / only for fixed window / nur bei festverglasung

DICHTINGSMIDDEL
 MATIERE D'ETANCHÉITE
 SEALING AGENT
 ABDICHTUNG

(X)

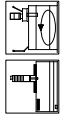
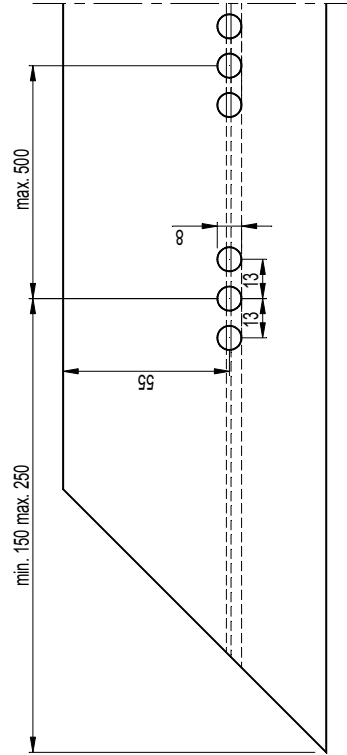
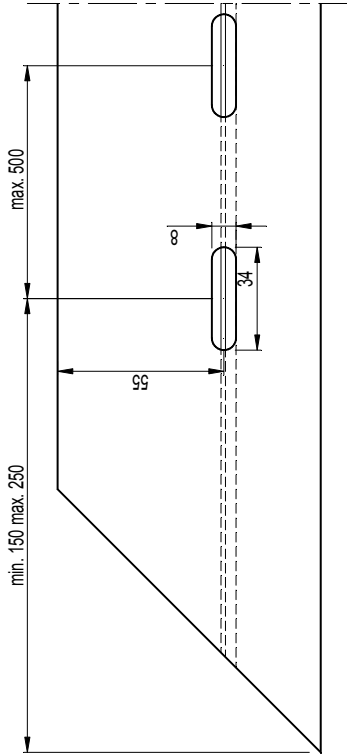
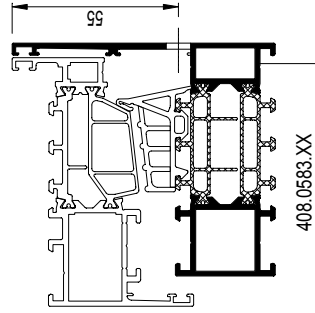
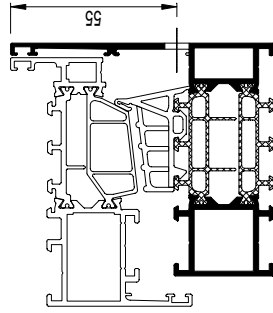

	508.0536.XX 508.0583.XX 508.0582.XX 508.0538.XX 508.0539.XX
	408.0536.XX 408.0583.XX 408.0582.XX 408.0538.XX 408.0539.XX
	095.C300.00 or 095.N300.00 095.E000.00 or 095.E010.00
	095.B300.00
	097.0807.00

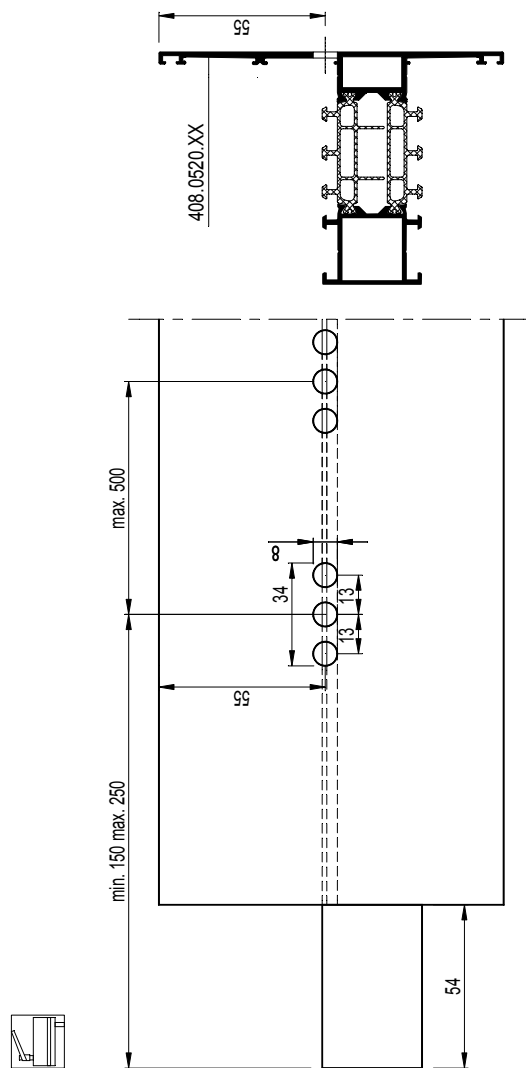
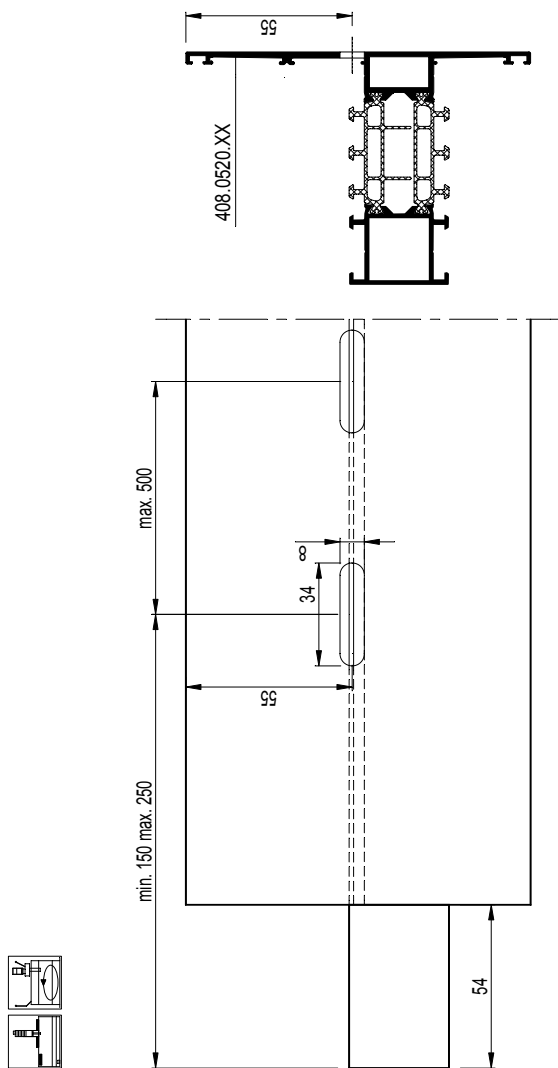

			<ul style="list-style-type: none"> 508.0513.XX 508.0520.XX 508.0505.XX 508.0506.XX
			<ul style="list-style-type: none"> 408.0513.XX 408.0520.XX 408.0505.XX 408.0506.XX
			<ul style="list-style-type: none"> 095.C300.00 or 095.N300.00 095.E000.00 or 095.E010.00
			095.B300.00
			097.0807.00

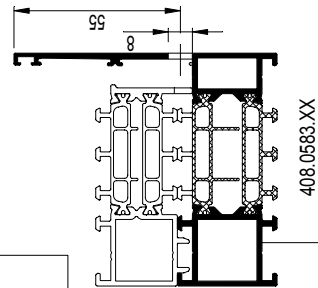
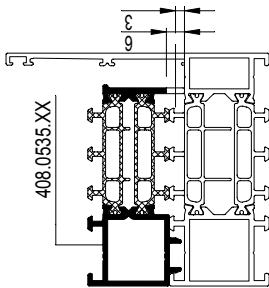
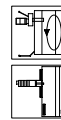
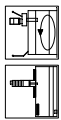
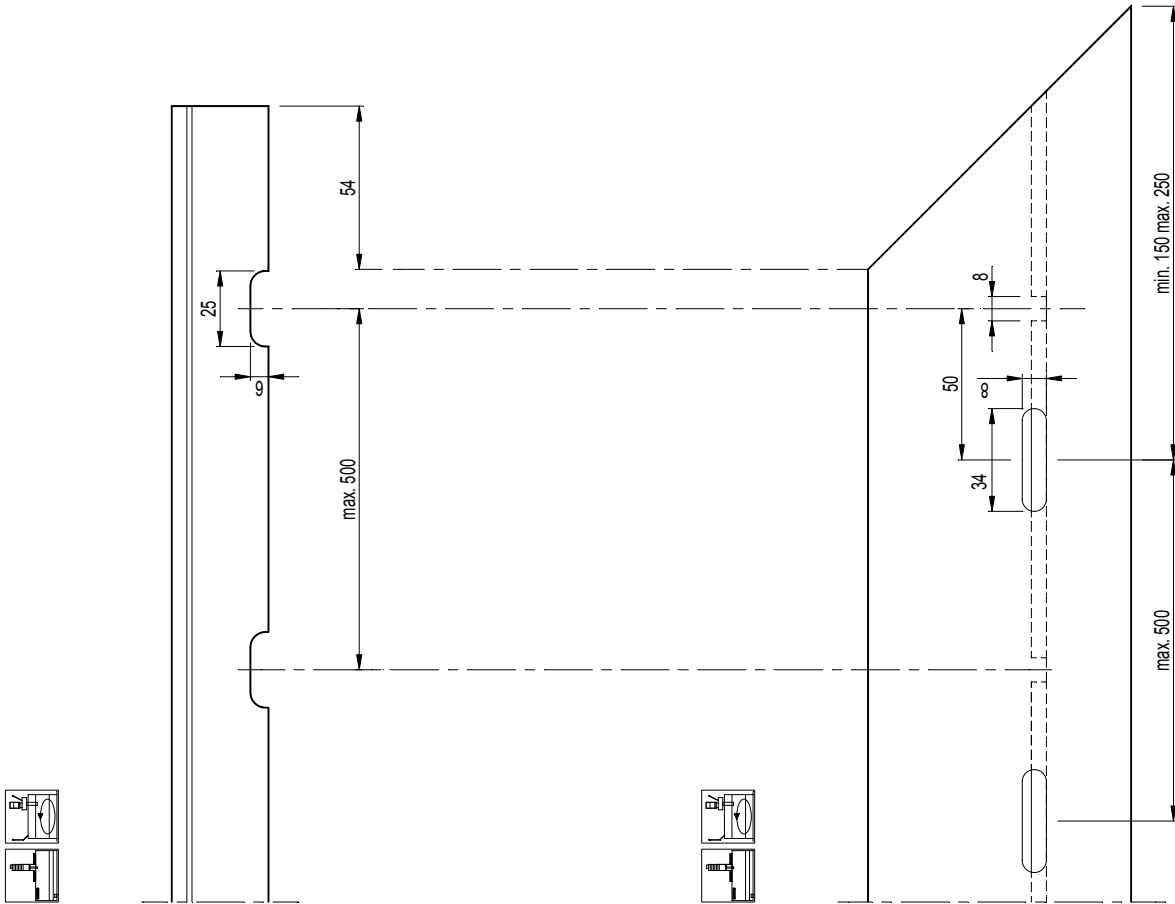

	508.0535.XX
	-
	095.C300.00 or 095.N300.00 095.E000.00 or 095.E010.00
	095.B300.00
	-

	408.0536.XX 408.0583.XX 408.0582.XX 408.0538.XX 408.0539.XX
	508.0536.XX 508.0583.XX 508.0582.XX 508.0538.XX 508.0539.XX
	-
	095.C300.00 or 095.N300.00 095.E000.00 or 095.E010.00
	095.B300.00
	-

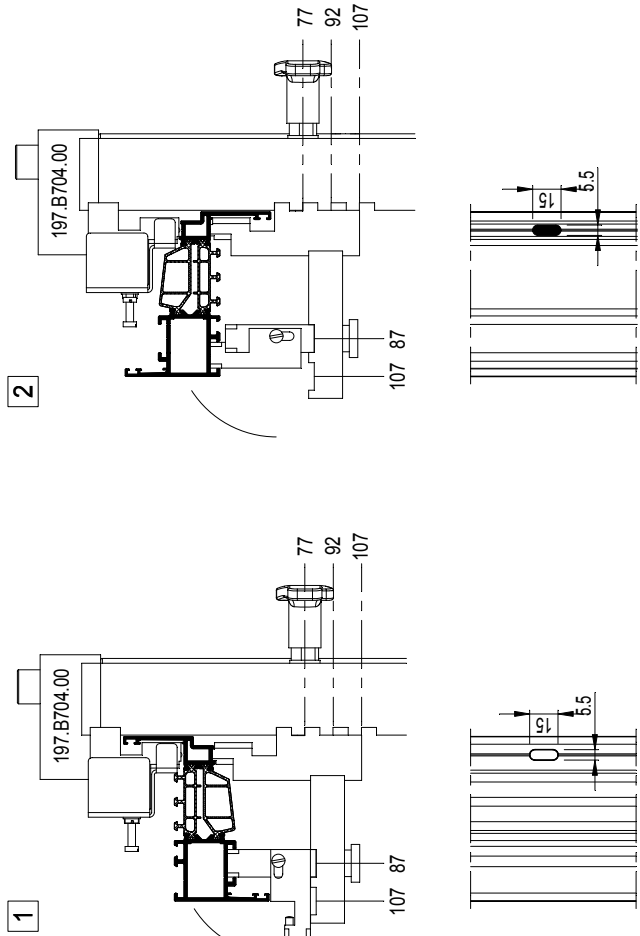
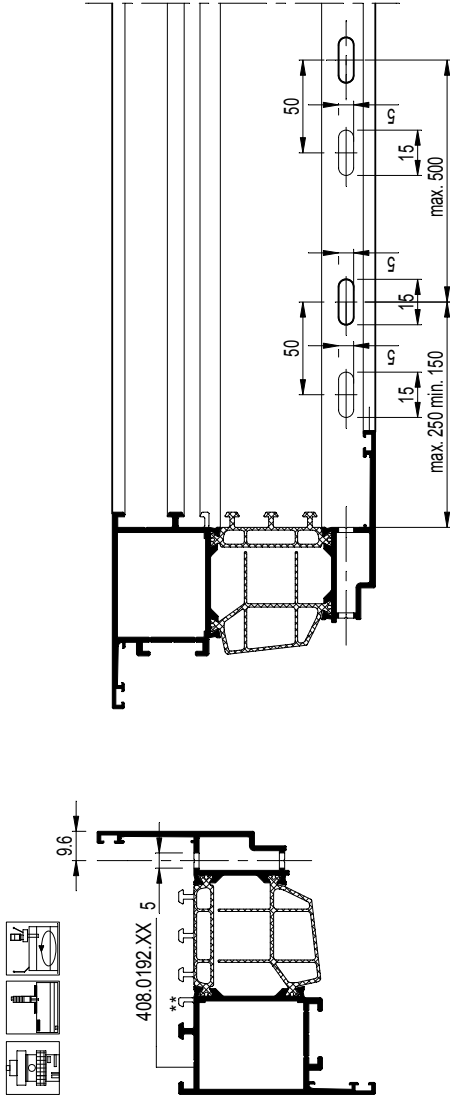

		508.0102.XX 508.0192.XX 508.0112.XX	408.0102.XX 408.0192.XX 408.0112.XX	508.0102.XX 508.0192.XX 508.0112.XX
	097.0183.00 + 097.0381.00 197.B700.00	095.C300.00 or 095.E000.00 or 095.E010.00	095.C300.00 095.E010.00	

** niet met 097.0381.00 / ne pas avec 097.0381.00 / not with 097.0381.00 / nicht mit 097.0381.00

MONTAGEVOLGORDE L'ORDRE DE MONTAGE THE ORDER OF ASSEMBLY MONTAGEREIHENFOLGE	1	2	3	.
--	---	---	---	---

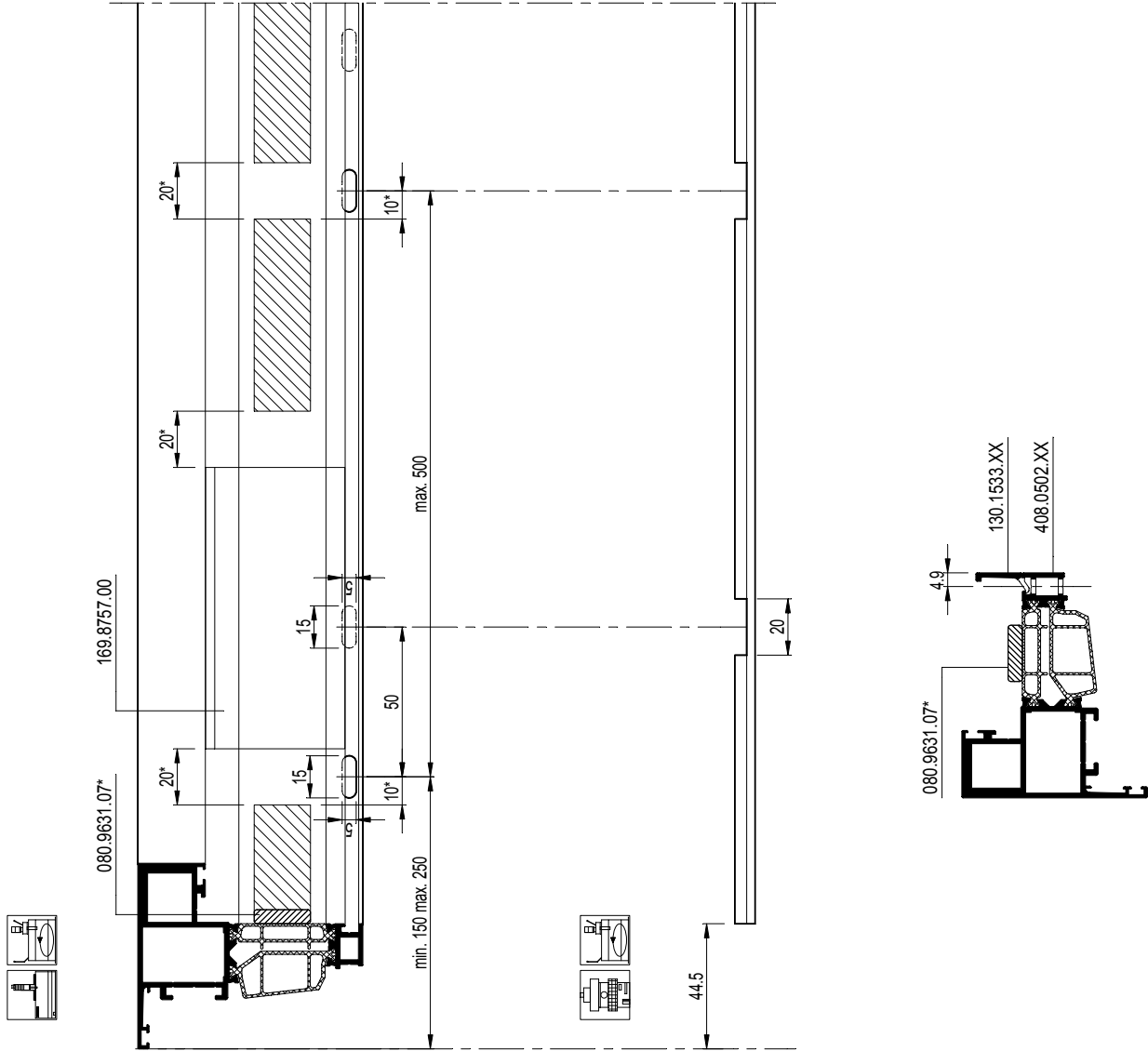

		508.0502.XX 508.0503.XX 508.0504.XX
		408.0502.XX 408.0503.XX 408.0504.XX
	095.C300.00 or 095.N300.00 095.E000.00 or 095.E010.00	
	095.B300.00	
	-	
* enkel bij HI/Hi+ / seulement pour HI/Hi+ / only for HI/Hi+ / nur bei HI/Hi+		
		130.1533.XX
	197.D100.00	
	-	
	095.B300.00	
	-	

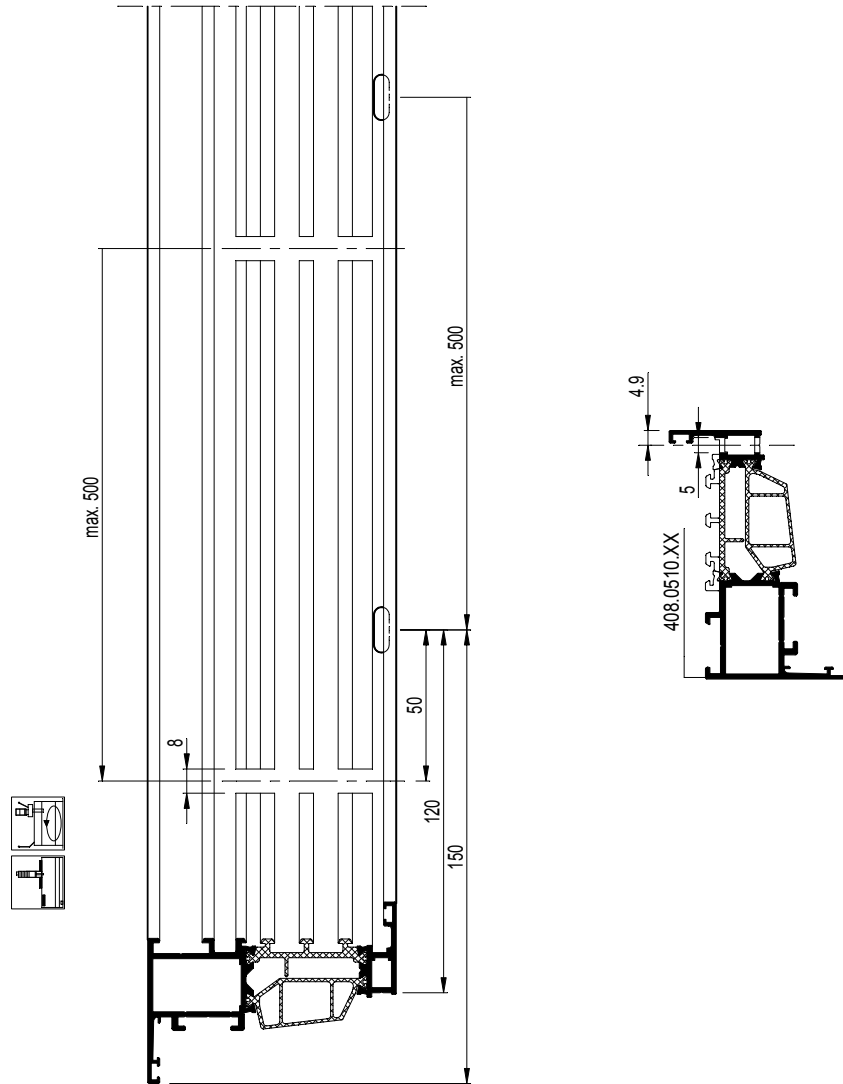

		408.0510.XX	
		-	
		095.C300.00 or 095.N300.00 095.E000.00 or 095.E010.00	
		095.B300.00	
	-		

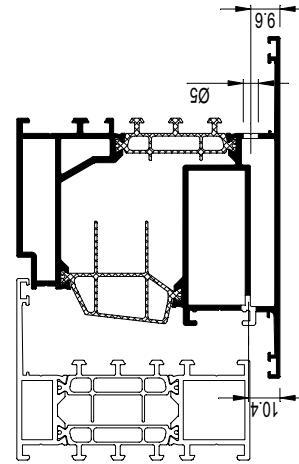
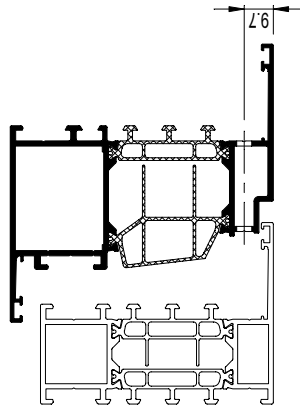
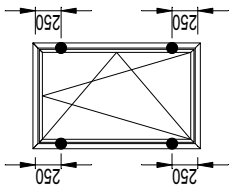
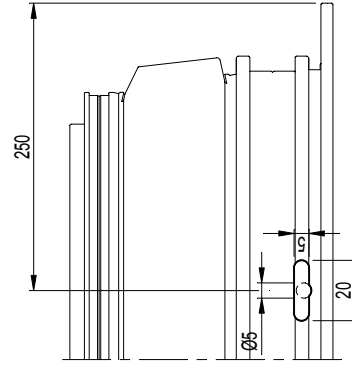
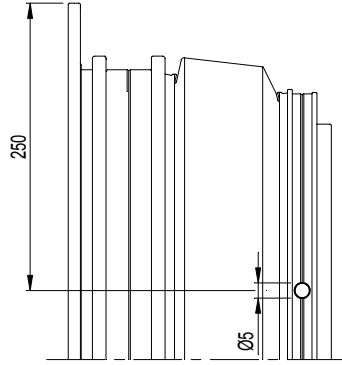
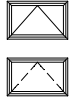

DECOMPRESSIE RAAMDEUR -> NIET NODIG
DECOMPRESSION PORTE-FENETRES -> NE PAS NÉCESSAIRE
DECOMPRESSION WINDOW-DOORS -> NOT NECESSARY
DEKOMPRESSIE FENESTERTUENEN -> NICHT ANWENDBAR

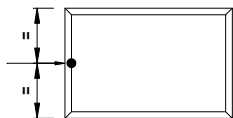
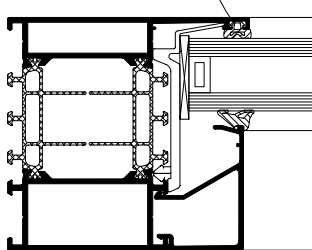
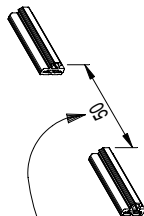

408.0183.XX xL
 408.0120.XX 1x
 168.8712.00 2x
 168.8688.04 2x
 168.8722.00 2x
 160.8750.00 2x
 084.9080.00 2x

408.0120.XX
 PART OF 168.8712.00
 168.8712.00
 168.8722.00 *
 160.8750.00
 408.0183.XX
 168.8688.04
 168.5010.00 (2x)
 9
 7
 6
 13
 8
 13
 5
 4
 X

Plaatje 168.8688.04 gelijk met beide uiteinden van T-verbinder
Placez 168.8688.04 en affleurement avec les deux extrémités du jonction-T
Platzieren 168.8688.04 bündig mit den beiden Enden des T-verbinder

OPTIE / OPTION
 niet vereist voor alle profielen
 pas nécessaire pour tout les profils
 not required for all profiles
 nicht für alle Profile erforderlich
 CHAPTER C

168.8722.00 *

3 TORX T-25
 168.8712.00
 168.8688.04
 5
 4
 X

408.0120.XX
 11
 17.2
 60.2
 5
 27
 408.0183.XX

ZIE HOEKVERBINDING + LUMINJECTIE VOIR QUERRERRE A VISSER + INJECTION DE COLLE
SEE CORNER CLEAT + GLUE INJECTION
SIEHE ECKVERBINDER + KLEBERINJEKTION

408.0120.XX
 12
 13
 11
 408.0183.XX
 160.8750.00

SIMULTAAN AANSCHROEVEN! VISSER SIMULTANEUS! SIMULTAN ANSCHRAUBEN!
SIMULTAAN AANSCHROEVEN! VISSER SIMULTANEUS! SIMULTAN ANSCHRAUBEN!

160.8750.00
 PART OF 168.8712.00 TORX T-25
 168.5010.00 (2x) *
 10
 9
 X
 13

7
 6
 R

Max. draaggewicht per set 200kg
 Poids de portée maximale par set 200kg
 Maximal bearing weight per set 200kg
 Maximales Traggewicht pro Satz 200kg



Max. draaggewicht per set 350kg
 Poids de portée maximale par set 350kg
 Maximal bearing weight per set 350kg
 Maximales Traggewicht pro Satz 350kg



168.8712.00
NOT GLUED:

Max. draaggewicht per set 250kg
 Poids de portée maximale par set 250kg
 Maximal bearing weight per set 250kg
 Maximales Traggewicht pro Satz 250kg



Max. draaggewicht per set 800kg
 Poids de portée maximale par set 800kg
 Maximal bearing weight per set 800kg
 Maximales Traggewicht pro Satz 800kg



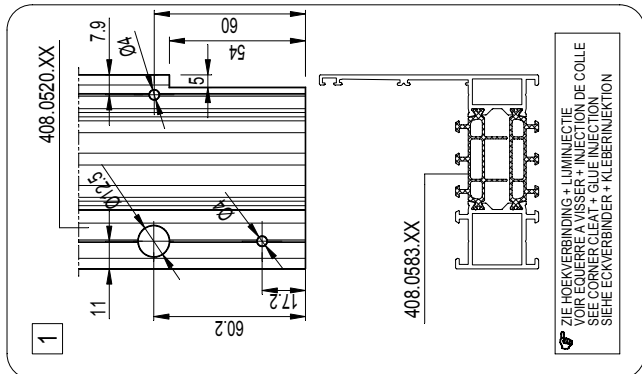
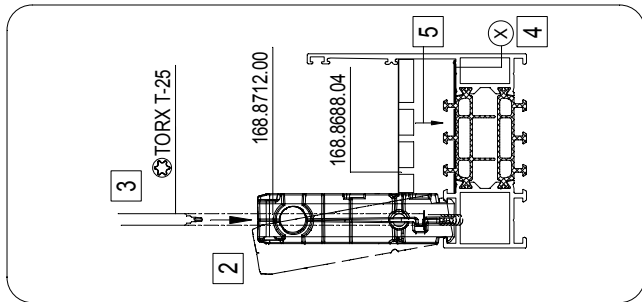
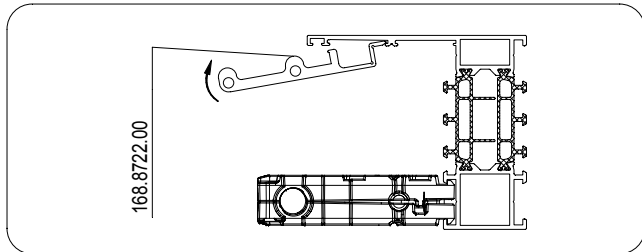
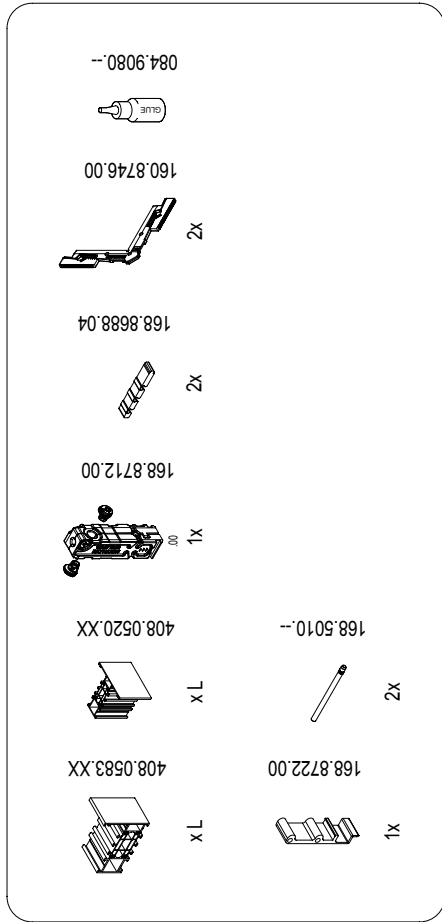

ZIE HOEKVERBINDING + LIMINJECTIE
 VOIR EQUERRE A VISSER + INJECTION DE COLLE
 SEE CORNER CLEAT + GLUE INJECTION
 SIEHE ECKVERBINDER + KLEBERINJEKTION

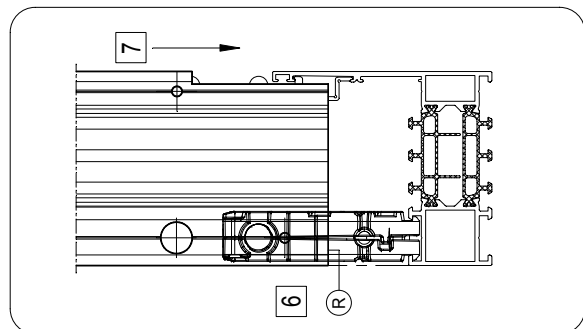
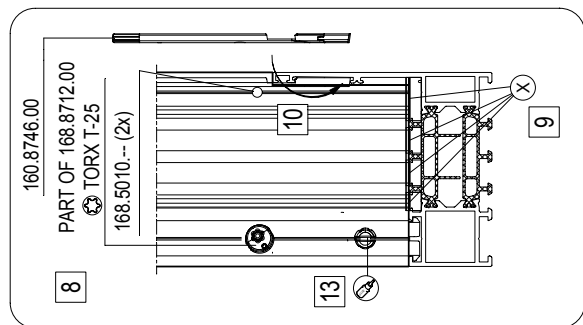
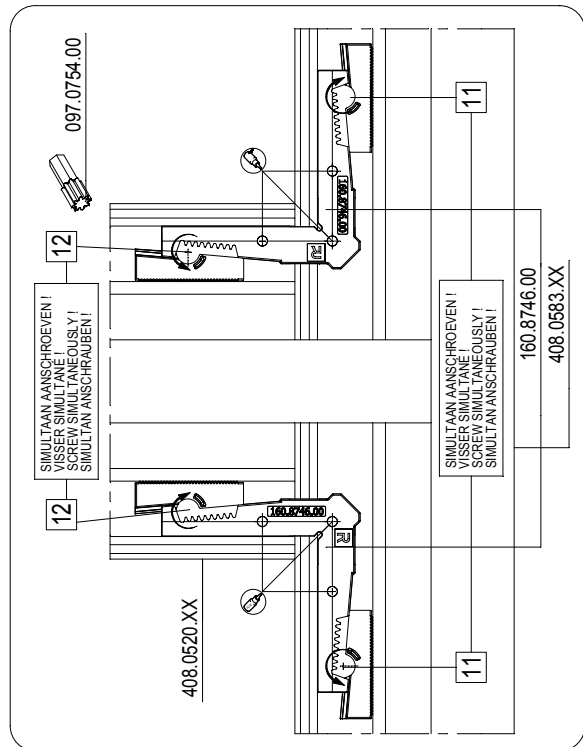
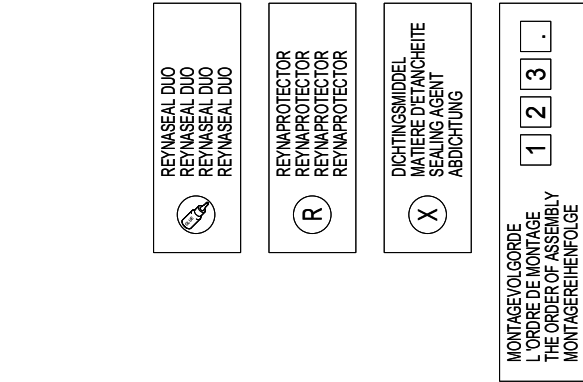

BIJKOMENDE INFO VOORBEREIDING/VERWERKING -> ZIE HOOFDSTUK F 'VERWERKINGSVOORSCHRIFTEN'!
 INFO COMPLEMENTAIRE PREPARATION/USINAGE -> VOIR CHAPITRE F 'PRESCRIPTIONS DE MISE EN OEUVRE'!
 ADDITIONAL INFO PREPARATION/PROCESSING -> SEE CHAPTER F 'PROCESSING DATA'!
 ZUSÄTZLICHE INFO VORBEREITUNG/VERARBEITUNG -> SIEHE KAPITEL F 'VERARBEITUNGSVOORSCHRIFTEN'!

200kg

Max. draaggewicht per set 200kg
 Poids de portée maximale par set 200kg
 Maximal bearing weight per set 200kg
 Maximales Traggewicht pro Satz 200kg

350kg

Max. draaggewicht per set 350kg
 Poids de portée maximale par set 350kg
 Maximal bearing weight per set 350kg
 Maximales Traggewicht pro Satz 350kg



REYNASEAL DUO
 REYNASEAL DUO
 REYNASEAL DUO
 REYNASEAL DUO



LIJMINJECTIE NA VERBINDING
 INJECTION DE COLLE APRES LA CONNEXION
 GLUE INJECTION AFTER CONNECTION
 KLEBERINJEKTION NACH DEM ANSCHLUSS

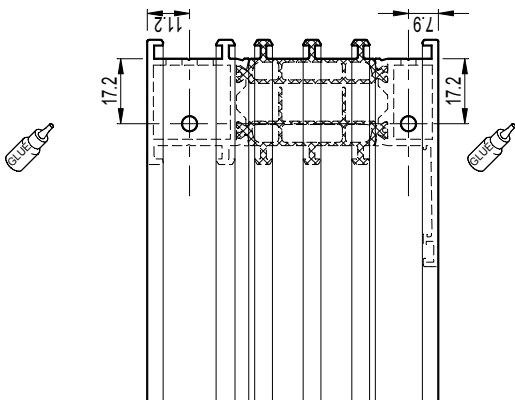
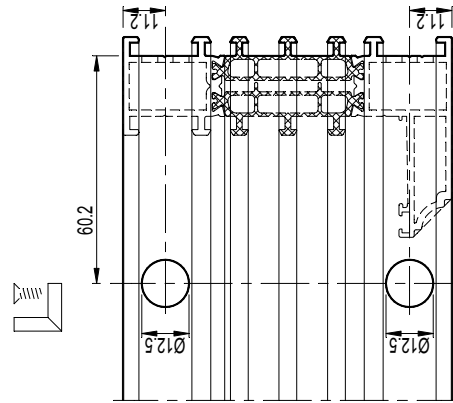
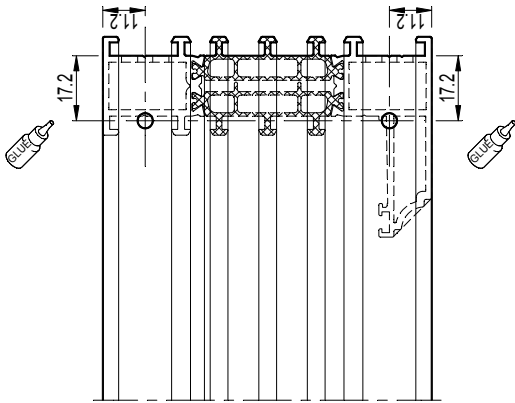
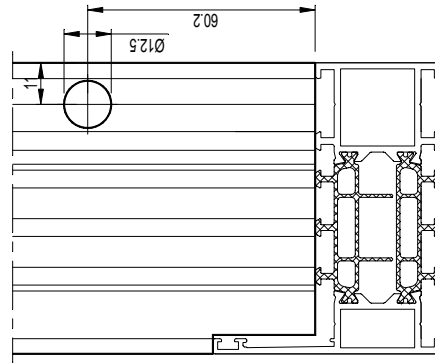
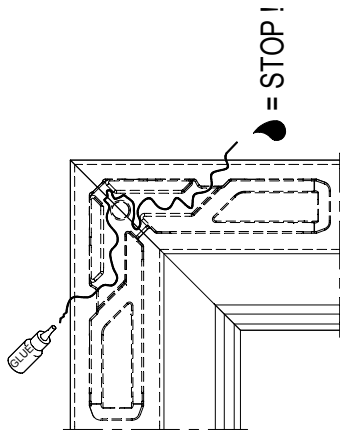

B

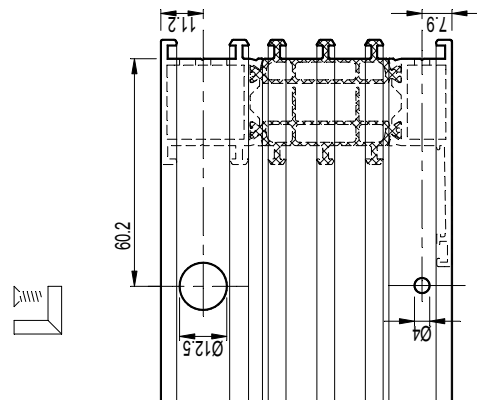

A

MASTERLINE 8

General

LIJMINJECTIE + HOEKVERBINDING 197.B600.00
 INJECTION DE COLLE + EQUERRE A VISSER 197.B600.00
 GLUE INJECTION + CORNER CLEAT 197.B600.00
 ECKVERBINDER + KLEBERINJEKTION + ECKVERBINDER 197.B600.00

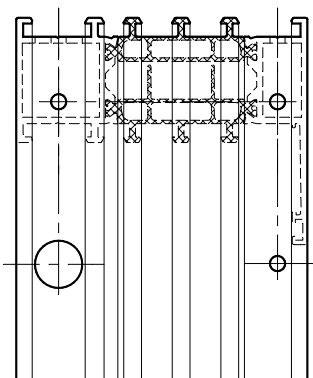
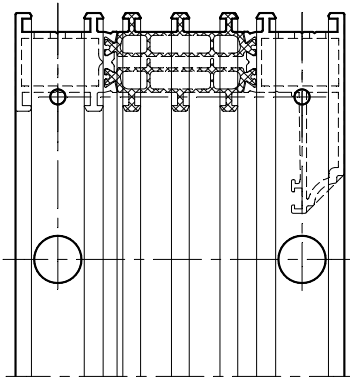
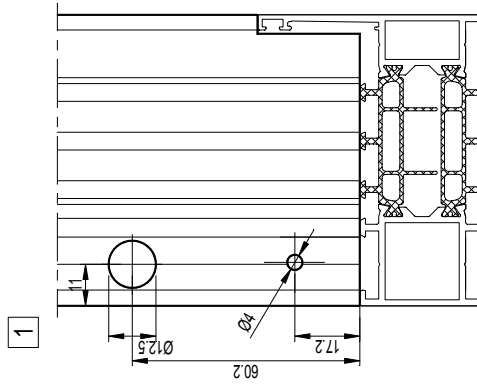
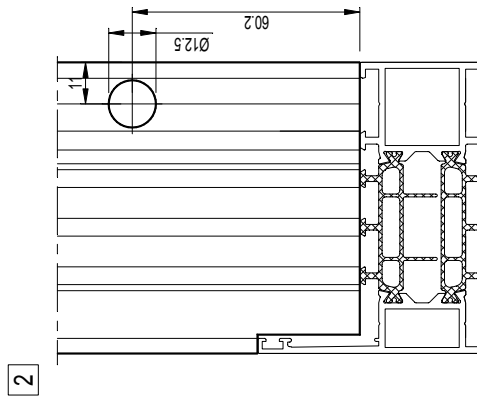
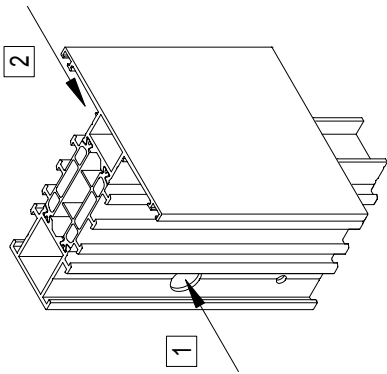

A + B

Aanpassing diameter: zie handleiding 197.B600.00
 Modification diamètre: voir manuel 197.B600.00
 Change size diameter: see manual 197.B600.00
 Wechsel Durchmesser: siehe Gebrauchsanweisung 197.B600.00

MONTAGEVOLGORDE	1	2	3	.
L'ORDRE DE MONTAGE	1	2	3	.
THE ORDER OF ASSEMBLY	1	2	3	.
MONTAGEREIHENFOLGE	1	2	3	.



LIJMINJECTIE NA VERBINDING
 INJECTION DE COLLE APRES LA CONNEXION
 GLUE INJECTION AFTER CONNECTION
 KLEBERINJEKTION NACH DEM ANSCHLUSS

REYNASEAL DUO
 REYNASEAL DUO
 REYNASEAL DUO
 REYNASEAL DUO

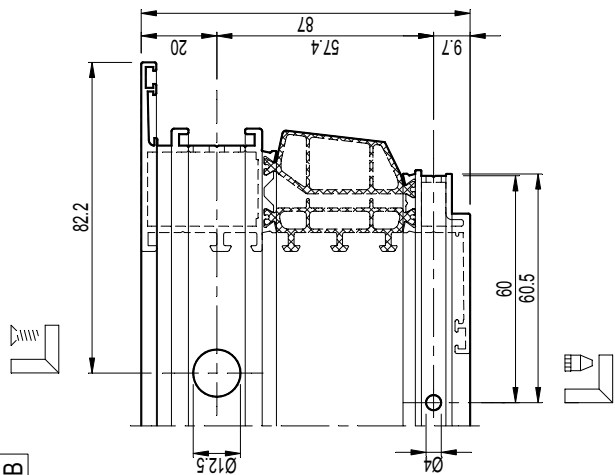
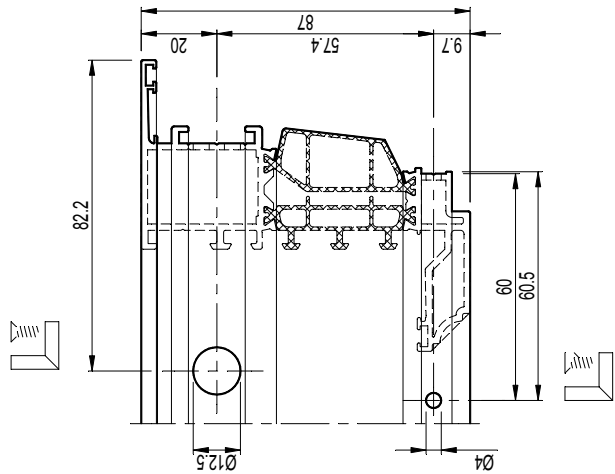
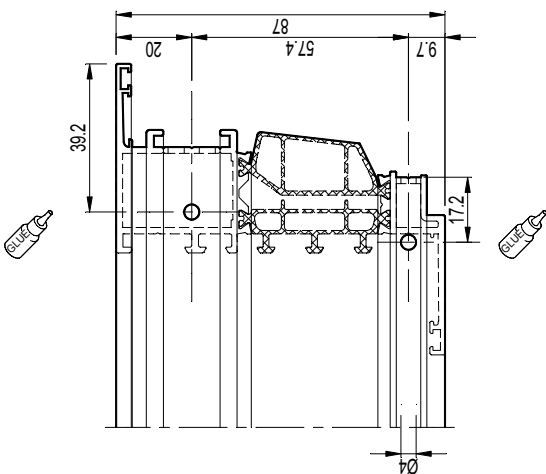
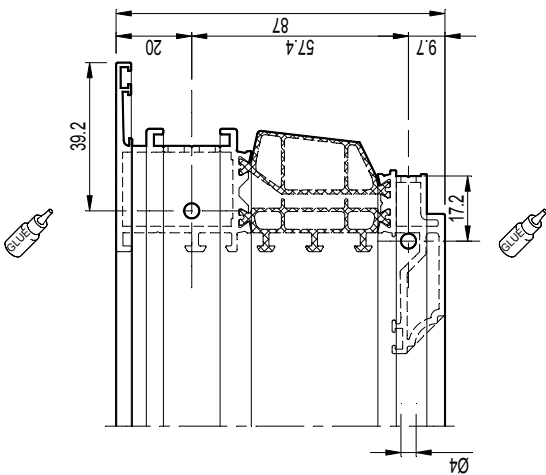
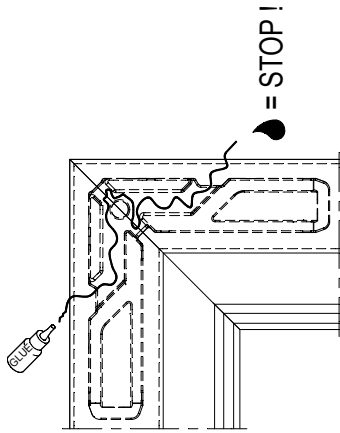
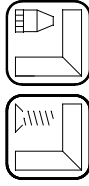

Aanpassing diameter: zie handleiding 197.B700.00 / Modification diamètre: voir manuel 197.B700.00
 Change size diameter: see manual 197.B700.00 / Wechsel Durchmesser: siehe Gebrauchsanweisung 197.B700.00

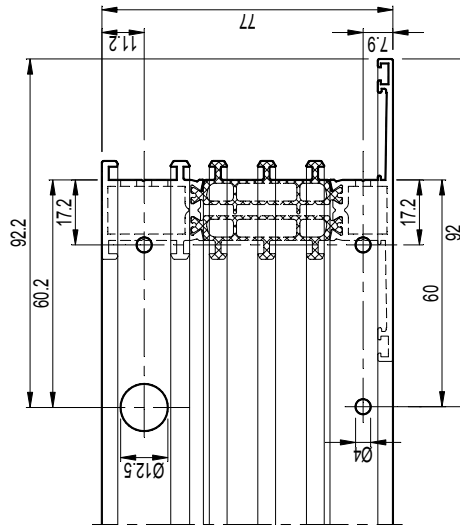
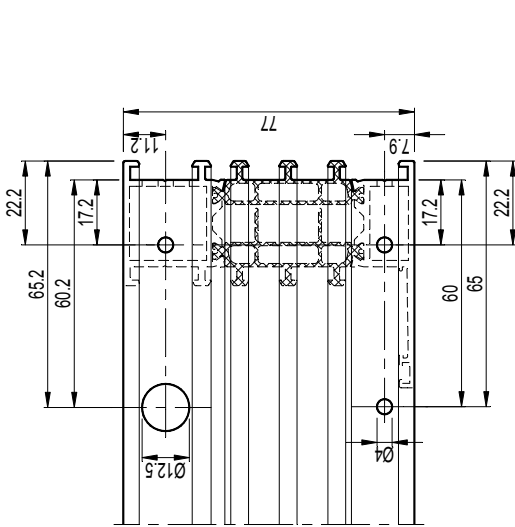

	097.0183.00 + 197.B600.00	408.0890.XX 408.0892.XX 408.0894.XX 408.1896.XX 408.0891.XX 4F8.1896.XX 508.0890.XX 508.0892.XX 508.0894.XX 508.1896.XX 5F8.1896.XX
	095.C300.00 or 095.E000.00 or 095.E010.00	408.0136.XX 408.0183.XX 408.0160.XX 408.0125.XX 408.1142.XX 4F8.1142.XX 408.0140.XX 508.0136.XX 508.0183.XX 508.0160.XX 508.0125.XX 508.1142.XX 5F8.1142.XX 508.0140.XX
	097.0205.00	

	097.0183.00 + 197.B600.00	508.0113.XX 508.0120.XX 508.0165.XX 508.0114.XX 508.1123.XX 5F8.1123.XX 508.0116.XX 5F8.0116.XX 508.0850.XX 508.0850.XX 5K8.0850.XX 508.0851.XX 5K8.0851.XX 508.0852.XX 5K8.0852.XX 508.0853.XX 5K8.0853.XX 508.0854.XX 5K8.0854.XX 508.0855.XX 5K8.0855.XX 508.0856.XX 5K8.0856.XX 508.0813.XX 508.0820.XX 508.0814.XX
	095.C300.00 or 095.E000.00 or 095.E010.00	
	097.0205.00	

MASTERLINE 8

Functional

LIJMINJECTIE + HOEKVERBINDING
 INJECTION DE COLLE + EQUERRE A VISSER
 GLUE INJECTION + CORNER CLEAT
 KLEBERINJEKTION + ECKVERBINDER

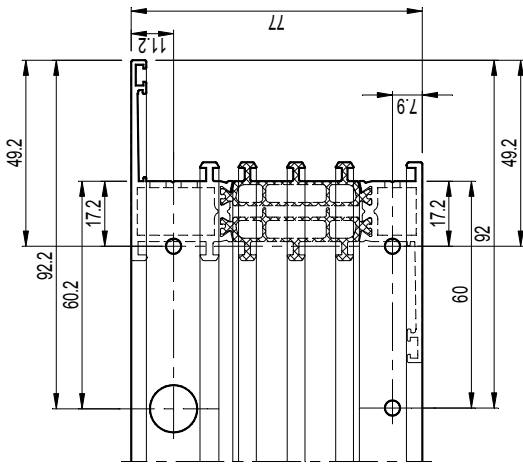

		408.0442.XX 408.0443.XX 408.0444.XX 508.0442.XX 508.0443.XX 508.0444.XX
		097.0183.00 + 197.B600.00
		095.C300.00 or 095.E000.00 or 095.E010.00
		097.0205.00

LIJMINJECTIE NA VERBINDING
 INJECTION DE COLLE APRES LA CONNEXION
 GLUE INJECTION AFTER CONNECTION
 KLEBERINJEKTION NACH DEM ANSCHLUSS

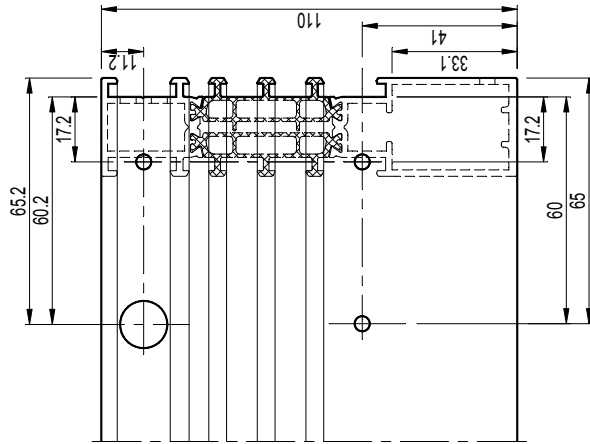
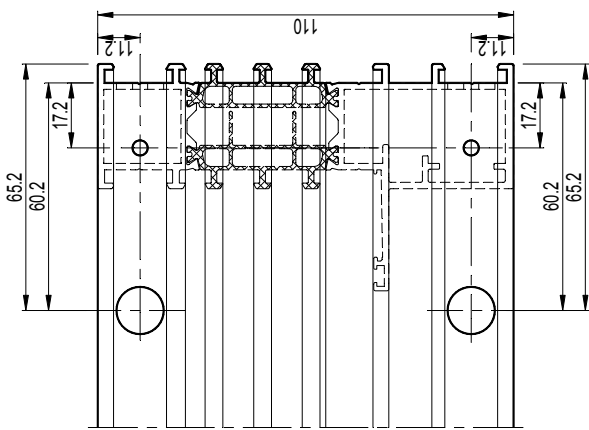

		408.8110.XX	-
		408.8130.XX	
		408.8139.XX	
		408.8155.XX	
		508.8110.XX	095.C300.00 or 095.E000.00 or 095.E010.00
		508.8130.XX	
		508.8139.XX	
		508.8155.XX	097.0205.00

		408.0170.XX	-
		408.0171.XX	
		408.0172.XX	
		408.0173.XX	
		408.0174.XX	095.C300.00 or 095.E000.00 or 095.E010.00
		508.0170.XX	
		508.0171.XX	
		508.0172.XX	097.0205.00
		508.0173.XX	
		508.0174.XX	

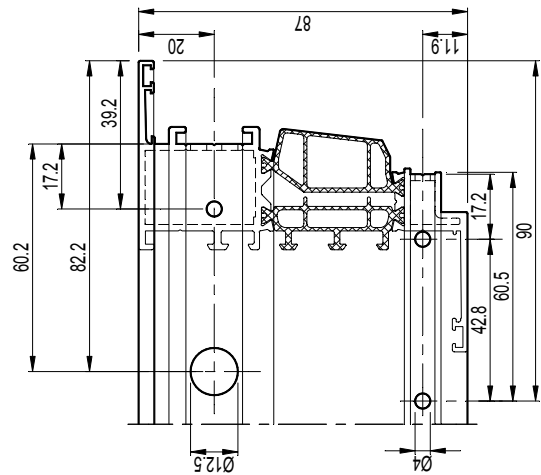
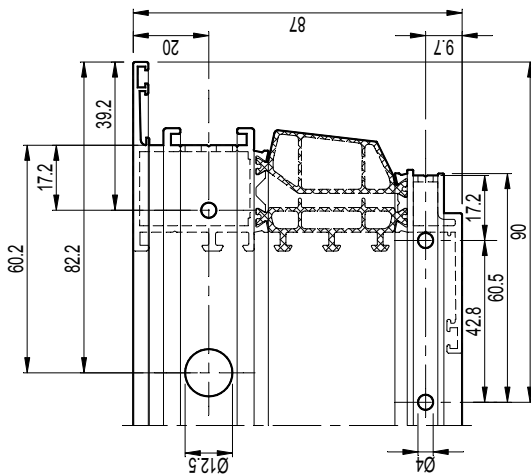

	408.0102.XX 408.0192.XX 408.0112.XX 408.0051.XX 4F8.0051.XX 508.0102.XX 508.0192.XX 508.0112.XX
	097.0183.00 + 197.B700.00
	095.C300.00 or 095.E000.00 or 095.E010.00
	097.0210.00

	408.0302.XX 408.0392.XX 408.0312.XX 408.0351.XX 4F8.0351.XX 508.0302.XX 508.0392.XX 508.0312.XX 508.0351.XX 5F8.0351.XX
	095.C300.00 or 095.E000.00 or 095.E010.00
	097.0212.00

LIJMINJECTIE NA VERBINDING
 INJECTION DE COLLE APRES LA CONNEXION
 GLUE INJECTION AFTER CONNECTION
 KLEBERINJEKTION NACH DEM ANSCHLUSS

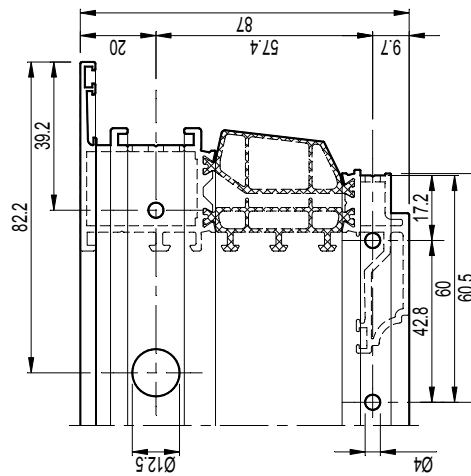
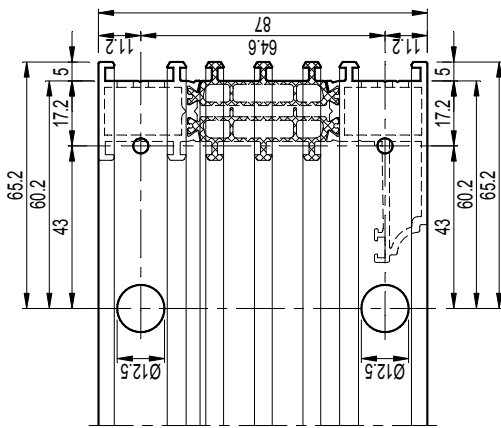

		408.0236.XX 408.0283.XX 508.0236.XX 508.0283.XX
		097.0183.00 + 197.B600.00
		095.C300.00 or 095.E000.00 or 095.E010.00 097.0205.00

		408.0202.XX 408.0292.XX 408.0212.XX 408.0251.XX 4F8.0251.XX 508.0202.XX 508.0292.XX 508.0212.XX 508.0251.XX 5F8.0251.XX
		097.0183.00 + 197.B700.00
		095.C300.00 or 095.E000.00 or 095.E010.00 097.0210.00

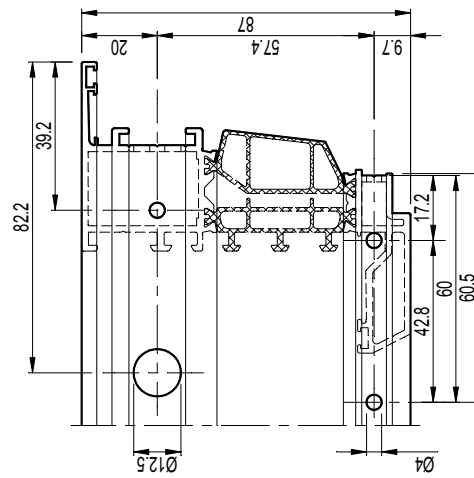
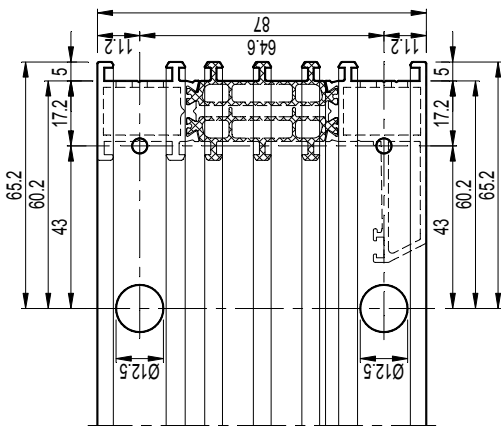

		408.0936.XX 408.0983.XX 508.0936.XX 508.0983.XX
		097.0183.00 + 197.B600.00
		095.C300.00 or 095.E000.00 or 095.E010.00
		097.0205.00

		408.0902.XX 408.0992.XX 408.0912.XX 408.0951.XX 4F8.0951.XX 508.0902.XX 508.0992.XX 508.0992.XX 508.0912.XX 508.0951.XX 5F8.0951.XX
		097.0183.00 + 197.B700.00
		095.C300.00 or 095.E000.00 or 095.E010.00
		097.0210.00

LIJMINJECTIE NA VERBINDING
 INJECTION DE COLLE APRES LA CONNEXION
 GLUE INJECTION AFTER CONNECTION
 KLEBERINJEKTION NACH DEM ANSCHLUSS

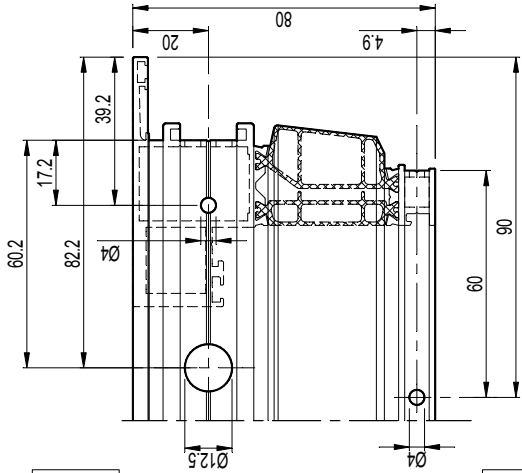

LIJMINJECTIE NA VERBINDING
 INJECTION DE COLLE APRES LA CONNEXION
 GLUE INJECTION AFTER CONNECTION
 KLEBERINJEKTION NACH DEM ANSCHLUSS



LIJMINJECTIE VOOR VERBINDING
 INJECTION DE COLLE AVANT LA CONNEXION
 GLUE INJECTION BEFORE CONNECTION
 KLEBERINJEKTION VOR DEM ANSCHLUSS

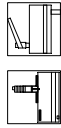

408.0502.XX
 408.0503.XX
 408.0504.XX
 508.0502.XX
 508.0503.XX
 508.0504.XX

097.0183.00 + 197.B700.00 or
 197.B800.00

095.C300.00 or 095.N300.00
 095.E000.00 or 095.E010.00

097.0212.00



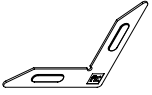

OPTIE 3 / OPTION 3

OPTIE 3 IN COMBINATIE MET OPTIE 1 OF OPTIE 2
OPTION 3 COMBINE AVEC OPTION 1 OU OPTION 2
OPTION 3 COMBINED WITH OPTION 1 OR OPTION 2
OPTON 3 KOMBINIERT MIT OPTION 1 ODER OPTION 2

ENKEL VLEUGEL
SEULEMENT TRAVERSE
ONLY WENT
NUR FLUEGEL

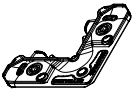
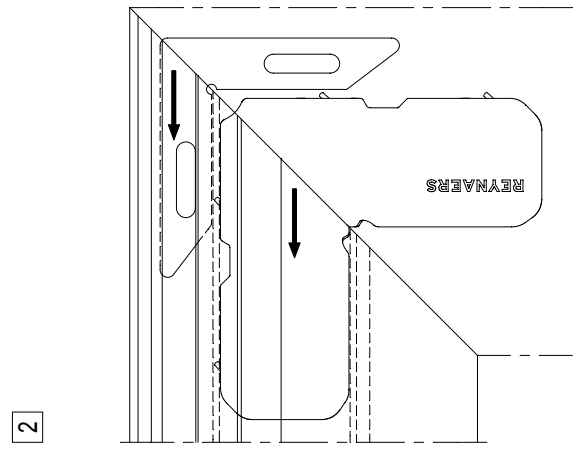
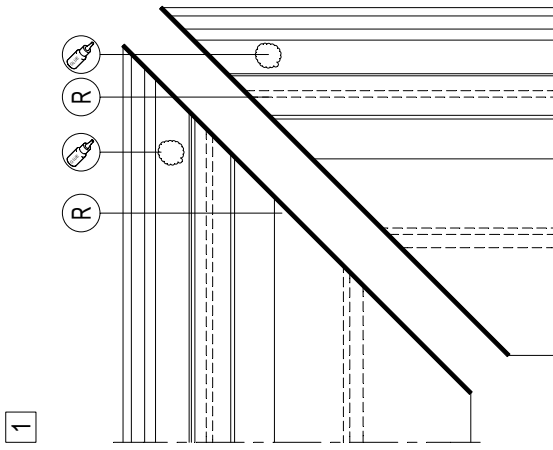

OPTIE 2 / OPTION 2

KADER / VLEUGEL / T-PROFIEL
CADRE / OUVRANT / TRAVERSE
FRAME / WENT / TRANSM-MULLION
BLENDRAHMEN / FLUEGEL / SPROSSE

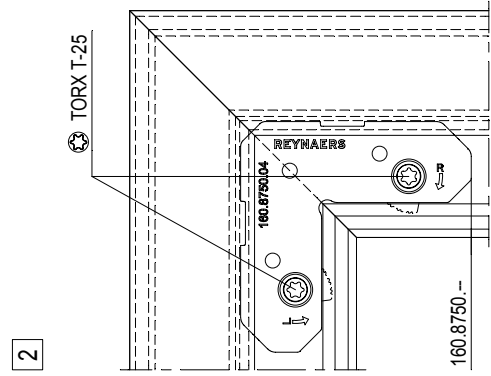
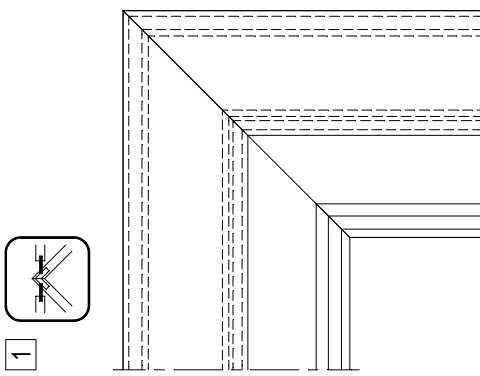

OPTIE 1 / OPTION 1

KADER / VLEUGEL / T-PROFIEL
CADRE / OUVRANT / TRAVERSE
FRAME / WENT / TRANSM-MULLION
BLENDRAHMEN / FLUEGEL / SPROSSE

NOT FOR: 408.0102.XX 408.0202.XX 408.0902.XX
508.0102.XX 508.0202.XX 508.0902.XX

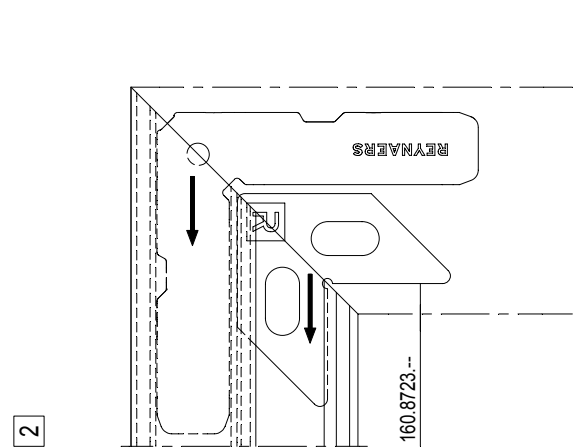
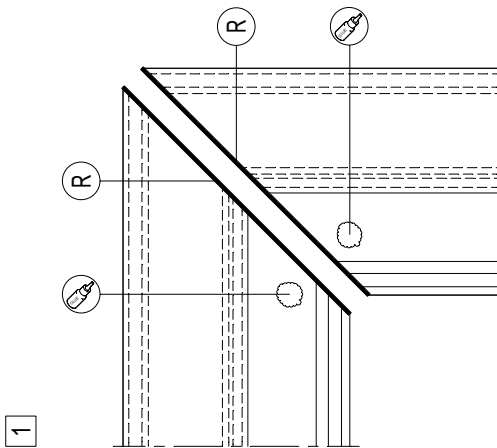

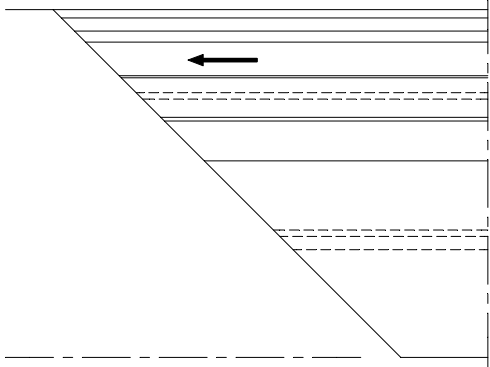

3

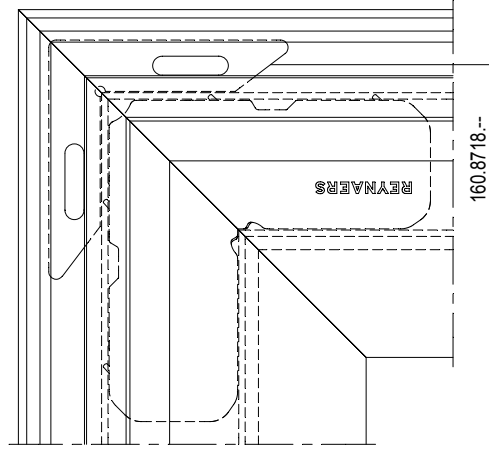

3

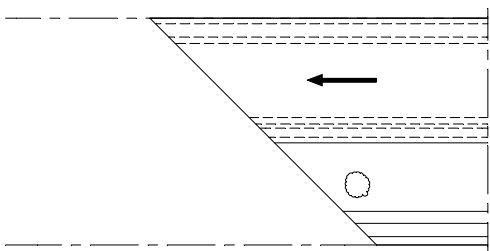
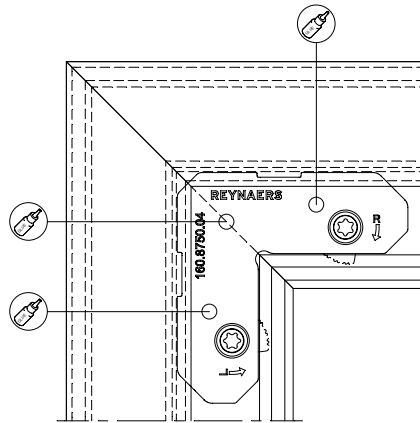

3

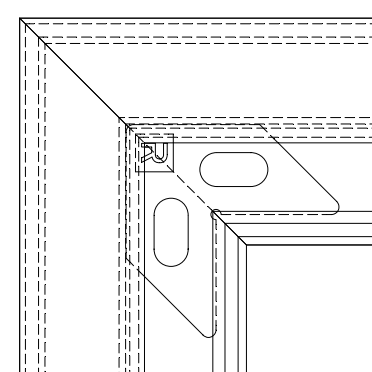

BIJKOMENDE INFO VOORBEREIDING/VERWERKING -> ZIE HOOFDSTUK F 'VERWERKINGS/VOORSCHRIFTEN'!
INFO COMPLEMENTAIRE PREPARATION/USINAGE -> VOR CHAPITRE F 'PRESCRIPTIONS DE MISE EN OEUVRE'!
ADDITIONAL INFO PREPARATION/PROCESSING -> SEE CHAPTER F 'PROCESSING DATA'!
ZUSÄTZLICHE INFO VORBEREITUNG/VERARBEITUNG -> SIEHE KAPITEL F 'VERARBEITUNGS/VOORSCHRIFTEN'!

MONTAGEVOLGORDE
L'ORDRE DE MONTAGE
THE ORDER OF ASSEMBLY
MONTAGEREIHENFOLGE

1 2 3

REYNAPROTECTOR
REYNAPROTECTOR
REYNAPROTECTOR
REYNAPROTECTOR

(R)

REYNASEAL DUO
REYNASEAL DUO
REYNASEAL DUO
REYNASEAL DUO

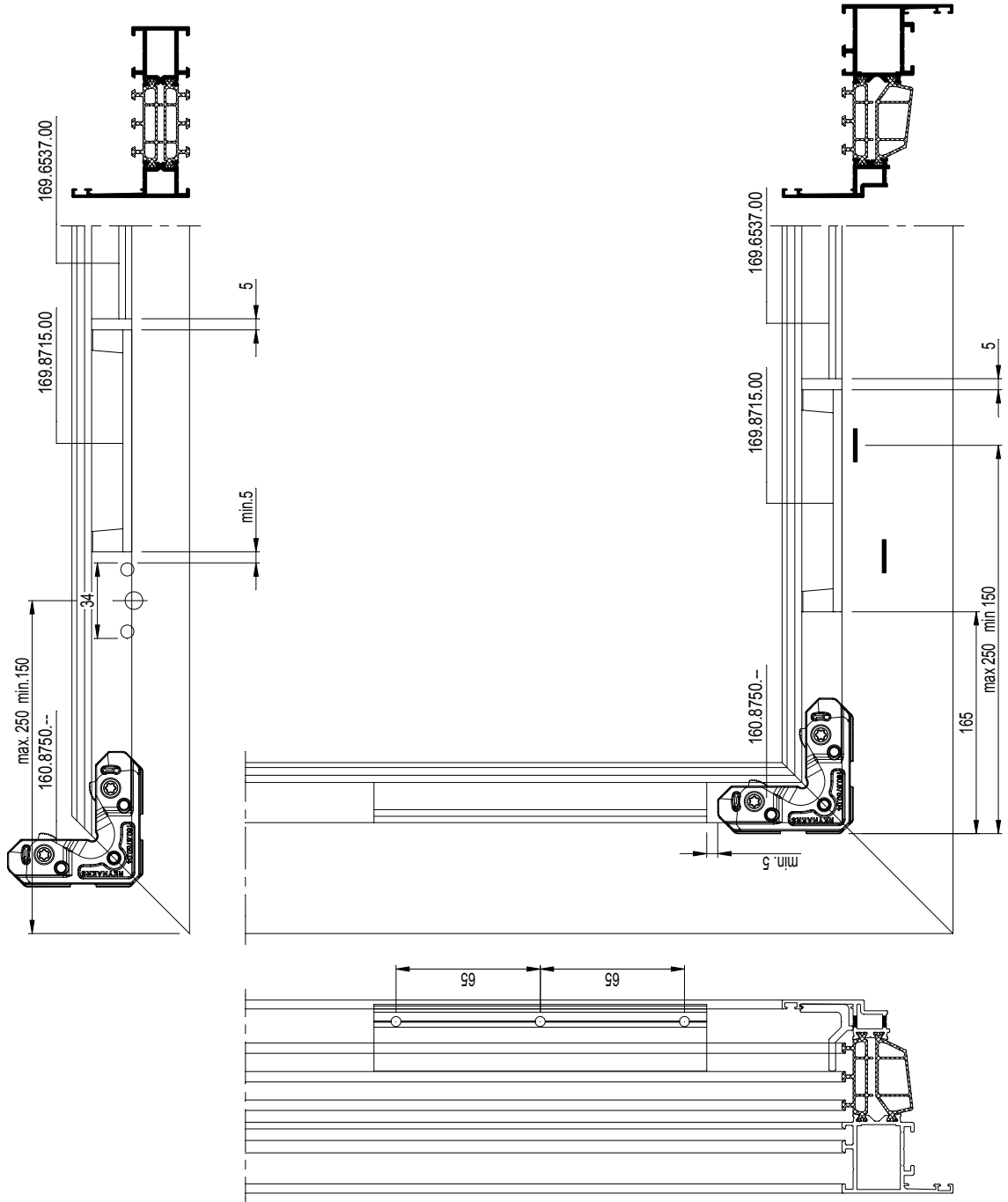

MASTERLINE 8 169.6537.00

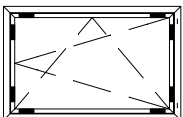

MASTERLINE 8:

- VENT:
 408.0102.XX
 508.0102.XX
 408.0112.XX
 408.0902.XX
 408.0992.XX
 408.0912.XX
 408.0202.XX
 508.0202.XX
 408.0212.XX
 FRAME:
 408.0136.XX
 408.0183.XX
 508.0183.XX
 408.0160.XX
 508.0183.XX
 408.0125.XX
 508.0125.XX
 408.1142.XX
 508.1142.XX
 4F8.1142.XX
 5F8.1142.XX
 408.0140.XX
 508.0140.XX
 408.8110.XX
 508.8110.XX
 408.8130.XX
 508.8130.XX
 408.8139.XX
 508.8139.XX
 408.8155.XX
 508.8155.XX
 408.0236.XX
 508.0236.XX
 408.0283.XX
 508.0283.XX
 408.0936.XX
 508.0936.XX
 408.0983.XX
 508.0983.XX

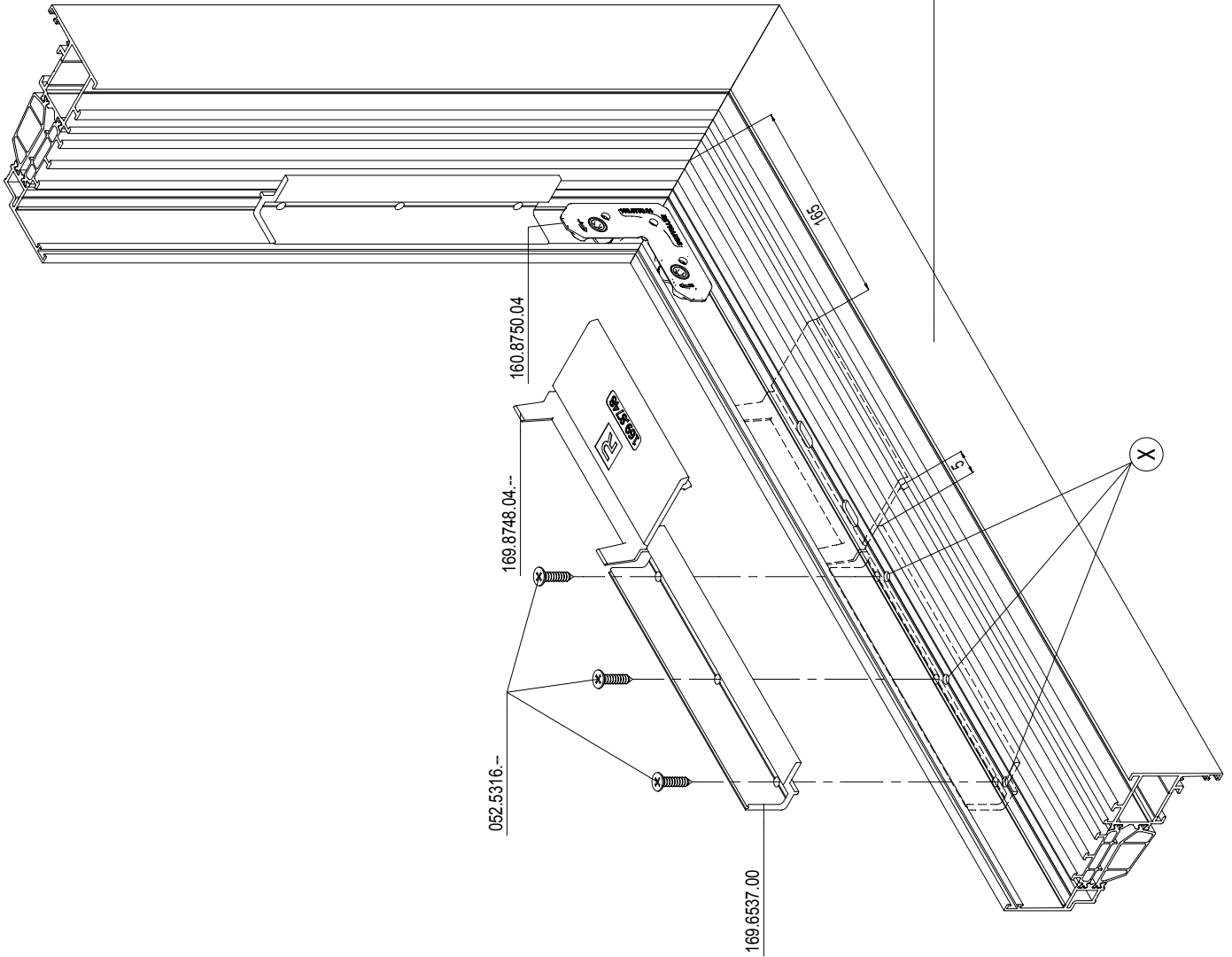

DICHTINGSMIDDEL
 MATIERE D'ÉTANCHÉITE
 SEALING AGENT
 ABDICHTUNG

(X)

169.6537.00 verzagen in stukken van 200mm
 169.6537.00 scier en morceaux de 200mm
 169.6537.00 sawing into pieces of 200 mm
 169.6537.00 sägen in Stücke von 200 mm

MASTERLINE 8

MONTAGE HULPPROFIEL RAAMKADER INBRAAKWEREND RC3
MONTAGE PROFILE DE RACCORDEMENT PROTECTION ANTI-VOL RC3
MONTAGE FRAME PROFILE BURGLARPROOF RC3
MONTAGE ZUSATZPROFILE EINBRUCHHEMMEND RC3

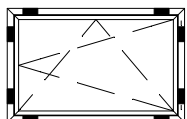
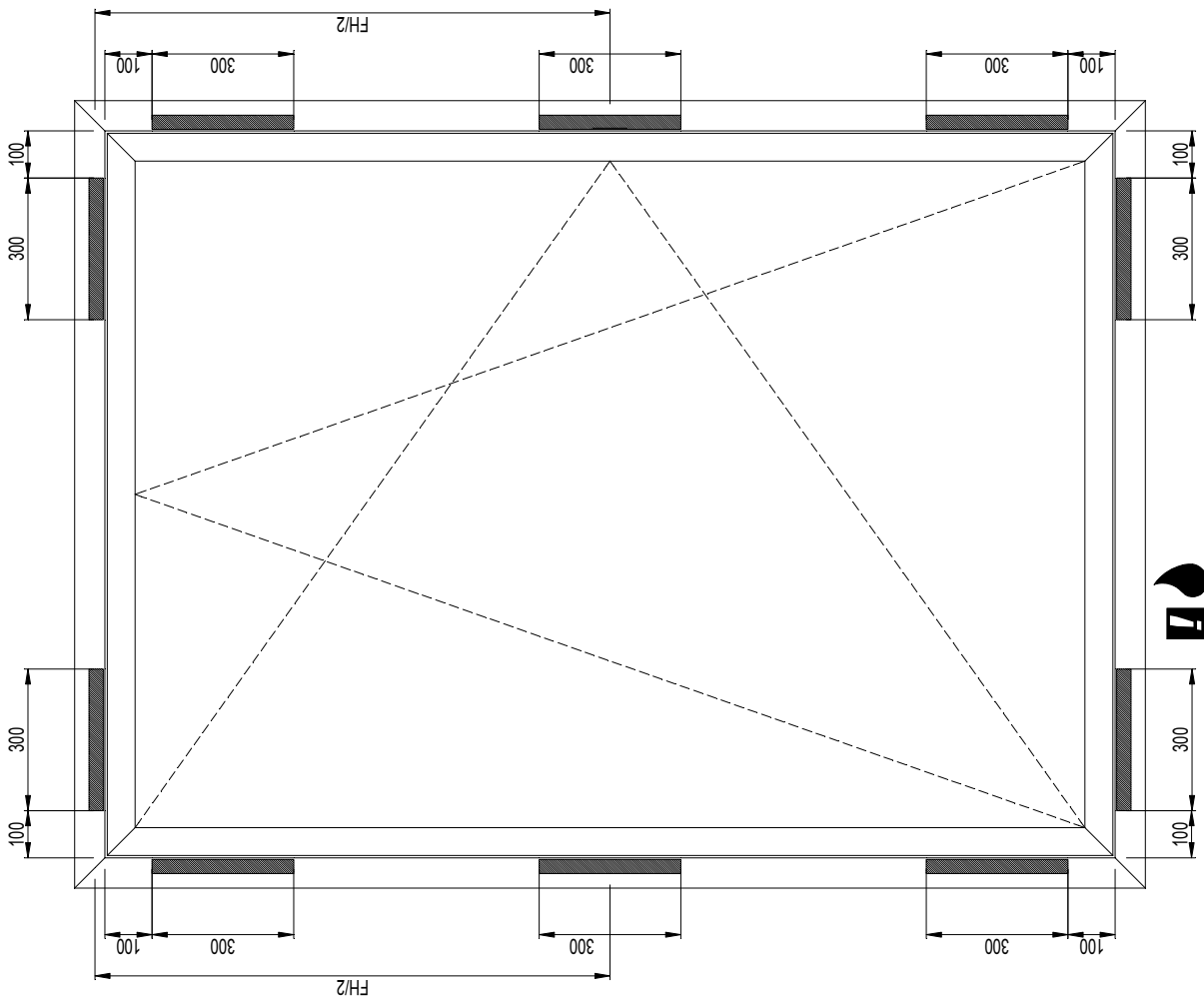

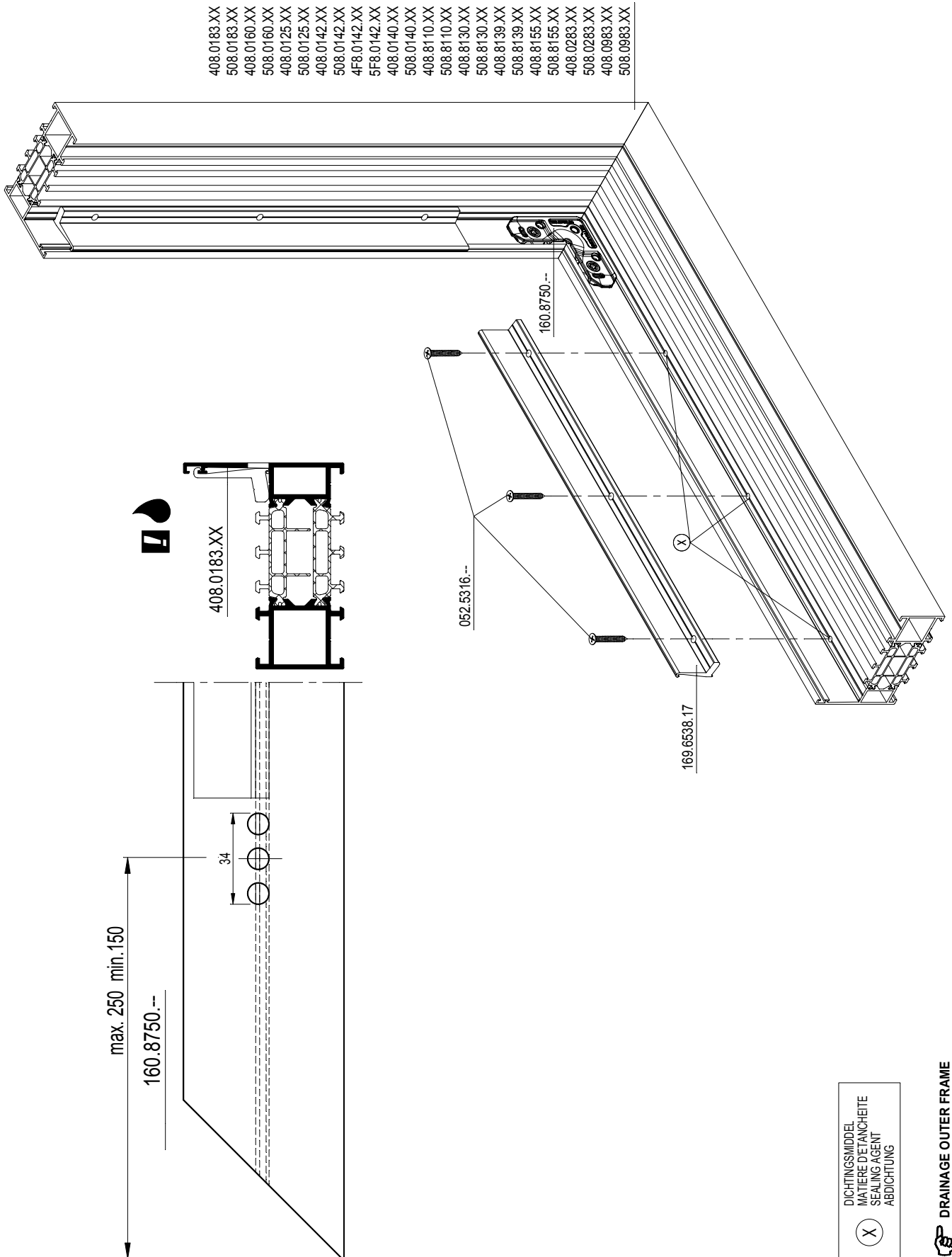

097.0217.00

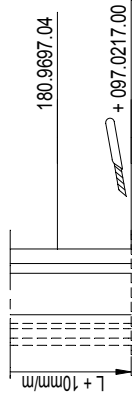
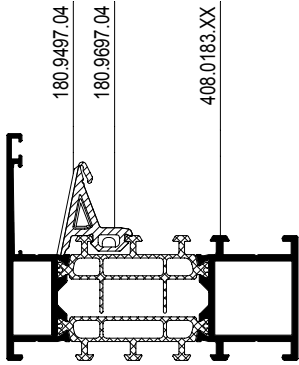

3

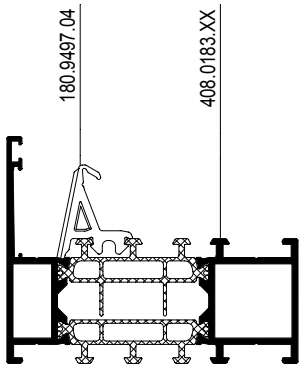
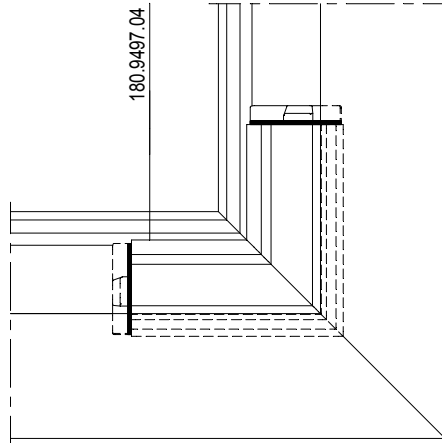
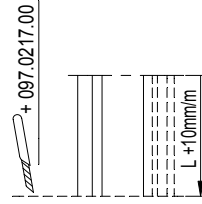

1. 086.9231.-- AND /OR 086.9232.--
2. 084.9103.--

2

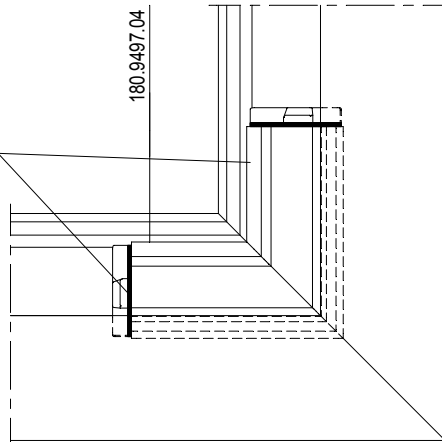

OPTIE 1 / OPTION 1

STANDARD

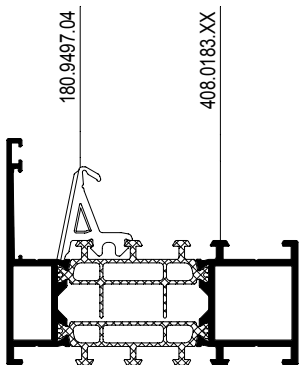

1

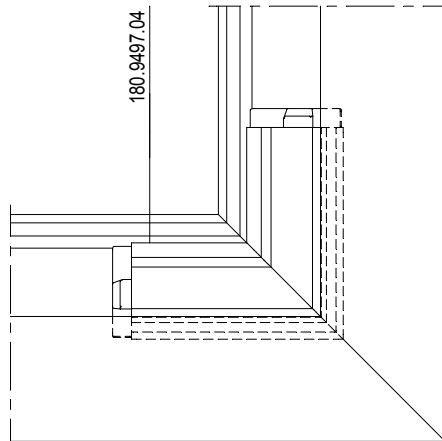



VARIANT / VARIANTE

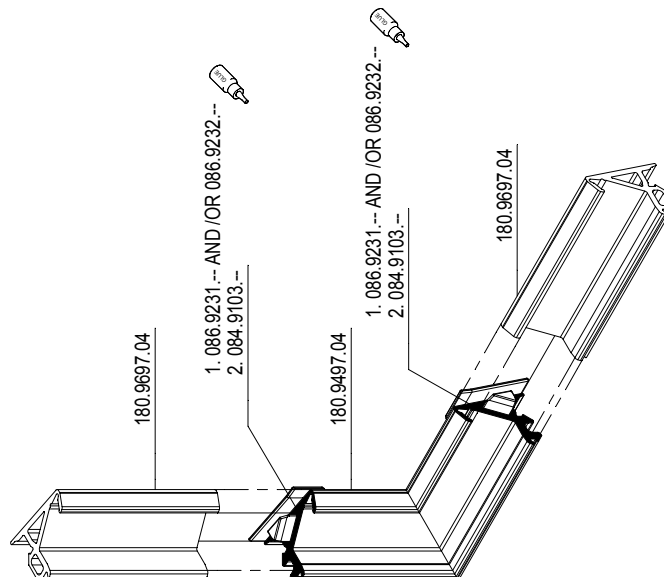
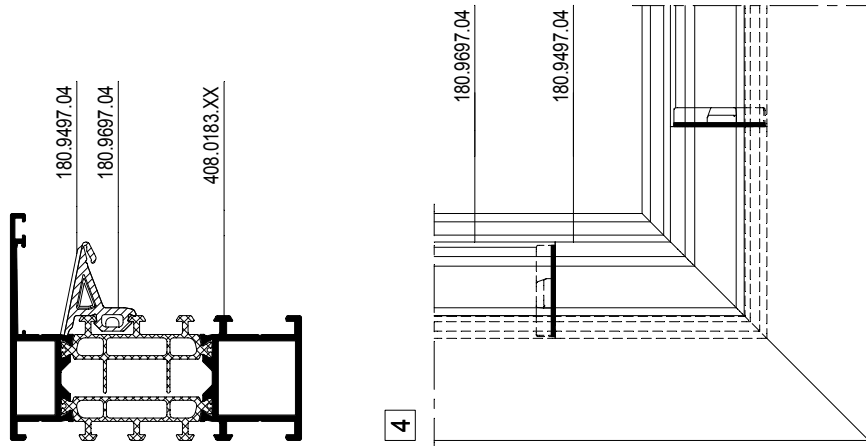
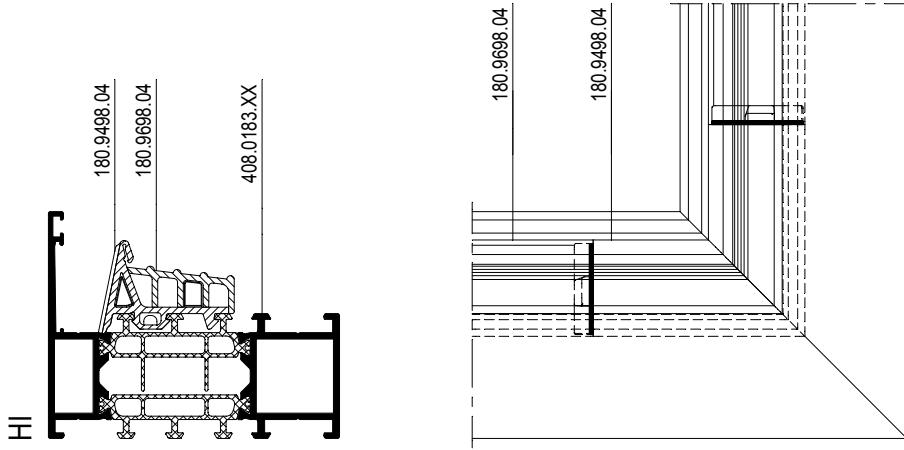

MONTAGEVOLGORDE
L'ORDRE DE MONTAGE
THE ORDER OF ASSEMBLY
MONTAGEREIHENFOLGE

1 2 3

BENODIGDE OVERLENGTE : +/- 10 MM
LONGUEUR SUPPLEMENTAIRE : +/- 10 MM
NECESSARY OVERHANGING : +/- 10 MM
DICHTUNG JE L'EDM : CA. 10 MM L'ONGER

BIJKOMENDE INFO VOORBEREIDING/VERWERKING -> ZIE HOOFDSTUK F "VERWERKINGSVOORSCHRIFTEN"
INFO COMPLIMENTAIRE PREPARATION/USINAGE -> VOIR CHAPITRE F "PRESCRIPTIONS DE MISE EN OEUVRE"
ADDITIONAL INFO PREPARATION/PROCESSING -> SEE CHAPTER F "PROCESSING DATA"
ZUSÄTZLICHE INFO VORBEREITUNG/VERARBEITUNG -> SIEHE KAPITEL F "VERARBEITUNGSVOORSCHRIFTEN"

VARIANT / VARIANTE

OPTIE 2 / OPTION 2

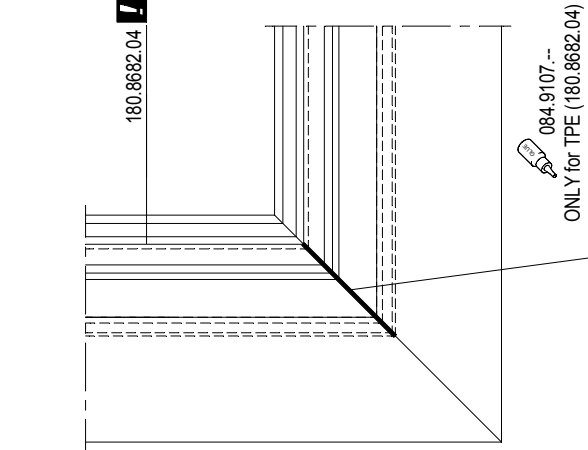
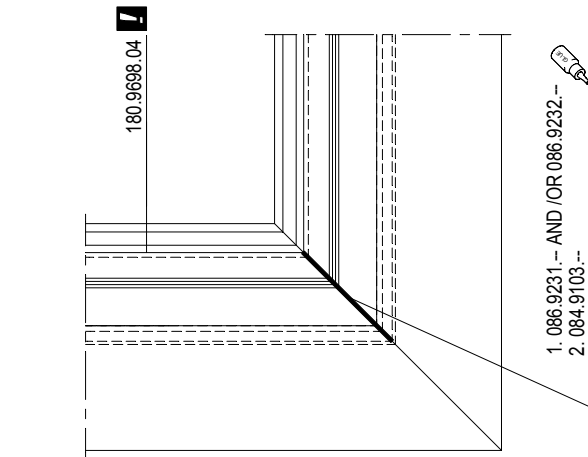
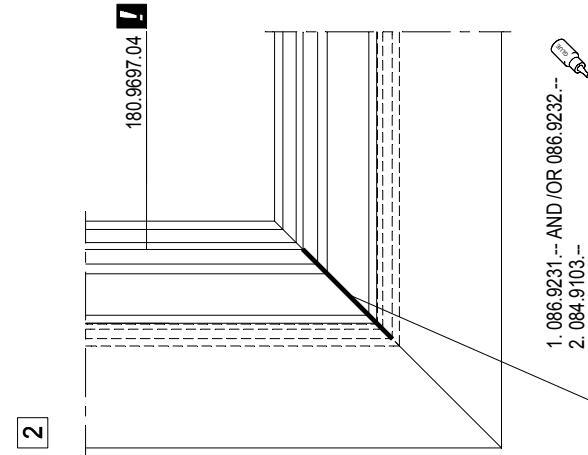
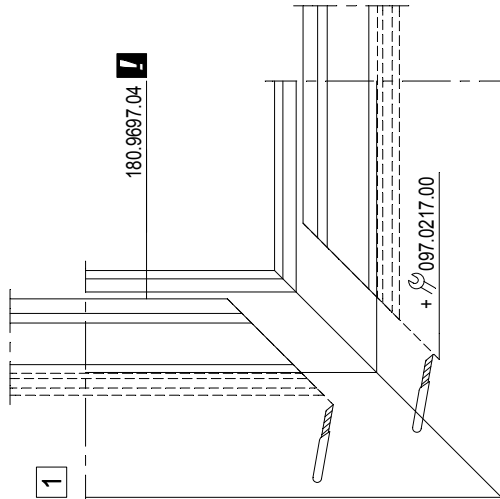
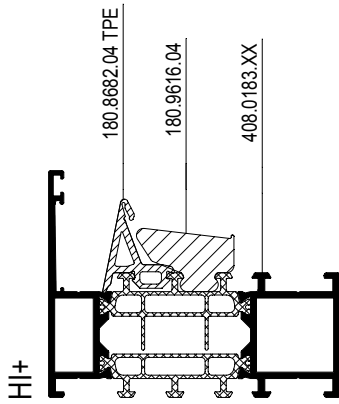
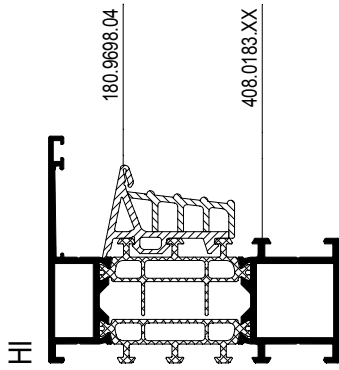
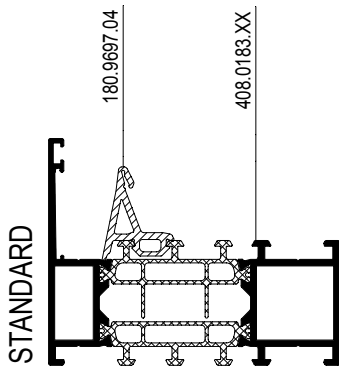

097.0217.00



BENODIGDE OVERLENGTE : +/- 10 MM/M
LONGUEUR SUPPLEMENTAIRE : +/- 10 MM/M
NECESSARY OVERHANGING : +/- 10 MM/M
DICHTUNG JE LFDIM. CA. 10 MM/M LANGER



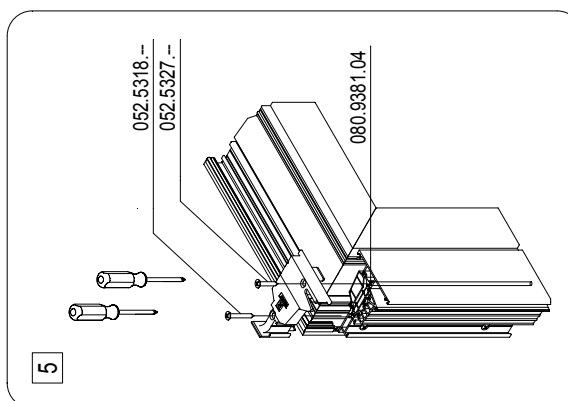
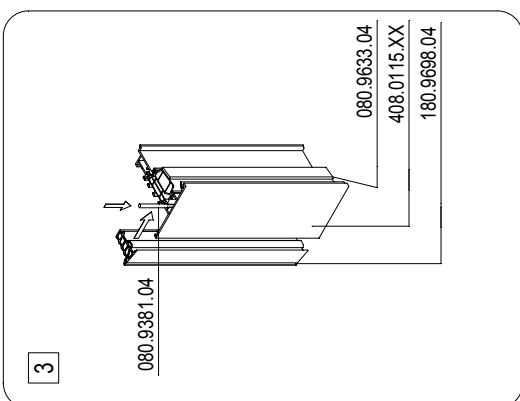
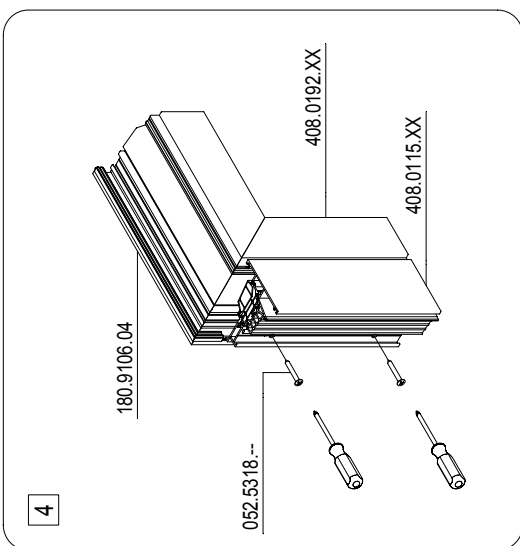
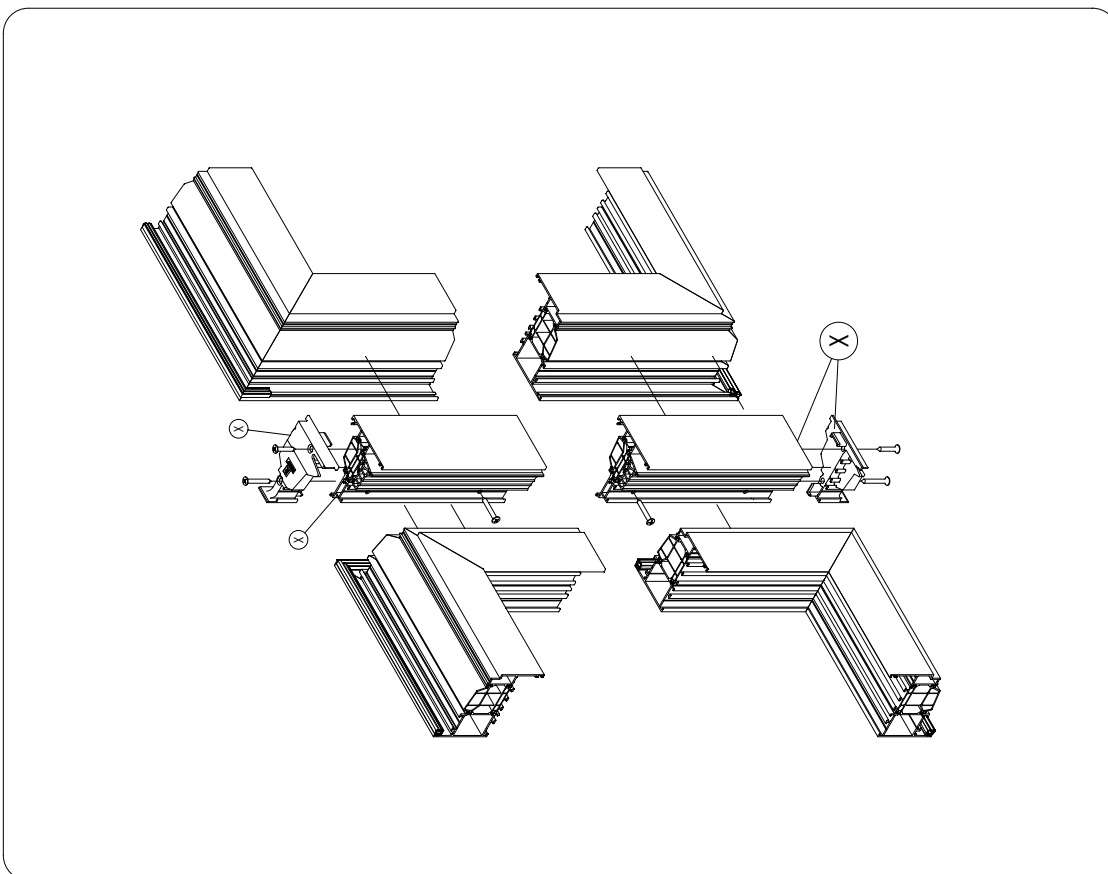

DRUKKINGS/DE/HA/JACA
 MATIERE D'ETANCHÉITE
 SEALING AGENT
 ABDICHTUNG



RECHENREKENSCHRIJF
 L'ORDRE DE MONTAGE
 THE ORDER OF ASSEMBLY
 MONTAGEREIHENFOLGE

1 2 3 .

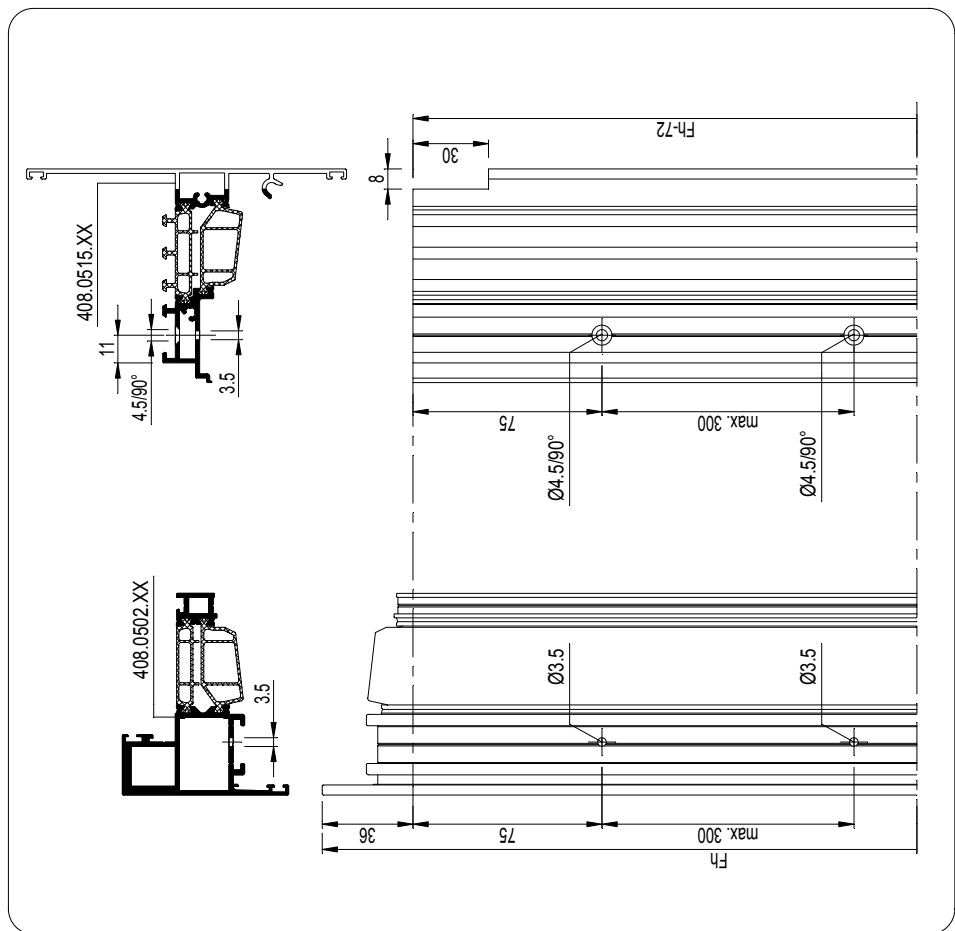
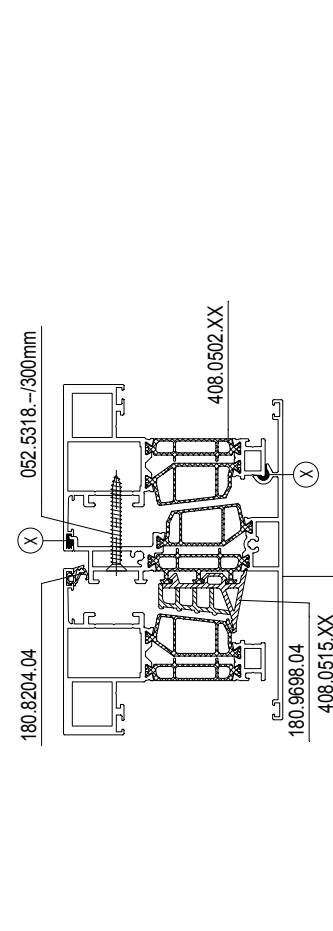
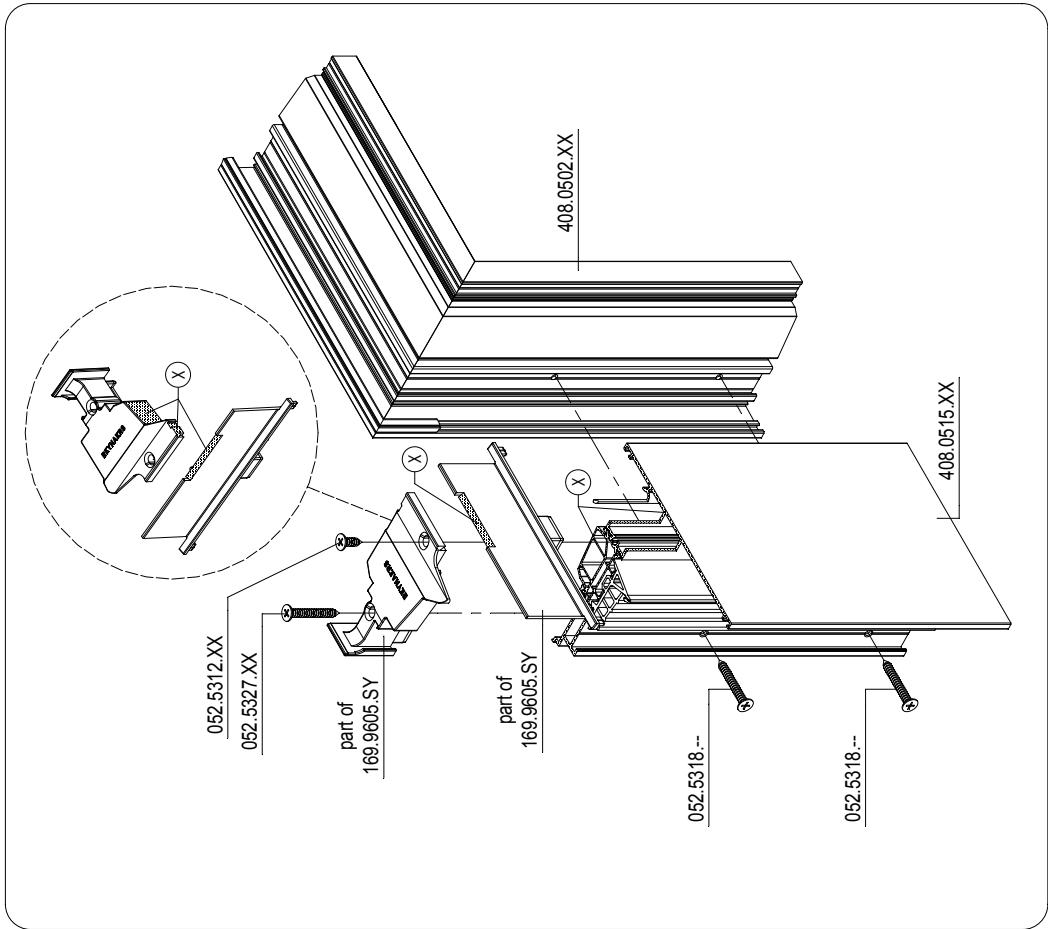
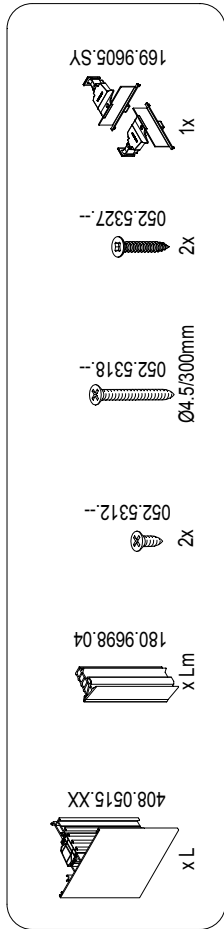

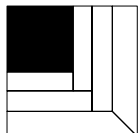
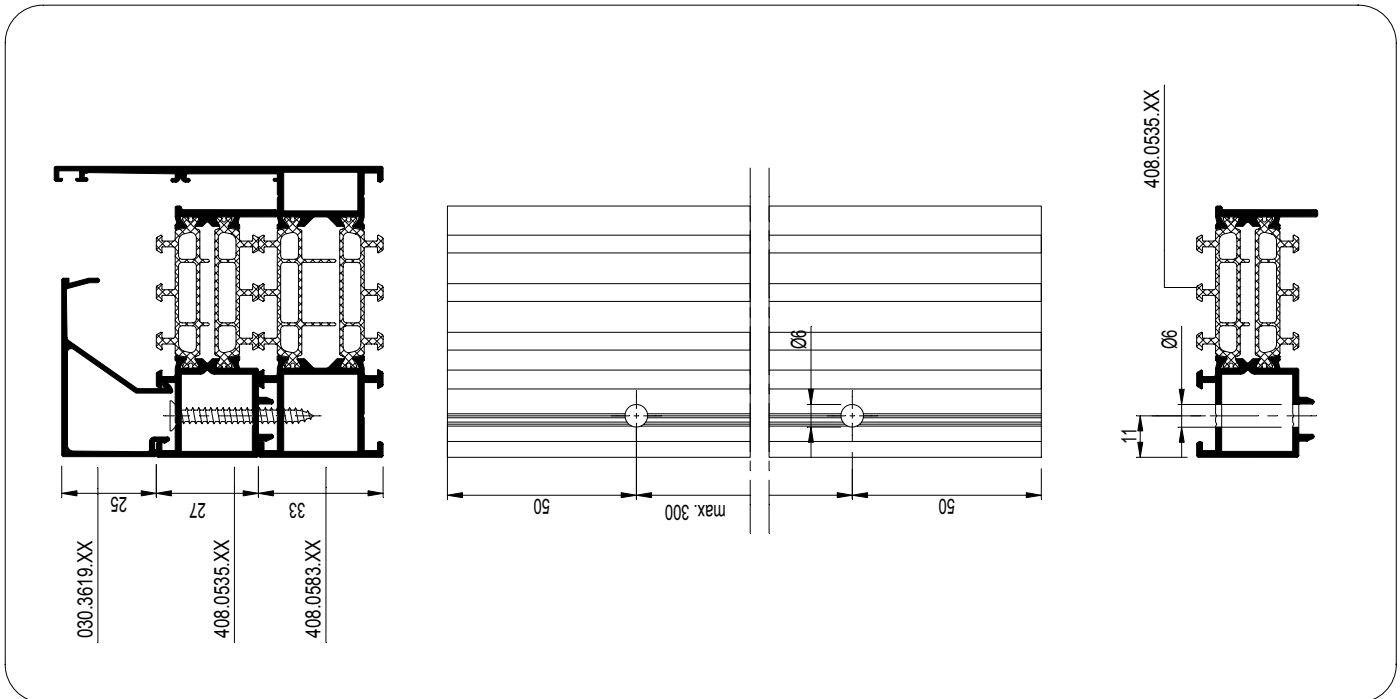
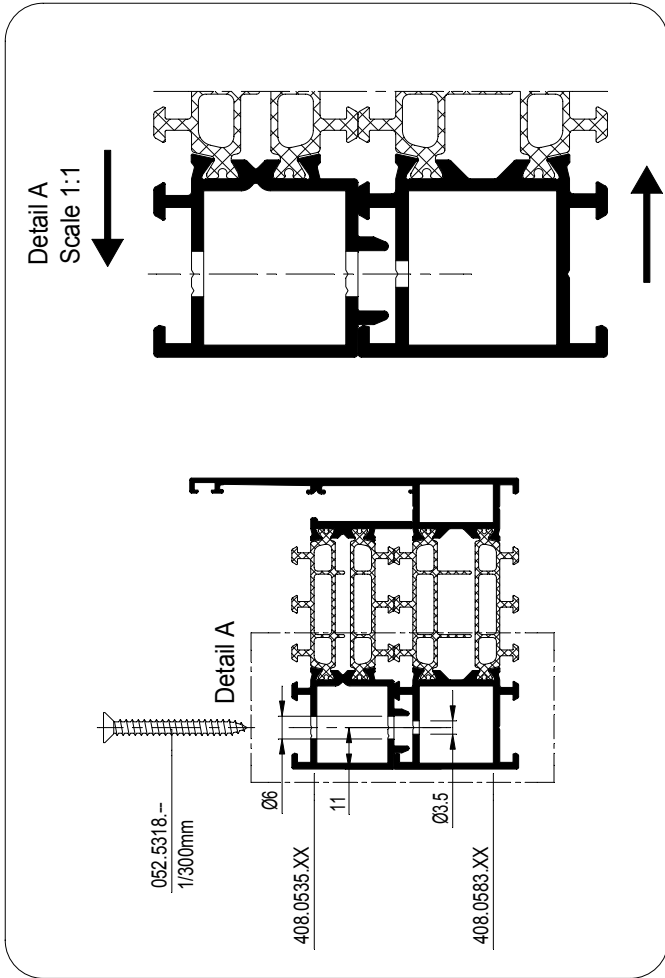

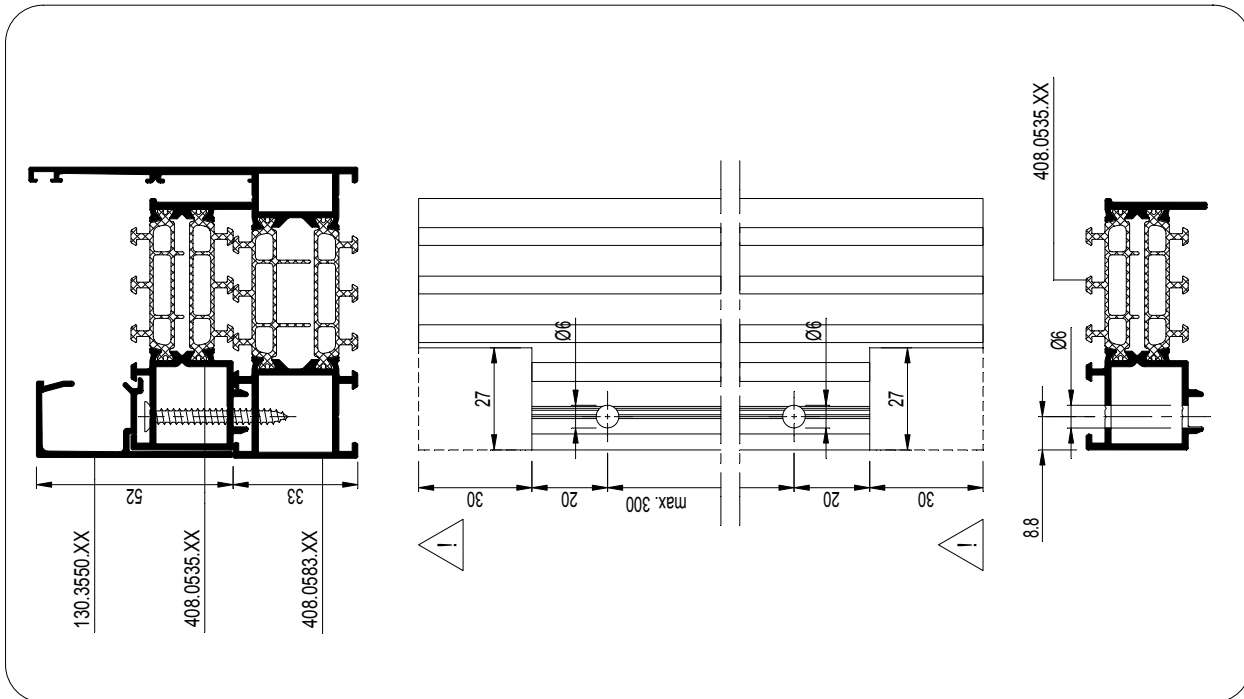
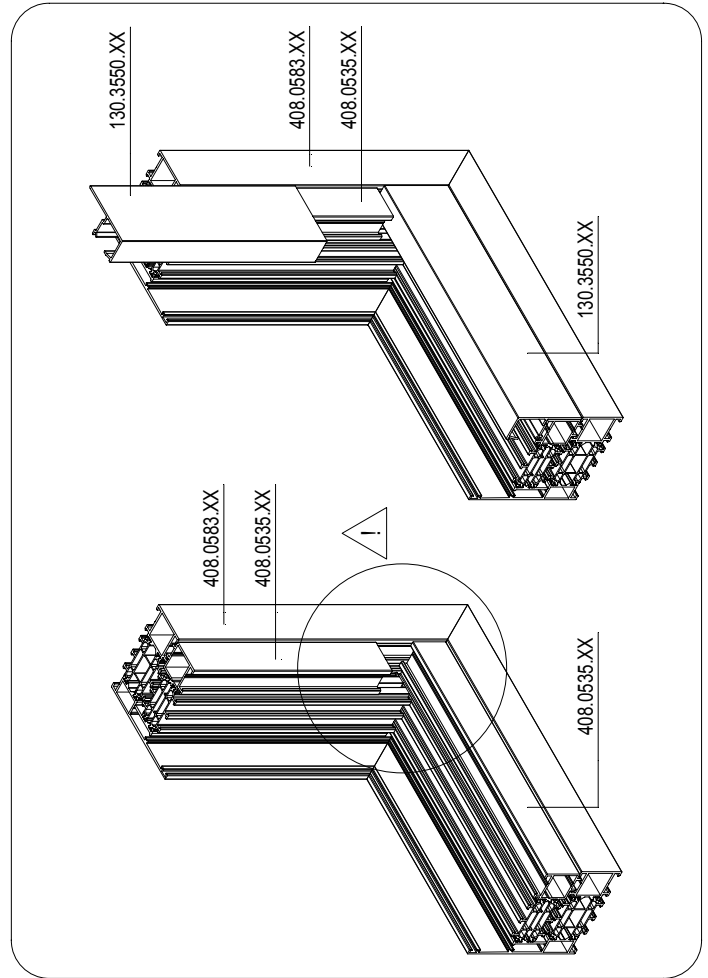
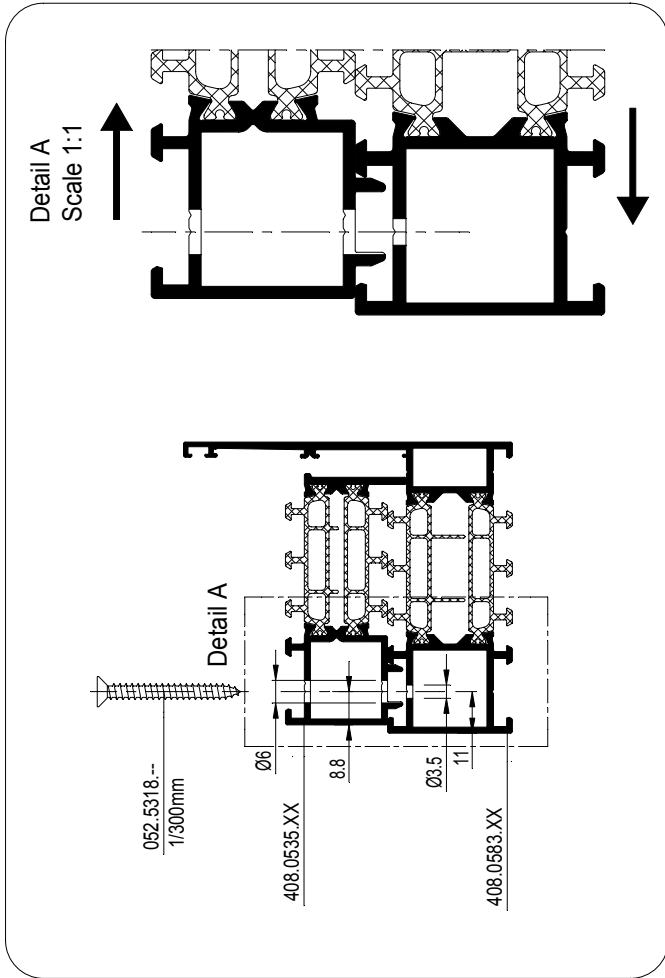

HOEK UITNEMEN VAN VERTIKAAL PROFIEL
 COUPER LE COIN DU PROFILÉ VERTICAL
 CUT CORNER OF VERTICAL PROFILE
 ECHE VOIM VERTIKALEN PROFIL AUSNEHMEN

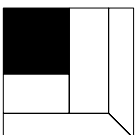

068.8906.04
(19H.G.021_01.002)

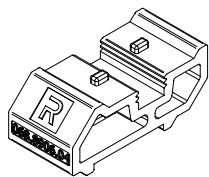

080.9123.SY
(19H.G.032)

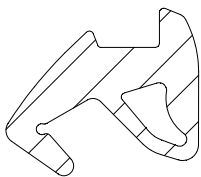

080.9124.SY
(19H.G.032)

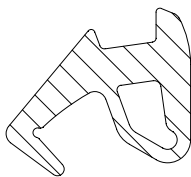

080.9125.SY
(19H.G.032)

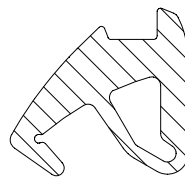

080.9126.SY
(19H.G.033)

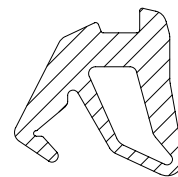

080.9128.SY
(19H.G.033)

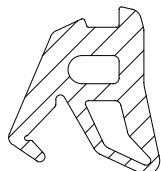

080.9130.SY
(19H.G.033)

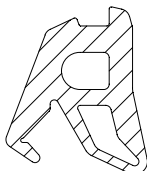

084.9107.--
(19H.G.039)



087.9940.04
(19H.G.041)

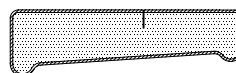

160.8718.--
(19H.G.018)

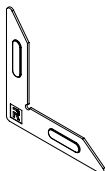

160.8723.--
(19H.G.019)

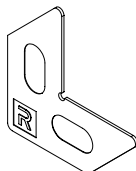

160.8745.00
(19H.G.019_01.002)

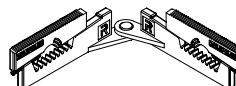

160.8750.--
(19H.G.019)

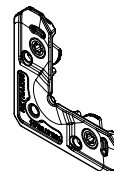

168.7002.00
(19H.G.015)

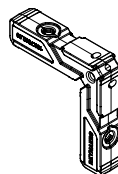

168.7011.00
(19H.G.016)

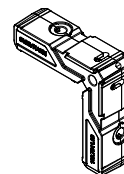

168.7101.00
(19H.G.006)

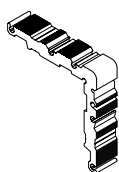

168.7102.00
(19H.G.006)

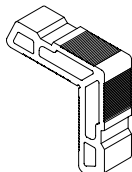

168.7103.00
(19H.G.006)

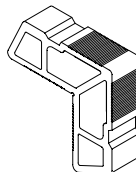

168.7104.00
(19H.G.006)

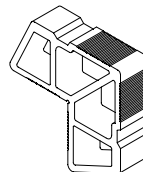

168.7111.00
(19H.G.007)

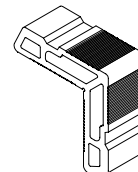

168.7112.00
(19H.G.007)

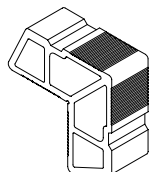

168.7113.00
(19H.G.007)

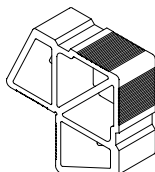

168.7151.00
(19H.G.007)

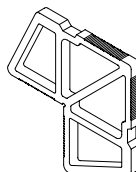

168.7650.00
(19H.G.010)

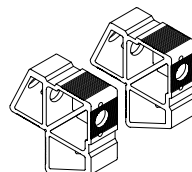

168.7655.00
(19H.G.010)

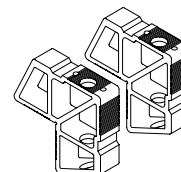

168.8002.00
(19H.G.015)

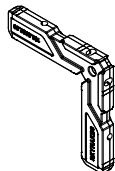

168.8011.--
(19H.G.016)

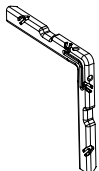

168.8051.00
(19H.G.016)

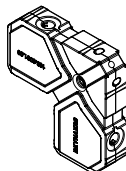

168.8101.00
(19H.G.008)

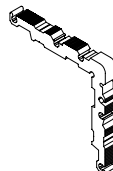

168.8102.00
(19H.G.008)

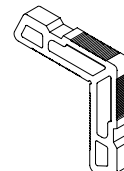

168.8103.00
(19H.G.008)

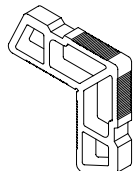

168.8104.00
(19H.G.008)

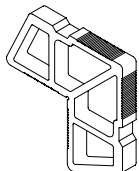

168.8111.00
(19H.G.009)

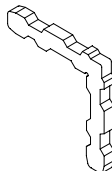

168.8112.00
(19H.G.009)

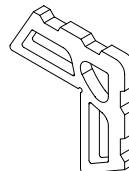

168.8113.00
(19H.G.009)

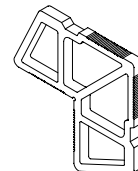

168.8211.00
(19H.G.014)

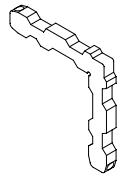

168.8686.04
(19H.G.021)

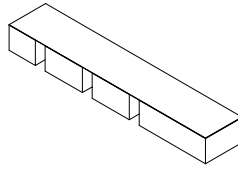

168.8711.00
(19H.G.020)

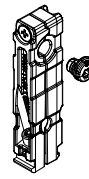

168.8712.MX
(19H.G.020)

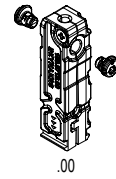

168.8713.MX
(19H.G.020)

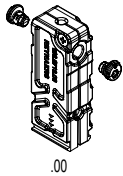

168.8714.MX
(19H.G.020)

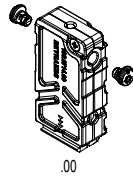

169.0100.04
(19H.G.024)

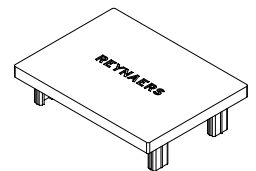

169.0109.04
(19H.G.024)

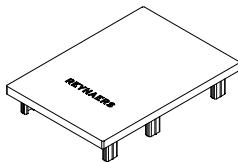

169.0110.04
(19H.G.024)

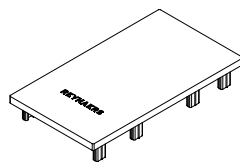

169.6105.SY
(19H.G.028)

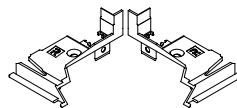

169.6215.04
(19H.G.028)

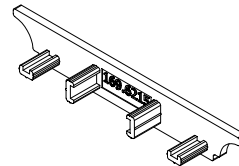

169.6537.00
(19H.G.045)

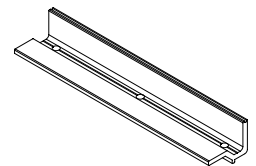

169.6538.17
(19H.G.045)

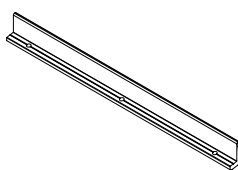

169.6750.XX
(19H.G.026)

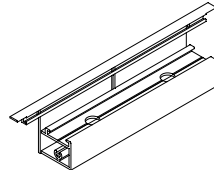

169.6752.XX
(19H.G.026)

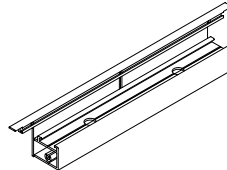

169.6861.SY
(19H.G.029)

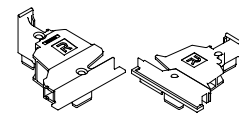

169.6864.SY
(19H.G.029)

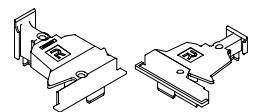

169.6897.SY
(19H.G.028)

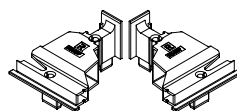

169.6915.04
(19H.G.028)

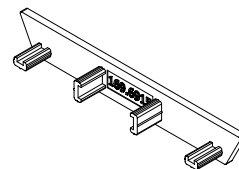

169.6963.04
(19H.G.025)

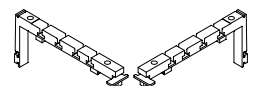

169.8370.SY
(19H.G.025)

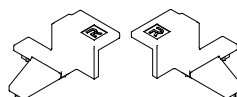

169.8700.04
(19H.G.023)

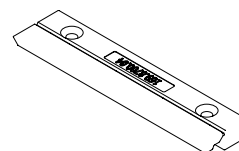

169.8715.00
(19H.G.023)

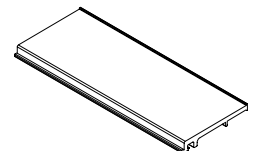

169.8748.04
(19H.G.022)

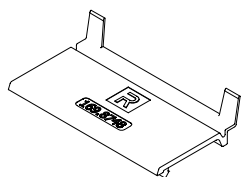

169.8749.04
(19H.G.022)

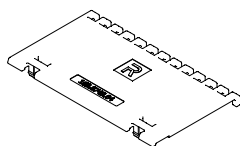

180.8682.04
(19H.G.039)

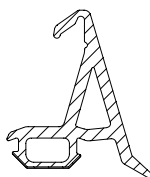

180.9030.04
(19H.G.040)

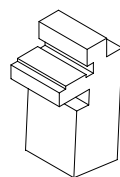

180.9035.04
(19H.G.040)

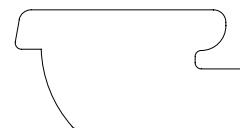

180.9036.04
(19H.G.040)



180.9079.04
(19H.G.035)

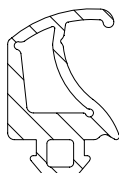

180.9204.04
(19H.G.034)

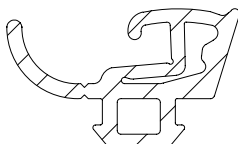

180.9366.04
(19H.G.031)



180.9368.04
(19H.G.031)



180.9370.04
(19H.G.031)

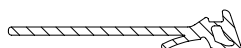

180.9372.04
(19H.G.031)



180.9497.04
(19H.G.037)

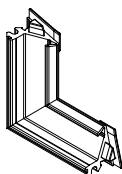

180.9498.04
(19H.G.038)

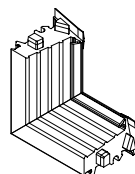

180.9616.04
(19H.G.039)

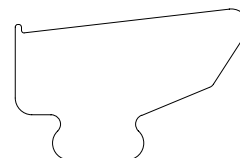

180.9620.04
(19H.G.043)

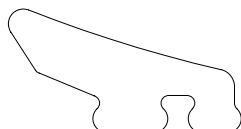

180.9630.07
(19H.G.041)



180.9697.04
(19H.G.037)

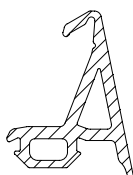

180.9698.04
(19H.G.038)

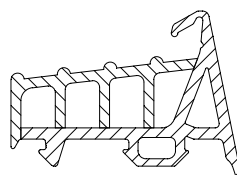

180.9700.04
(19H.G.036)

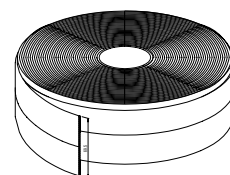

187.0051.07
(19H.G.042)

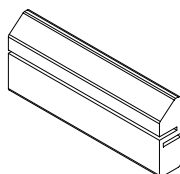

187.0116.07
(19H.G.042)

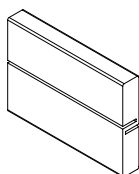

187.0123.07
(19H.G.042)

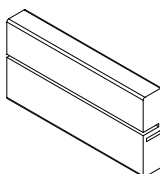

187.0142.07
(19H.G.042)

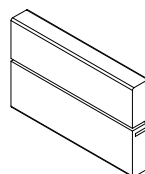

187.0701.07
(19H.G.044)

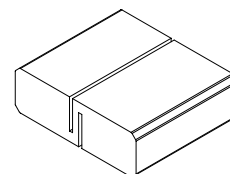

187.0703.07
(19H.G.044)

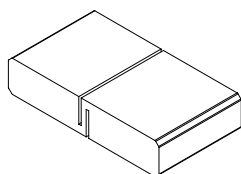

187.1116.07
(19H.G.044)

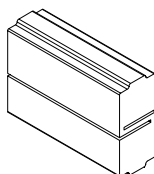

187.1123.07
(19H.G.044)

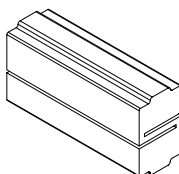

18F.8682.N4
(19H.G.039)

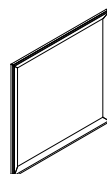

18F.9697.N4
(19H.G.037)

