

BUtgb vzw - **UBAtc** asbl



GEVELS

PRODUCTEN VOOR GEVELS OF GLAS

ISOLERENDE STRIPPEN VOOR ALUMINIUM PROFIELEN MET THERMISCHE ONDERBREKING MALIF

Geldig van 20/01/2026 tot 19/01/2031



Goedkeuringshouder:

MALIF Sp. z o.o.
Grudziądzka 122 B
87-100 Toruń
Polen
Tel.: +48 56 663 65 55
Fax: +48 56 663 65 00
Website: www.malif.pl
e-mail: biuro@malif.pl



Een technische goedkeuring betreft een gunstige beoordeling door een door de BUtgb aangeduide competente, onafhankelijke en onpartijdige goedkeuringsoperator van een bouwproduct voor een welbepaalde toepassing.

De technische goedkeuring legt de resultaten van het goedkeuringsonderzoek vast. Dit onderzoek bestaat uit:

- de identificatie van de relevante eigenschappen van het product in functie van de beoogde toepassing en de plaatsings- of verwerkingswijze ervan,
- het ontwerp van het product,
- de betrouwbaarheid van de productie.

De technische goedkeuring heeft een hoog betrouwbaarheidsniveau door de statistische interpretatie van de controleresultaten, de periodieke opvolging, de aanpassing aan de stand van zaken en techniek en de kwaliteitsbewaking van de goedkeuringshouder.

Het behouden van de technische goedkeuring vereist dat de goedkeuringshouder te allen tijde kan bewijzen dat hij het nodige doet opdat de gebruiksgeschiktheid van het product aangetoond blijft. De opvolging van de overeenstemming van het product met de technische goedkeuring is daarbij essentieel. Deze opvolging wordt door de BUtgb toevertrouwd aan een competente, onafhankelijke en onpartijdige certificatieoperator.

De technische goedkeuring, evenals de certificatie van de overeenstemming van het product met de technische goedkeuring, staan los van individueel uitgevoerde werken. De aannemer en/of architect blijven onverminderd verantwoordelijk voor de overeenstemming van de uitgevoerde werken met de bepalingen van het bestek.

De technische goedkeuring behandelt, met uitzondering van specifiek opgenomen bepalingen, niet de veiligheid op de bouwplaats, gezondheidsaspecten en duurzaam gebruik van grondstoffen. Bijgevolg is de BUtgb niet verantwoordelijk voor enige schade die zou worden veroorzaakt door het niet naleven door de Goedkeuringshouder of de aannemer(s) en/of de architect van de bepalingen m.b.t. veiligheid op de bouwplaats, gezondheidsaspecten en duurzaam gebruik van grondstoffen.

Goedkeuringsoperatoren



Buildwise

Kleine Kloosterstraat 23 1932 Sint-Stevens-Woluwe
info@buildwise.be - www.buildwise.be



SECO Belgium

Hoofdzetel: Koloniënstraat 56 bus 10 1000 Brussel
Kantoren: Hermeslaan 9 1831 Diegem
mail@seco.be - www.groupseco.be

Certificatieoperator



BCCA

Hermeslaan 9 1831 Diegem
mail@bccca.be - www.bcca.be



VOORWOORD

Dit document betreft aanpassing van de goedkeuringstekst ATG H834 geldig van 27/11/2019 tot 26/11/2024. De wijzigingen t.o.v. voorgaande versie worden hieronder opgesomd:

| Aanpassingen t.o.v. de voorgaande versie |
|---|
| <ul style="list-style-type: none">- Update tekst;- Toevoeging van isolatie en aluminium draad;- Aanpassing van toleranties. |

Technische goedkeuringen worden regelmatig geactualiseerd. Het wordt aanbevolen steeds gebruik te maken van de versie die op de BUtgb-website (www.butgb-ubatc.be) gepubliceerd werd.

De meest recente versie van de technische goedkeuring kan geraadpleegd worden door de QR-code op de voorpagina te scannen.

 De intellectuele eigendomsrechten betreffende de technische goedkeuring, waaronder de auteursrechten, behoren exclusief toe aan de BUtgb.



NORMEN EN ANDERE REFERENTIES

| | | |
|--------------|------------|--|
| AGCR-RGAC | 2022-06-30 | BUtg Algemeen Goedkeurings- en Certificatiereglement |
| NBN EN 14024 | 2023 | Metalen profielen met thermische barrière - Mechanische prestaties - Eisen, bewijs en tests voor beoordeling |

1 Technische goedkeuring van isolerende strips voor aluminium profielen met thermische onderbreking

Deze technische goedkeuring beschrijft de eigenschappen van MALIF isolerende strips in ABS voor hun gebruik als thermische onderbreking in aluminiumprofielen met verbeterde thermische prestaties voor venster- en deursystemen. Deze strips voldoen aan NBN EN 14024 voor wat betreft geschiktheid van het materiaal van de thermische onderbreking (NBN EN 14024, §5.2) en de mechanische duurzaamheid van de thermische onderbreking (NBN EN 14024, §5.3, §5.4 en §5.5).

De goedkeuring met certificatie omvat een doorlopende productiecontrole door de fabrikant, aangevuld met een regelmatig extern toezicht daarop door een door de BUTgb aangeduide certificatieoperator.

De technische productgoedkeuring met certificatie heeft betrekking op de eigenlijke strips, maar niet op verbindingssystemen en –processen voor de vervaardiging van raamprofielen, noch op de vervaardiging en plaatsing van ramen, noch op de kwaliteit van de uitvoering.

2 PRODUCTBESCHRIJVING

2.1 MATERIALEN

De strips worden vervaardigd uit ABS Starex SR 0320 BM.

Tabel 1 - Materiaaleigenschappen.

| Eigenschappen | Eenheden | Norm | Criteria geëxtrudeerd |
|---------------------------------|----------------------|-----------------------------|-----------------------|
| Volumemassa | g/cm ³ | NBN EN ISO 1183-1 | 1,05 ± 0,03 |
| Maximale trekweerstand | N/mm ² | NBN EN ISO 527 2 | ≥ 35 |
| Breukrek | % | NBN EN ISO 527 2 | ≥ 10 |
| Elasticiteitsmodulus | N/mm ² | NBN EN ISO 527 2 (1 mm/min) | ≥ 1600 |
| Hardheid Shore | ShD | NBN EN ISO 868 | 75 ± 10 |
| Schokweerstand CHARPY | KJ/m ² | NBN EN ISO 179-1 1eA | ≥9 of zonder breuk |
| Smeltindex MFR | g/10' (220°C – 10kg) | NBN EN ISO 1133-1 | ≥2,5 |
| Warmtegeleidingscoëfficiënt | W/mK | NBN EN ISO 10077-2 | 0,20 |
| Vicat verwekingstemperatuur VST | °C | NBN EN ISO 306 | ≥100 |

De eventuele bijkomende isolatie op de profielen is polyethyleenschuim.

3 Geometrische kenmerken van de thermische onderbreking

De Malif strips zijn verkrijgbaar in verschillende vormen en afmetingen. De in te rollen zones hebben een zwaluwstaartvorm of een vergelijkbare vorm. De strippen bestaan in verschillende hoogtes, diktes en vormen

- Strippen met aluminium draad;
- strippen met T;
- strippen met bijkomende functie;
- strippen met bijkomende isolatie.

Tolerantie

op hoogte: volgens tekening

- op dikte: volges tekening

Speciale vormen van strippen zijn mogelijk, bijvoorbeeld strippen met 1 of meerdere kamers, met haken, voorzien van neus, asymmetrische strippen,(zie voorbeelden fig. 1)

De strippen zijn voorzien van aluminium draad.

De strippen kunnen voorzien worden van PE isolatie.

4 FABRICAGE

De strippen worden geëxtrudeerd uit ABS starex SR0320.

Ze worden vervaardigd door extrusie in de fabriek van MALIF Sp. z O.O. Grudziądzka 122 B PL 87-100 Toruń in Polen

De industriële zelfcontrole van de fabricage omvat onder meer het bijhouden van een controleregister en het uitvoeren van proeven in het laboratorium van de fabriek en in een onafhankelijk extern laboratorium anderzijds op proefstukken die genomen werden tijdens het fabricageproces. Deze laatste proeven worden uitgevoerd op monsters genomen door een afgevaardigde van de BUtgb tijdens de toezichtbezoeken in het kader van deze goedkeuring.

De profielen worden gemarkeerd met nummer profiel, identificatiecode bedrijf, datum productie, werktuigcode, totale hoogte profiel, code type materiaal, ATG H834 nummer en uur productie. Op de pakketten strippen wordt een label aangebracht met klant, lengte, aantal stuks, artikelnummer en code bedrijf.

De standaardverpakking bestaat uit metalen bakken.

5 PRESTATIES

5.1 Geschiktheid van het materiaal van de thermische onderbreking

De beoordeling van de geschiktheid voor gebruik van het materiaal van de strips is gebaseerd op de resultaten van de metingen van de karakteristieken na blootstelling aan vochtigheid en broosheidstest zoals bepaald in de NBN EN 14024:2005 §5.2.3 en §5.2.5. De resultaten gaven voldoening.

5.2 Mechanische duurzaamheid van de thermische onderbreking.

De beoordeling van de mechanische duurzaamheid van de strips is gebaseerd op de resultaten van de metingen van de karakteristieken vóór (§5.3 en §5.4) en na een versnelde kunstmatige "veroudering" zoals bepaald in de §5.5 van NBN EN 14024:2005. De resultaten gaven voldoening.

6 PLAATSING

De strippen worden geklemd in gelakte of geanodiseerde aluminium profielen na de oppervlaktebehandeling (zie figuur 2).

Na het inrollen dringt het aluminium in de strip.

Het inrollen op zich maakt geen deel uit van deze goedkeuring.

7 Figuren

Figuur 1: Voorbeeld strippen

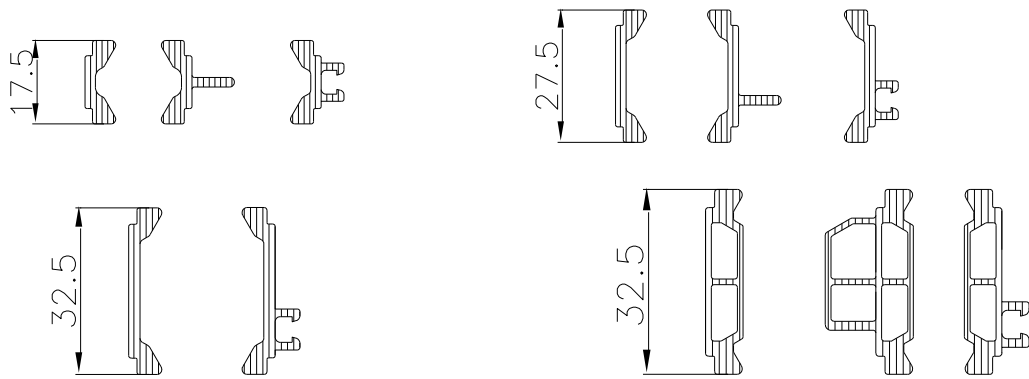

Figuur 2: Voorbeeld plaatsing strippen

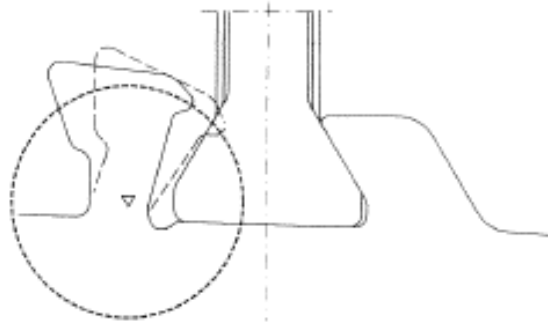

VOORWAARDEN VOOR HET GEBRUIK EN BEHOUD VAN DE ATG

- A.** Deze technische goedkeuring heeft uitsluitend betrekking op de bouwproducten vermeld op de voorpagina van dit document.
- B.** Voor productbeoordelingen die niet in overeenstemming zijn met de technische goedkeuring, noch voor producten (alook voor de eigenschappen of kenmerken ervan) die niet het voorwerp uitmaken van de technische goedkeuring mogen de goedkeuringshouder en desgevallend de verdeler geen gebruik maken van de naam en het logo van de BUtgb, het ATG-merk, de technische goedkeuring of het goedkeuringsnummer.
- C.** De technische goedkeuring kwam tot stand op basis van de beschikbare technische en wetenschappelijke kennis en informatie, aangevuld door informatie ter beschikking gesteld door de aanvrager en vervolledigd door een goedkeuringsonderzoek dat rekening houdt met het specifieke karakter van het product. Niettemin blijven de gebruikers verantwoordelijk voor de selectie van het product, zoals beschreven in de technische goedkeuring, voor de specifieke door de gebruiker beoogde toepassing.
- D.** Enkel de goedkeuringshouder en desgevallend de verdeler kunnen aanspraak maken op de technische goedkeuring.
- E.** Verwijzingen naar de technische goedkeuring dienen te gebeuren aan de hand van het identificatienummer ATG H834 en de geldigheidstermijn.
- F.** De goedkeuringshouder en desgevallend de verdeler moeten de onderzoeksresultaten, opgenomen in de technische goedkeuring, in acht te nemen bij het ter beschikking stellen van informatie aan een partij. De BUtgb of de certificatieoperator kunnen de nodige initiatieven ondernemen indien de goedkeuringshouder [of de verdeler] dit niet of niet voldoende uit eigen beweging doet.
- G.** Informatie die door de goedkeuringshouder, de verdeler of een erkende aannemer, of hun vertegenwoordigers, op welke wijze dan ook, ter beschikking wordt gesteld van (potentiële) gebruikers (bv. bouwheren, aannemers, architecten, voorschrijvers, ontwerpers, ...) van het product, die het voorwerp zijn van de technische goedkeuring, mag niet onvolledig of in strijd zijn met de inhoud van de technische goedkeuring, noch met informatie waarnaar in de technische goedkeuring wordt verwezen.
- H.** De BUtgb, de goedkeuringsoperator en de certificatieoperator kunnen niet aansprakelijk worden gesteld voor enige schade of nadelig gevolg veroorzaakt aan derden ingevolge het niet nakomen door de goedkeuringshouder of de verdeler van de bepalingen van dit document.
- I.** De technische goedkeuring blijft geldig, gesteld dat de producten, de vervaardiging ervan en alle daarmee verband houdende relevante processen:
- onderhouden worden, zodat minstens de onderzoeksresultaten bereikt worden zoals bepaald in deze technische goedkeuring;
 - doorlopend aan de controle door de certificatieoperator onderworpen worden en deze bevestigt dat de certificatie geldig blijft.
- Wanneer niet langer wordt voldaan aan deze voorwaarden, zal de Technische Goedkeuring worden opgeschort of ingetrokken en de Technische Goedkeuring van de BUtgb website worden verwijderd.
- J.** De goedkeuringshouder is steeds verplicht tijdig eventuele aanpassingen aan de grondstoffen en producten, de verwerkingsrichtlijnen, het productie- en verwerkingsproces en/of de uitrusting, voorafgaandelijk aan de BUtgb, de Goedkeurings- en de certificatieoperator bekend te maken. Afhankelijk van de meegedeelde informatie kunnen de BUtgb, de goedkeurings- en de certificatieoperator oordelen dat de Technische Goedkeuring al dan niet moet worden aangepast.

Deze technische goedkeuring is gepubliceerd door de BUtgb, onder verantwoordelijkheid van de goedkeuringsoperator, SECO/Buildwise, en op basis van het gunstig advies van de gespecialiseerde groep "GEVELS", verleend op 27 maart 2015. Daarnaast bevestigde de certificatieoperator, BCCA, dat de productie aan de certificatievoorwaarden voldoet en dat met de goedkeuringshouder een certificatieovereenkomst ondertekend werd.

Datum van deze uitgave: 20 januari 2026.

| | |
|--|--|
| Voor de BUtgb, als geldigverklaring van het goedkeuringsproces |  Bart De Pauw Algemeen Directeur |
| Voor de operatoren | |
| Buildwise |  Olivier Vandooren Directeur |
| SECO Belgium |  Bernard Heiderscheidt Directeur |
| BCCA |  Olivier Delbrouck Directeur |

BUtgb vzw - UBAtc asbl

Belgische Unie voor de technische goedkeuring in de bouw vzw
Union belge pour l'Agrément technique de la construction asbl

Maatschappelijke zetel en kantoren:

Kleine Kloosterstraat 23
1932 Sint-Stevens-Woluwe

Tel.: +32 (0)2 716 44 12
info@butgb-ubatc.be
www.butgb-ubatc.be

BTW: BE 0820.344.539
RPR Brussel

De BUtgb vzw werd aangemeld door de FOD Economie in het kader van Verordening (EU) n°305/2011.

De BUtgb vzw is een goedkeuringsinstituut dat lid is van:

